

Registered as a News Paper
பக்கம் - 24

7/10/2005

www.eezhanatham.com

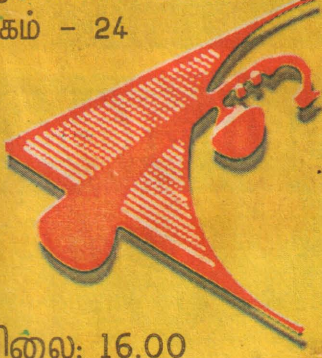

ரசுநாதம்

விலை: 16.00

வெள்ளிநாதம்

Weekly

நாதம் - 16

வெள்ளி - 33

07-13-ஓக்டோபர்-2005

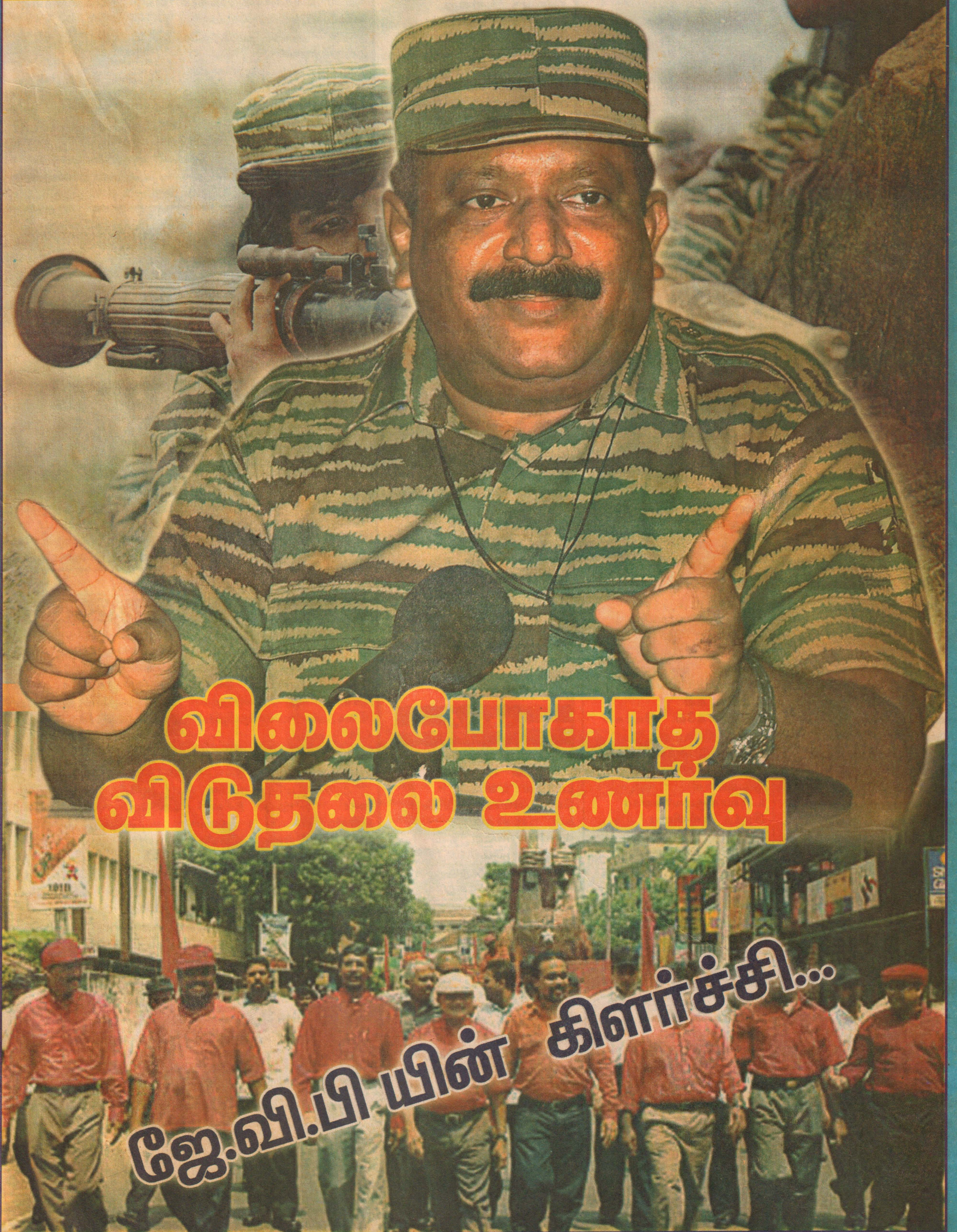

விலைபோகாத
விடுதலை உணர்வு

ஜே.வி.பி யின் கிளர்ச்சி...



ஆசிரியர்கள் போற்றப்பட வேண்டியவர்கள்

வருகின்றனர். என்பதை உணர்ந்து அவர்களின் நிலைக்கு மாறி அவர்களை அரவணைக்கும் புனிதத் தொழில்.

கற்பித்தல் தொழிலில் ஈடுபடும் எவரும் அதற்குரிய மனப்பாங்கு, அர்ப்பணம், மனப்பூர்வமான விசுவாசம், நிறைவான கட உணர்ச்சி ஆகியவற்றைக் கொண்டிருப்பவர்களாக இவர்கள் காணப்படுகிறார்கள்.

வரும் பிள்ளைகள் என பல்வேறு உள நெருக்கீடுகளுக்குள்ளிருந்தும் கல்விக்காக பள்ளிவரும் இச்சிறுவர்களுக்கு ஆசிரியர் வகுப்பறையில் கற்பித்தல் செயற்பாட்டை முன்னெடுப்பதில் பல இடர்பாடுகளைச் சந்திக்கின்றனர். இதற்கான பரிசார நடவடிக்கைகளை முன்னெடுப்பது அவர்களுக்கு பெரும் சவாலாக உள்ளது. பல சமூக நெருக்கீடுகளுக்கும் உள்ளாகிய பிள்ளைகளை வீடுவீடாகச் சென்று இனங்கண்டு அவர்களை பாடசாலைக்கு அழைத்து வந்து கல்வி போதிக்கும் இவ் ஆசிரியர்களின் பணி அற்புதமானது. அன்னசத்திரம் ஆயிரம் அமைப்பதிலும் பார்க்க ஏழைக்கு எழுத்தறிவித்தல் புண்ணியம் என்பதில் இவ் ஆசிரியத் தொழில் மகத்தானது.

இவர்கள் உயர்வான இலட்சியம், சேவை இலட்சியம் கொண்டவர் பெரும்பாலான ஆசிரியர்கள் யாழ்மாவட்டத்திலிருந்து

★★★★
 மாத்திரமன்றி சமூக மாற்றங்களை வழிப்படுத்துபவர்களாகத் திகழ்கின்றனர். இத்தொழிலானது அந்தஸ்து என்பதிலிருந்து கீழ்நங்க வரும் ஒரு உயர்ந்த உன்னத நிலையாகும். கல்வி பயிலும் மாணவர்கள் எத்தகைய குடும்பப் பின்னணியிலிருந்து வருகின்றனர். என்பதை உணர்ந்து அவர்களின் நிலைக்கு மாறி அவர்களை அரவணைக்கும் புனிதத் தொழில். ★★★★★

ஆசிரியத் தொழில் மிகவும் புனிதமானது. அது "தொழில்" என்னும் ஊதிய நிலைக்கப்பால் "தொண்டு" என்னும் சேவை நிலையில் வைத்துப் போற்றப் படுவது. ஆசிரியத் தொழில் மனிதன் தோன்றிய காலம் தொடக்கம் இருந்து வருகின்றது. "ஆசிரியர்" என்ற தமிழ் சொல் "ஆச்சாரிய" என்று வடமொழியிலிருந்து பெறப்பட்டதாகும். ஆசிரியர்-உபாத்தியாயர் என்ற சொல் நமது பண்பாட்டு வட்டத்தினுள் மிகுந்த மதிப்பை பெற்றிருக்கின்றது.

ஆசிரியர்கள் ஒரு தொழில் செய்பவர்கள் என்ற நோக்கில் மாத்திரமன்றி சமூக மாற்றங்களை வழிப்படுத்துபவர்களாக திகழ்கின்றனர். இத்தொழிலானது அந்தஸ்து என்பதிலிருந்து கீழ்நங்கி வரும் ஒரு உயர்ந்த உன்னத நிலையாகும். கல்வி பயிலும் மாணவர்கள் எத்தகைய குடும்பப் பின்னணியிலிருந்து

களாகக் காணப்படுகின்றனர். சமூகத்தில் ஒழுங்கு, ஒழுக்கம், நேர்மை கொண்ட நிறுவனங்களையும், தனி நபர்களையும் வளர்க்கக் கூடியவர்கள் ஆசிரியர்களே. இவர்கள் முன்மாதிரிகளாக வழிகாட்டுபவர்களாக தலைமைத்துவ குழுக்களை உருவாக்குபவர்களாக இழந்த கல்வியை பெற்றுக் கொடுப்பவர்களாகத் திகழ்கின்றனர். இதிலும் எமது வன்னிப் பிரதேசத்தில் ஆசிரியத் தொழில் புரிவதென்பது எளிதானதல்ல. சிங்கள இனவாதிகளின் கொடூரங்களினால் தம் இருப்பிடம் விட்டு வந்து குடிசைகளிலும் மர நிழல்களிலும் வாழ்ந்துகொண்டு இருக்கும் பிள்ளைகள் போதைப் பொருளுக்கு அடிமையான குடும்பச் சூழலிருந்து வரும் பிள்ளைகள் சகோதரர்களால், சமூகத்தால், சகபாடிகளால் புறக்கணிப்புக்குள்ளாகி

வன்னிக்கு வந்து ஆசிரியத் தொழிலை மேற்கொள்கின்றார்கள். இவர்களுக்கும் பல நெருக்கீடுகள் இருந்து கொண்டே இருக்கின்றன. தமது குடும்பச் சிக்கல்கள், இங்கு உறுதியான தங்குமிடமில்லாமை,

அகவியுழி

சரியான உணவில்லாமை போன்றன பிரச்சினை யாகவே உள்ளன. பெரும்பாலான ஆசிரியர்கள் பாடசாலை வகுப்பறைகளை தாம் தங்குவதற்குப் பயன்படுத்தி வரும் நிலைதான் உள்ளது. அத்தோடு சமூக மட்டத்தில் ஏற்படும் நெருக்கீடுகளுக்கு முகம் கொடுக்க வேண்டியவர்களாகவும் உள்ளபோதும் அல்லும் பகலும் மாணவர்களின் கல்விக்காக உழைத்து வருகின்றனர். இவ்வாசிரியர்கள் போற்றப்படவேண்டியவர்கள். இவர்களின் சேவை அல்லது தொண்டு எம் சமூகத்தில் எதிர்காலத்தில் ஆரோக்கியமான நாட்டுத்தலைவர்களை அல்லது மக்களை உருவாக்கும் என்பதில் ஐயமில்லை.

நடக்காதவைகள்

ரணில் கடவுளைச் சந்திக்கிறார்

சதாம் ஹுசைன் கடவுளிடம் போய் "புஷ் தோற்கடிக்கப்படுவதை எப்போது காண்பேன்?" என்று கேட்டார். "உன்னுடைய ஆயுள் காலத்தில் காணமாட்டாய் மகனே" என்றார் கடவுள். சதாம் அழுதுகொண்டே போய்விட்டார். முஷாரப் வந்தார். "பாகிஸ்தான் காஷ்மீரைக் கைப்பற்றுவதை எப்போது காண்பேன்?" என்று கேட்டார். "உன்னுடைய ஆயுள் காலத்தில் காணமாட்டாய் மகனே" என்றார் கடவுள். முஷாரப்பும் அழுதுகொண்டு போய்விட்டார். ரணில் வந்தார். சிறிலங்கா வளமானதும் மகிழ்ச்சியானதுமான நாடாக ஆவதை எப்போது காண்பேன்?" என்று கேட்டார். உடனே கடவுள் அழத்தொடங்கிவிட்டார். ரணில் திடுக்கிட்டுப்போய் ஏன் அழுகிறீர்கள்? என்று கேட்டார். "அதை என் ஆயுள்காலத்தில் காணமாட்டேன் மகனே" என்று விட்டு மேலும் பலமாக அழுதுகொண்டு கடவுள் மறைந்துவிட்டார்.

நீக்க ஆவலாக எதிர்பார்த்தபயரும் கற்பனை நூல்களும் ஆசிரியர்களும்

1. சிறிலங்காவின் சட்டத்துறை - எஸ்.பி.திசநாயக்க
2. உண்மையைத் தவிர வேறில்லை - சந்திரிகா
3. தீர்ப்பை வழங்குதல் - பொட்டநெளபர்
4. சிறிலங்காவின் பௌத்த வணக்கத் தலங்கள் - மகிந்தராஜபக்ஷ
5. எந்த வழியிலாவது இலக்கை அடைதல் - திலங்க சமதிபால
6. ஒலிம்பிக்கில் வென்றது எப்படி - சுசந்திரிகா ஜெயசிங்க
7. இலங்கையில் இருந்து தப்பிச்செல்வதற்கான வழிகள் - சாருக்கான்
8. சொத்துக்களை வெளியிடுவதற்கான இலகுவான வழி - அருருத்தரத்வத்த
9. 24 நாட்களில் அமைச்சராவது எப்படி? - மேர்வின் சில்வா.

என்ன புதினம்

ரணில் ஒருநாள் CIA தலைவருடன் தொடர்புகொண்டு நாங்கள் எதையாவது அறியமுன் புலிகள் எப்படி அதை அறிந்துகொள்கிறார்கள்? என்று கேட்டார். "அது மிகவும் இலகுவானது. தமிழர்களிடம் 'என்ன புதினம்?' என்று ஒருவரை ஒருவர் கேட்கும் வழக்கம் இருக்கிறது. அப்படித்தான் எல்லாவற்றையும் அறிந்துகொள்கிறார்கள்" என்றார் CIA தலைவர். இதனால் கவரப்பட்ட ரணில் இந்த வழி எப்படி செயற்படுகிறது என்று பார்க்க முடிவு செய்தார். அவர் புலி உறுப்பினர் போல் மாறுவேடமிட்டுக்கொள்ள, அடையாளம் எதுவும் இல்லாத ஹெலியொபைலிர் யாழ்ப்பாணம் கொண்டு செல்லப்பட்டு அடையாளம் எதுவுமில்லாத ஈருருளியில் ஏற்றப்பட்டு புலிகள் அதிகம் நடமாடும் அயலொன்றில் இறக்கிவிடப்பட்டார். அமைதியாக ஒரு முடக்கில் ரணில் நின்றுகொண்டிருந்த போது ஒரு கிழட்டுப் புலி அவ்வழியால் வந்தார். மெல்ல ஆளை அணுகிய ரணில் "என்ன புதினம்?" என்று கிசுகிசுத்தார். "ரணில் யாழ்ப்பாணம் வந்திருக்கிறாராம் நீ கேள்விப்பட்டனியோ?" அந்தக் கிழவர் திருப்பிக் கிசுகிசுத்தார்.

நிங்கள் ஒருபோதும் பார்க்க முடியாத பத்திரிகைத் தலைப்புகள்

1. சந்திரிகா அமைச்சரவைக் கூட்டத்துக்குக் குறித்த நேரத்துக்கு வந்தார்.
2. அருரா பண்டாரநாயக்க சனாதிபதித் தேர்தலில் வெற்றி.
3. அமைச்சரவைகளின் எண்ணிக்கையும் அவர்களுக்கான வசதிகளும் குறைக்கப்பட்டன.
4. புதிய அரசியலமைப்புத் திருத்தத்தால் நிறைவேற்று அதிகாரம் கொண்ட சனாதிபதி ஆட்சிமுறை நீக்கப்பட்டது.

நன்றி: த சண்டே லீடர்.

ஜனதா விழுக்கி பெருமூன் என்ற மக்கள் விடுதலை முன்னணியைத் தோற்றுவித்தவர் ரோகண விஜேவீர. இந்த அமைப்பின் இயக்குநராகவும் தத்துவாசிரியராகவும் அவர் இருந்தார். சிறிலங்கா அரசை ஆயுதப் புரட்சி மூலம் கைப்பற்றுவது அவருடைய பிரதான இலக்காக இருந்தது. இதன்மூலம் உண்மையான கம்யூனிச அரசை உருவாக்கி நசுக்கப்பட்ட மக்களை முதலாளித்துவ முதலைகளின் பிடியிலிருந்து விடுவிக்க முடியும் என்று அவர் நம்பினார். இன்று ஆயுதப் புரட்சி மூலம் அரசைக் கைப்பற்றும் உத்திகைவிடப்பட்டுள்ளது. ஆனால் அரசைக் கைப்பற்றும் அடிப்படை நோக்கம் கைவிடப்படவில்லை. நாடாளுமன்ற அரசியல் மூலமாகவும் தொழிற்சங்க நடவடிக்கைகள் மூலமாகவும் அரசு யந்திரத்தின் கேந்திர நிலைகளுக்குள் ஊடுருவது மூலமாகவும் தமது நோக்கத்தை நிறைவேற்ற இன்றைய ஜே.வி.பி யினர் தீர்மானித்துள்ளனர்.

ஆயுதப்புரட்சியைக் கைவிடுவது மூலம் ரோகண விஜேவீரவின் சித்தாந்தம் மாறுபட்டுள்ளது என்று கேட்கப்படுகிறது. கால, நேரவர்த்தமானங்களுக்குப் பொருத்தமான சமயாசமய மாற்றங்களை அவருடைய ஐந்து பேருரைகள் (LIVE LECTURES) அனுமதிக்கின்றன. இந்த அடிப்படையில்

வந்துசேர்ந்தார். கடற்படையினுள் ஊடுருவுவதற்கு இவர் பிற்காலத்தில் உதவினார். வருமான வரித்தணைக்களத்தைச் சேர்ந்த ஒருவரும் அரசு நிர்வாகத்திற்கு உட்பட்ட கல்வி ஆசிரியர் இன்னொருவரும் ஜே.வி.பி யினரின் ஆரம்பகால உறுப்பினராக இடம் பிடித்தனர். எல்லோரும் தாய் மாக்கிசத்தை நேசித்தனர். 1969 இன் பிற்பகுதியில் ஜே.வி.பி விரிவடைந்தது. 32 பேர் கொண்ட மத்திய குழு அப்போது உருவாக்கப்பட்டது. ஓரிரு வருடங்களில் உறுப்பினர் எண்ணிக்கை ஒரு இலட்சத்திற்கு மேல் உயர்ந்துவிட்டது.

ஜே.வி.பி அமைப்பில் தமிழ் மக்கள் விவகாரங்களுக்குப் பொறுப்பான

செய்யும்படி கோரும் பாரிய இயக்கத்தை ஜே.வி.பி உறுப்பினர்களும் ஆதரவாளர்களும் நாடு முழுவதும் நடத்தினர். நுவரேலியா நீதிமன்றத்தில் அவருக்கு எதிராக தாக்கல் செய்யப்பட்ட வழக்கு ஜூலை 09, 1970 இல் தள்ளுபடியாகி அவர் விடுதலை ஆனார்.

இக்காலப்பகுதியில் ஜே.வி.பி இயக்கத்தை 'சே குவேரா' இயக்கம் என்று பாதுகாப்புப் படையினர் அழைக்கத் தொடங்கினர். உறுப்பினர்கள் தாடி வைத்திருந்தபடியாலும் காடுகளில் பதுங்கி வாழ்ந்தபடியாலும் இப்பெயர் வரக் காரணமாகியது. 1971 ஆம் ஆண்டு புரட்சியை 'சே குவேரா' புரட்சி என்றுதான் அழைப்பது வழமை. பாதுகாப்பு அமைப்பின் செயலாளராகப் பதவி வகித்த ஆர்தர் ராஜ்குமார் றட்ணவேல் ஜே.வி.பியைப் பகிரங்கமாக

களைச் செய்வதற்காக மார்ச் மாதத்தில் ரோகண விஜேவீர ஒரு குறாவளிப் பயணத்தை மேற்கொண்டார். ஏழாம் திகதி தொடக்கம் அவர் மாத்தளை, தம்புள்ளை, பொலநறுவை, மட்டக்களப்பு, அம்பாறை ஆகிய இடங்களில் பிரசார நடவடிக்கைகளில் ஈடுபட்டார்.

அவரைப் பின்தொடர்ந்த புலனாய்வுத் துறையினர் அம்பாறையில் வைத்து அவரைக் கைதுசெய்தனர். மட்டக்களப்புச் சிறையில் அடைக்கப்பட்ட ரோகண விஜேவீரவும் அவருடைய சகாக்களும் தீவிர விசாரணைக்கு



ஜே.வி.பியின் 71 ஆம் ஆண்டுப்புரட்சி

இப்போதைய அரசியல் நடவடிக்கையை முன்னைய நடவடிக்கையின் தொடர்ச்சியாக ஏற்றுக்கொள்ளலாம். எமது முன்னெடுப்புக்கள் பற்றி ரோகண விஜேவீர என்ன நினைப்பார் என்ற மீள் பார்வைச் செய்கை இன்றைய ஜே.வி.பி உயர்மட்டத்தினரில் காணப்படுகிறது. அவருடைய தாக்கம் அத்தகையது.

மூன்றாம் உலக நாடுகளின் நவீன வரலாறு பெரும்பாலும் அரசுக்கு எதிரான புரட்சிகர நடவடிக்கைகளின் வரலாறாகவே அமைகிறது. அரசைக் கைப்பற்றும் பலமற்ற வையாக இருக்கலாம். ஆனால் தற்காலிகமாகவே புரட்சி அமைப்புக்களால் அரசை மண்டியிட வைக்க முடியுமென்பது தெளிவான உண்மை. மூன்றாம் உலக நாடுகள் தமது முதுசொம் போன்று தொடரும் சமூகப் பிரச்சினைகளைத் தீர்க்காமல் அவற்றை புரையோட விடுவதால் புரட்சிகள் மீண்டும் மீண்டும் வெடிக்கின்றன.

சிறிலங்காவின் ஜே.வி.பி இயக்கம் ரோகண விஜேவீரவின் தனிச் சிறப்புக்கள், கிராமப்புற இளைஞர்கள் சந்தித்த வாழ்வியல் பிரச்சினைகள் என்பனவின் மொத்த வடிவம் என்று கூறுவதில் தவறில்லை. ஜே.வி.பி நடத்திய இரு தாக்குதல்கள் தோல்வி கண்டதால் பிரச்சினைகள் மறைந்துவிட்டன எனக் கூறுமுடியாது. தீக்கப்பாத பிரச்சினைகள் அரசின் வசதிக்கேற்ப மறையப்போவதில்லை. பிரதமர் நேரு காலத்தில் ஆரம்பித்த தெலுங்கானா புரட்சி இன்னும் முடியவில்லை. இப்போது மக்கள் போர்க் குழு ஆந்தராவில் மக்கள் புரட்சியை தொடர்ச்சியாக நடத்துகிறது.

ஒரு தமிழன் சீனக் கம்யூனிஸ்ட் கட்சியின் தலைவராக இருப்பதைக் கண்டு மகிழ்ந்த அக்கட்சியின் தலைமைத்துவத்தைக் கைப்பற்றும் முயற்சி தோல்வி கண்டதால் ரோகண விஜேவீர வெளியேற்றப்பட்டார் என்பதை ஏற்கவே நாம் அறிவோம். இதைத் தொடர்ந்து அவர் இரு வருடமாக தனது கிராமத்தில் தங்கியிருந்தார். அப்போது ஜனதா விழுக்கி பெருமூன் உருவாகியது.

1967 ஆம் ஆண்டின் பிற்பகுதியில் கலத்தாவ என்ற சிறு நகரில் நடந்த சந்திப்புக்களில் இப்பெயர் வைப்பும் செயல் திட்டமும் நிறுவப்பட்டதாக அறிக்கிறோம். இதன் முதலாவது ஒழுங்கமைப்புச் செயலாளராக ரோகண விஜேவீர பதவியேற்றார். சீனக் கம்யூனிஸ்ட் கட்சி உறுப்பினர் சிலர் புதிய கட்சியில் இணைந்தனர். ஒரு கடற்படை அதிகாரியும்

பிரிவு பீ. தங்கராஜா என்பவர் தலைமையில் உருவாக்கப்பட்டது. இவர் மாத்தளையைச் சேர்ந்தவர். கொழும்பு சாகிரா கல்லூரியில் ஆங்கில ஆசிரியராகப் பதவிவகித்தார். 1989 இல் இவர் பாதுகாப்புப் படையினரால் கொல்லப்பட்டார். அவருக்கு அப்போது வயது 36. பிற்காலத்தில் மிகவும் உறுதியான தமிழ் ஜே.வி.பி ஆதரவாளராக திருகோணமலை ய்ச்சேர்ந்த மருத்துவ டாக்டர் என்பி.சத்திய மூர்த்தி இடம்பெற்றார்.

தங்கராஜாவைப் போல் நஞ்சிதம் குணரத்தினம் என்பவரும் மத்திய குழு உறுப்பினராக இருந்தார். குணரத்தினத்தின் தந்தை தமிழர், தாய் சிங்களம். இவர் சிங்கள மொழியில் சிறந்த தேர்ச்சி பெற்றிருந்தார். இவர் மலையகத்தைச் சேர்ந்தவர். தனது பெயர் நஞ்சித் குணரத்தினா என்றும் இவர் சொல்வதுண்டு. அப்போதைய தமிழ்க் குழுக்கள் சிலவேரே இவர் ஜே.வி.பிக்குத் தொடர்புகளை ஏற்படுத்திக் கொடுத்தார். 1990 இல் தனது 30 வயதில் இவர் கொல்லப்பட்டார். ஆரம்பகாலத் தொட்டு ஜே.வி.பி ஒரு இளைஞர் அமைப்பாக இருக்கிறது. இராணுவக் கட்டமைப்பிலும், மாணவர் அமைப்பிலும் இளைஞர்கள் உயர் பதவி வகித்தனர். இன்றும் அப்படியே பல்கலைக்கழகங்கள் யாவற்றிலும் அதன் மாணவர் அமைப்புக்கள் மிகத் தீவிரமாகச் செயற்படுகின்றன.

ஒரு சக்தி வாய்ந்த மக்கள் அமைப்பாக ஜே.வி.பி வளர்ந்து வருவதை கொழும்பு அரசியல்வாதிகளால் பொறுக்கமுடியவில்லை. ஜே.வி.பி நடத்திய பிரசாரப் போர் மிகவும் வலிமை உள்ளதாக அமைந்தது. பல்வேறு சஞ்சிகைகளை அவர்கள் வெளியிட்டார்கள். வானொலி சேவை ஒன்றையும் அக்காலப்பகுதியில் அவர்கள் நடத்தினார்கள். எல்லாவற்றிலும் மேலாக போஸ்டர்கள் களைத் தயாரிப்பதிலும் பட்டி தொட்டியெல்லாம் அவற்றை ஒட்டுவதிலும் அவர்கள் சிறந்து விளங்கினார்கள்.

இன்றும் போஸ்டர் போரில் ஜே.வி.பியை வெல்வது கடினம். மே 27, 1970 இல் பொதுத் தேர்தல்கள் நடைபெற்றன. எஸ்.எல்.எம்.பி, கம்யூனிஸ்ட் கட்சி, லங்கா சமசமாஜக் கட்சி, கூட்டாக சிறிமாவோ தலைமையில் போட்டியிட்டன. மே 12 ஆம் நாள் பாதுகாப்புக் காரணங்களுக்காக ரோகண விஜேவீர மாறு வேடத்தில் வாழ்ந்த கிராமத்தில் இருந்து கைதுசெய்யப்பட்டார். அவரை விடுதலை

'சே குவேரா' புரட்சி அமைப்பு என்று அழைத்தார். ஏழை-பணக்காரர் இடைவெளி விரிசல் அடைந்தது. தொழிலாளர், விவசாயிகள், கிராமப்புறத்தவர் பிரச்சினைகளை அரசினால் தீர்க்க முடியவில்லை. இடதுசாரி இயக்கம் செயலிழந்து விட்டது. நாட்டைக் கைப்பற்றி மக்களுக்கு விடுதலையும் சுபீட்சமும் கொடுப்பது தனது பொறுப்பு என்று ஜே.வி.பி கருதியது. இதற்கு ஆயுதப்புரட்சி ஒன்றே சிறந்த வழி என்று அது தீர்மானித்தது. இதற்கான தயார்ப்படுத்தல்களில் அது தீவிரமாக ஈடுபட்டது. துவக்குகள், குண்டுகள், வெடிபொருட்கள் சேகரிக்கும் நடவடிக்கைகள் ஆரம்பிக்கப்பட்டன.

கருத்தாட்டல் வகுப்புக்களை நிறுத்தும் படியும் ஆயுதம் சேகரிக்கும் நடவடிக்கையில் ஈடுபடும் படியும் எல்லா மாவட்டத் தலைவர்களுக்கும் உத்தரவு பிறப்பிக்கப்பட்டது. மாணவர் அமைப்புக்களின் மீது ரோகண விஜேவீர பெரும் நம்பிக்கை வைத்திருந்தார். கொழும்பிலுள்ள துவக்கு மற்றும் காற்றிழுவிற்கும் நிம்றொட் என்ற

அன்பரசு

கடையில் ரூபா 50,000 பெறுமதியானவை கொள்வனவு செய்யப்பட்டன. நூர்தின் ஹஜ்ஜியார், அகம்மது சகோதரர்கள் போன்ற கடைகளிலிருந்து இவ்வாறான பொருட்கள் கொள்வனவு செய்யப்பட்டன. ரூபா 57,000 வந்து சேர்ந்தது. இலங்கை வங்கியில் பணியாற்றிய ஒருவர் இதற்கு உதவினார். பின்பு அவர் பிக்குவாகவும் மாறு வேடமிட்டு ஜே.வி.பிக்கு உதவினார்.

ஏப்ரல் 1971 இல் புரட்சியை நடத்துவதற்கு விஜேவீர திட்டமிட்டார். கொழும்பிலுள்ள காவல் நிலையங்கள், இராணுவ முகாம்கள் ஆகியவற்றைக் கைப்பற்றிய பின் பிரதமர், அமைச்சர்கள், நிர்வாகச் செயலர்கள் காவல்துறை மற்றும் இராணுவத்தலைமை அதிகாரிகள் ஆகியோரை கைதுசெய்ய விஜேவீர திட்டமிட்டார், இதன் மூலம் அரசைக் கைப்பற்றலாம் என்று அவர் எண்ணினார். கொழும்பைக் கைப்பற்ற முடியாவிட்டால் சிங்கராஜா தேசிய பூங்காவிற்குள் மறைந்து நிலையெடுக்கும்படி அவர் தாக்குதல் அணிக்கு உத்தரவிட்டார். அந்நராதபுரம், பொலநறுவை, அம்பாறை, திருகோணமலை அணிகளை தொடர்ந்து போரிடும் படி அவர் பணித்தார். இறுதி ஏற்பாடு

உட்படுத்தப்பட்டனர். மார்ச் 15 ஆம்நாள் அவர் கொழும்பு மகசீன் சிறைச்சாலைக்குக் கொண்டு வரப்பட்டார். அடுத்த நாள் ஒரு இராணுவ ட்ரக் வண்டியில் ஏற்றப்பட்டு யாழ்ப்பாணம் கூட்டிச் செல்லப்பட்டார். பின்பு யாழ். சிறைச்சாலையில் அடைக்கப்பட்டார். அதே நாளில் அரசு அவசரகாலச் சட்டத்தைப் பிரகடனப்படுத்தியது. நூற்றுக்கணக்கான ஜே.வி.பி உறுப்பினர்கள் சிறையில் அடைக்கப்பட்டனர். ஜே.வி.பிக்கு எதிரான அரசு நடவடிக்கை மிகக் கொடுமையாக இருந்தது.

இன்றும் விமர்சகர்களால் கேட்கப்படும் கேள்வி இதுதான். ஏப்ரல் 5, 1971 இல் ஜே.வி.பி நடத்திய தாக்குதல் தன்னைப் பாதுகாத்துக்கொள்ள நடத்தப்பட்ட தற்காப்புப் போரா அல்லது முன் கூட்டியே திட்டமிட்டபடி அரசைக் கைப்பற்றும் தாக்குதலா? திருப்தியானவிடை இன்றுவரை கிடைக்கவில்லை. விஜேவீர யாழ் சிறைச்சாலையில் இருக்கும் போதே வித்தியோத்தியா பல்கலைக்கழகத்தின் சங்கறாமயா புத்த கோயிலில் ஜே.வி.பியின் ஒன்பது மூத்த உறுப்பினர்கள் ஒரு அவசர சந்திப்பை நடத்தினர்.

யாழ்ப்பாணத்தில் இருந்து விஜேவீர அனுப்பிய இரகசியச் செய்தியும் இங்கு விவாதிக்கப்பட்டது. 500 உறுப்பினர்களுடன் வந்து தன்னை விடுவிக்குமாறு அவர் கேட்டிருந்தார். அரசின் பாதுகாப்பு ஒழுங்கமைப்பான பொலிஸ் நிலையங்கள் மீது தாக்குதல் நடத்தி அவற்றைச் செயலிழக்கச் செய்தால் அரசு தமது கட்டுப்பாட்டில் வந்துவிடும் என்ற தீர்மானம் இச்சந்திப்பில் எடுக்கப்பட்டது.

இத்தீர்மானத்திற்கு அமைவாக 24 மணிநேரத்தில் 74 பொலிஸ் நிலையங்கள் மீது தாக்குதல் நடத்தப்பட்டது. வெல்லவாயா பொலிஸ் நிலையம் மீது காலை 5 மணியளவில் தாக்குதல் நடத்தப்பட்டது. தந்திமூலம் 5 மணிக்குத் தாக்குதல் நடத்துவது வெல்லவாயா ஜே.வி.பி பொறுப்பாளருக்கு அறிவித்தல் கொடுக்கப்பட்டது. மாலை என்று தான் தீர்மானிக்கப்பட்டது. ஆனால் தவறுதலாக காலை 5 மணி என்று பொறுப்பாளர் நினைத்து விட்டார். இச்சிறிய குழப்பம் தோல்விக்கு வழிகோலியது. வெல்லவாயாத் தாக்குதல் வெற்றி அடைந்திருந்தால் சிறிமாவோ அரசாங்கம் ஜே.வி.பி வசம் வீழ்ந்திருக்கும் என்று ஆய்வாளர்கள் நம்புகின்றனர்.

(18ஆம் பக்கம் பார்க்க)

நறுக்கென...

புரளிபின் பின்னணை..!

பண்டார நாயக்கா சர்வதேச விமான நிலையத்திலிருந்து லண்டன் நோக்கி புறப்பட்ட விமானத்தில் குண்டு இருப்பதாக வெளியான அநர்மதேயமான செய்தியை யடுத்து பண்டார நாயக்க சர்வதேச விமான நிலையத்தில் பெரும் பதட்டம் ஏற்பட்டதாகத் தெரிவிக்கப்படுகிறது.



பல வாரங்களுக்கு முன்னரும் இப்படித்தான் மத்திய கிழக்கு நாடொன்றை நோக்கி புறப்பட்ட விமானத்தில் குண்டு இருப்பதாக வந்த தொலைபேசி அழைப்பைடுத்து பண்டாரநாயக்க சர்வதேச விமான நிலையம் கிடுகலங்கியதுடன் ஒருவர் கொல்லப்பட்டும் பலர் காயமடையவும் நேரிட்டது.

பின்னர் விசாரணைகளையடுத்து அந்தத் தொலைபேசி அழைப்பு விமான நிலையத்திற்குள் இருந்தே வந்ததாக தகவல்கள் வெளியானதையடுத்து அந்த விசாரணை அப்படியே முடங்கிவிட்டது.

இப்போது மீண்டும் ஒரு புரளி ஏற்பட்டதாக தகவல்கள் வெளியாகியுள்ளன. இது பண்டாரநாயக்க விமானநிலையம் பாதுகாப்பில்லையா, அல்லது இலங்கை விமானங்கள் பயணத்துக்கு பாதுகாப்பானதல்ல என்பதா என்பது புரியாமலுள்ளது.

பல விமானநிலையங்களும், முகவர் ஸ்தாபனங்களும் பல கோடி ரூபா பெறுமதியான பணத்தோடு நடைபெறும் ஒரு வகை வர்த்தக மையம்தான் இந்த விமானநிலையம் என்பதும் குறிப்பிடத்தக்கது.

இது இப்படியிருக்க இதன் உண்மைத்தன்மையையும் குற்றவாளிகளையும் பிடிக்க முடியாமல் சிறிலங்கா காவல் துறையினர் கையைப் பிசைவதும் தெரிகிறது. சிறிலங்காவில் நடைபெற்ற ஏராளமான குற்றச்செயல்களை பிடிக்க முடியாமல் பொலிசார் கைவிட்ட சம்பவங்களே அதிகம்.

இப்படிப் பார்க்கும் சிறிலங்கா காவல்துறையின் செயற்பாடுகள் மிகவும் பலவீனமாக இருப்பது புரிகிறது.

அத்தோடு பல சம்பவங்கள் உள்வீட்டுவிவகாரமாக அமைந்து வருவதால் அவற்றை பொலிசார் உள்ளூர்க்குள்ளேயே அமத்தி விடும் நிகழ்வுகளும் நடைபெறாமலில்லை.

இந்த வகையில் இந்த விமான நிலைய புரளியும் உள்வீட்டு வேலையோ என்னவோ யாருக்குத் தெரியும்.

இது யாருக்குப் புரியும்..?

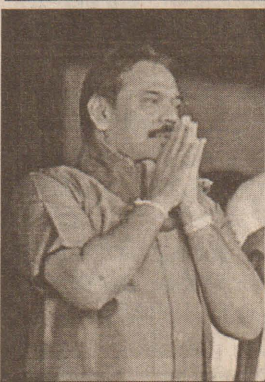

ஒருவாறு சிறிலங்கா முஸ்லிம் காங்கிரஸும், இலங்கை தொழிலாளர் காங்கிரஸும் நடைபெறுவள்ள சனாதிபதித் தேர்தலில் தமது ஆதரவு யாருக்கு என்பதை அறிவித்துவிட்டன. ஆனால் இக்கட்சிகளின் ஆதரவு யாருக்காக இருக்குமென்பதை அறிந்துகொள்ளும் வகையில் சில ஊடகங்களால் போட்டிகள் கூட நடத்தப்பட்டன. காரணம் இந்தக் கட்சிகள் தமது ஆதரவை யாருக்கு வழங்குவது என்பதில் முடிவு எடுக்காது காலதாமதப்படுத்தி வந்தமையே. இது இப்படியிருக்க இந்த இரண்டு சிறுபான்மை கட்சிகளும் தமது முடிவை ஐக்கிய தேசியக் கட்சியின் பிரதான வேட்பாளர் ரணில் விக்கிரமசிங்கவுக்கு வழங்குவது என தீர்மானித்துவிட்டன.

பல்வேறு பேர்பேச்சுக்கள், நிபந்தனைகள் என இருபட்ட இவ்விவகாரம் முடிவுக்கு வந்துள்ளது.

இதில் மகிந்த ராஜபக்ஷவுக்கு வேதனைமேல் சோதனை தான். அம்மணி வழங்கும் தொல்லைகளால் மகிந்தவுக்கு நித்திரை என்பது கிடையாது எனலாம்.

இதில் இலங்கை தோட்ட தொழிலாளர் காங்கிரஸின் ஆதரவு ரணில் விக்கிரமசிங்கவுக்கு கிடைத்தமைக்கு சனாதிபதி சந்திரிகாவின் நடவடிக்கைகள் தான் காரணம் என கூறப்படுகிறது.

எது எப்படியோ பிரதமர் மகிந்த ராஜபக்ஷவின் தலைமையிலான கூட்டணி சிறுபான்மையின கட்சிகளுள் பிரதான கட்சிகளின் ஆதரவுகளைப் பெற முடியாத நிலையில் உதிரிகளான சிறிய கட்சிகளின் ஆதரவோடு களத்தில் குதித்து விட்டன.

பிரதமர் மகிந்த ராஜபக்ஷவின் கூட்டணி முற்றுமுழுதாக சிங்கள வாக்காளர்களின் வாக்குகளை மட்டுமே நம்பி களத்தில் குதித்து விட்டதாகவே காணப்படுகின்றது.

இலங்கையின் அரசியல் வரலாற்றில் போட்டியிட்ட எல்லா சனாதிபதி வேட்பாளர்களின் வெற்றிகளையும் உறுதிப்படுத்தியது சிறுபான்மை மக்களின் வாக்குகள் என்பது வரலாறு. சிறுபான்மை மக்களின் வாக்குகளை பெறாதவர்கள் தோல்வியைத் தான் தழுவிவிருக்கிறார்கள்.

பிரதமர் மகிந்த ராஜபக்ஷவோடு கூட்டுச் சேந்திவிடும் ஜே.வி.பி, மற்றும் சிறுபான்மையின போன்ற கட்சிகளின் செயற்பாடுகளானது இந்த சிறுபான்மை கட்சிகளின் ஆதரவை பெறுவதற்கு எந்த வழியையும் பிரதமர் மகிந்த ராஜபக்ஷவுக்கு அளிக்கவில்லை என்பதும் கவனிக்கத்தக்கது.

கட்சிகளின் ஆதரவு யாருக்கு என்ற பட்டியலிடும் விடயம் முடிவுக்கு வந்து விட்டது. இனி தேர்தல் பிரசாரங்கள், தேர்தல் வன்முறைகள். தேர்தல், தேர்தல் முடிவு என நாட்டு மக்களின் எதிர்பார்ப்புகளும், அரசியல் தலைவர்களின் நடவடிக்கைகளும் அமையப்போகின்றன.

அப்படியாயின் சமாதானம்? யாருக்காவது நினைவிருக்கிறதா எல்லாம் தேர்தலுக்குப் பிறகு தான். இலங்கையின் தலைவிதியை தீர்மானிக்கப் போறது தேர்தல்களல்ல சமாதானத்தின் வெற்றிதான். இது யாருக்குப் புரியும்?

சந்திரிகாவின் புலம்பல்

கடந்த பன்னிரண்டு வருடங்களுக்கு மேலாக இந்த நாட்டைப் பொறுப்பேற்று பணிகளை நிறைவேற்றிவிட்டு இன்னும் சில நாட்களில் நான் வீட்டிற்கு வெறுங்கையுடனேயே செல்கிறேன்.



எனது கரங்களில் இரத்தம், சேறுபூசப்படவில்லை. முதுகை நோக்க நிமிர்த்திக்கொண்டு நான் வீடு செல்ல முடிகிறது. உண்மையைப்பேசி உண்மையாகச்செயற்பட்டதனாலேயே இது சாத்தியமாயிற்று.

இப்படி யார் கூறியிருக்கக்கூடும் என யோசித்தால் நிச்சயமாக இதைப் பேசியவர் இப்படித்தான் இலங்கை நாட்டில் பன்னிரண்டு வருட காலமாக நடந்துகொண்டாரா என்ற கேள்வி எழும்.

ஏனெனில், இந்த பன்னிரண்டு வருட காலமும் நாட்டில் நடைபெற்ற எல்லாவகையான காரியங்களுக்கும் பொறுப்பானவரே இவ்வாறு பேசியுள்ளார்.

அதாவது, மேற்படி பேச்சைப் பேசியவர் சனாதிபதி சந்திரிகாதான் என்றால் இதை வாசிக்கும்பலருக்கு சிரிப்புத்தான் வரும்.

ஏனெனில், சனாதிபதி சந்திரிகாவின் இந்த பன்னிரண்டு வருட காலத்தில் தமிழ் மக்கள் எத்தனை பேரின் குருதி இந்த பூமியில் சிந்தியது, எத்தனை தமிழ் பெற்றோர்களின் பிள்ளைகள் காணாமற்போயினர் என விம்மியபடி எழும் கேள்விக்கு அம்மணியால் பதிலளிக்கமுடியுமா.

சனாதிபதி சந்திரிகா என்றும் உண்மை பேசியவர் அல்லர்தான். அவரிடம் நோர்மையான கருத்துக்களை எதிர்பாக்கமுடியாதுதான். அந்த வகையில் சனாதிபதி சந்திரிகாவின் மேற்படி பேச்சு தமிழ் மக்களைப்பொறுத்தவரையில் ஒரு பொய்யரின் பேச்சாகவே நோக்கப்படும்.

இது இவ்வாறுருக்க சனாதிபதி சந்திரிகா சில வேளைகளில் தமிழ் மக்களின் இரத்தத்தை ஒரு பொருட்டாகவே மதிக்கவில்லை போன்றே தெரிகிறது. அதனால்தான் தனது ஆட்சிக்காலத்தில் கொல்லப்பட்ட தமிழ் மக்களின் இரத்தத்தை தனது கரங்களில் இரத்தம் பூசப்படவில்லை என தெரிவித்தாரோ என்னவோ?

நாகர்கோவில், சென்பீற்றர்ஸ் தேவாலயம், சுதந்திரபுரம், மடு, வவுனிக் குளம் என அப்பாவி தமிழ் உயிர்களை காவுகொள்ள யார் கட்டளையிட்டது?

இந்தக் குருதிகள் அவர்களில் பட்டதாக அவர் உணரவில்லையா?

அழிவின் தாயாகவும் விதியின் புதல்வியாகவும் இருந்து பலியெடுத்த தமிழ் உறவுகளின் கணக்குகளை அவர் நினைவில் வைத்திருக்க மாட்டார் என்ற வகையில் அம்மணியின் பேச்சு தமிழ் மக்களைப் பொறுத்தவரையில் வெறும் அபத்தமான பேச்சு.

வெளித்தொரியாத கொடூரம்..!

ஜே.வி.பியின் தலைவர் சோமவன்சவை பிடித்த சனியன் இப்போது விமல் வீரவன்சவை பிடித்து விட்டது போலுள்ளது.



அதாவது ஜே.வி.பி யின் தலைவர் சோமவன்சவை கைது செய்யவேண்டுமென்ற கோரிக்கை நாட்டின் பல மட்டங்களிலும் காணப்படுகின்றது.

சோமவன்ச தலைமையில் நடைபெற்ற கொலைகள், கொள்ளைகள், வன்முறைகள் என அவர்மீதான குற்றப் பத்திரிகை மிக நீளமானது.

ஏன் சோமவன்ச நாட்டைவிட்டு தப்பியோடிய மார்க்கம் கூட சட்ட விரோதமானது. என்ற குற்றச்சாட்டு உண்டு.

சரி இது இப்படியிருக்க ஜே.வி.பி யின் பிரச்சார செயலாளர் விமல் வீரவன்சவை கைது செய்யக் கோரி குமார் ரூபசிங்க நீதிமன்றில் வழக்குத் தொடுத்துள்ளார்.

விமல் வீரவன்சவிற்கு எதிராக தொடுக்கப்பட்டுள்ள வழக்கில் ஜே.வி.பி கடந்த காலத்தில் இழைத்துள்ள ஆயிரக்கணக்கான படுகொலைகள், கொள்ளைகள், வன்முறை போன்றவற்றை இந்த மனுவில் மனுதாரரானகுமார்ரூபசிங்க பட்டியலிட்டுள்ளார்.

ஜே.வி.பி யின் பிரச்சார செயலர் விமல் வீரவன்சவை கைது செய்யும் உத்தரவை நீதிமன்ற பிறப்பிக்கிறதோ இல்லையோ ஆனால் ஜே.வி.பி செய்ததாக பட்டியலிடப்பட்டிருக்கும் குற்றச்சாட்டுக்களைப் பார்க்கும் போது அரசியல் சனநாயகத்தைப் பற்றி பேசுவதற்கு ஜே.வி.பி க்கு என்ன அருகதை இருக்கிறது என்ற கேள்வி எழவே செய்யும்.

ஏனெனில் அந்தப் பட்டியலில் உள்ளவற்றில் சில விபரங்கள் அரசாங்கச் சொத்துக்களான 613 பஸ்வண்டிகள், 16 பஸ் டிப்போக்கள், 16 ரயில்கள், 24 ரயில் நிலையங்கள் என்பவற்றை தீ வைத்து கொளுத்தியுள்ளதாகவும் பலபாடசாலைகள், கிராமசேவை அலுவலர் அலுவலகங்கள், விவசாய நிலையங்கள் என பெரும் பட்டியலே நீள்கிறது.

வன்முறையின் பெயரால் உலகில் நடவடிக்கை எடுக்கப்படுவதாகக் கூறப்படுகிறது.

இவ்வாறெனில் ஜே.வி.பி க்கு எதிராக நடவடிக்கை எடுத்தால் ஜே.வி.பியே மிக ஆபத்தான பயங்கரவாத கட்சியாகவுள்ளது.

ஏனெனில், சனநாயகத்தின் பெயரில் மக்களை வன்முறைக்கலாச்சாரத்துக்கு வழிகாட்டிச் செல்லும் ஒரு கட்சியாகவே ஜே.வி.பி செயற்பட்டு வருகிறது.

ஆனால் இவர்கள்தான் மக்கள் மத்தியில் சனநாயக பண்புகளை கட்டிக்காத்து வருவது போலவும் தமது கொள்கையினை நாட்டு மக்கள் பின்பற்றினால் புதிய தொரு உலகம்உருவாக்கப்படும் போலவும் கோஷமிடுவதெல்லாம் வெறும் வெடிப் பேச்சுக்கள் மட்டுமே.

ஜே.வி.பியின் செயற்பாட்டை பார்க்கும்போது ஒரு தமிழ் கிழமொழியொன்று தான் நினைவுக்கு வருகிறது.

அதாவது “உச்சிக் கொண்டையாம் தாளம்புவாம், உள்ளே இருக்குதாம் ஈரும் பேனும்” என்பது போல ஜே.வி.பியின் வெளிநடவடிக்கைகளும் உள்ளே உறங்கும் அதன் கொடிய செயல்களும்.

வேழி

விடுதலை அழகியது; விலை மதிப்பற்றது; ஒரு முழு இனத்தின் ஆன்ம உயிரிற்கு ஈடான மதிப்பு மிக்கது. அதனால் தான் விலைபேசிப் பலமுறை பலர் வந்தபோதும் இம்மியும் விட்டுக் கொடாத தனித்தன்மையுடன் விளங்குகிறது. விடுதலை..! சொல்லே எவ்வளவு அழகியது! சொல்லச் சொல்ல இனிமை சேர்த்து, இதயத்தின் இடங்களிலெல்லாம் இடம்பிடித்துக்கொண்டல்லவா விரிகிறது அது.

விடுதலை..! சொல்லிக்கொண்டு ஒருமுறை நீண்ட பெருமூச்செடுத்து நினைவு கடக்கும்போது, அதிலொரு சுவையுள்ளது. மற்றையபடி அதை நாம் அனுபவித்தவர்கள் அல்லர். ஆண்டாண்டு காலமாகவே அடிமைகளென்று உரக்க அழைக்கப்படாவிட்டாலும், ஆதிக்கசக்திகளிற்கு ஒடுங்கி, முடங்கி, உயிர் பதுக்கி



கொண்டு அதுவே உயிராகும். சமராடிப் பகை சாய்க்கும்! அதனால் எம் கண்ணீருக்கும் நீ ஒருநாள் பதில் சொல்ல நேரிடும். எப்படி வாய்த்தது இப்படியோர் இறுமாப்பு எங்களுக்கு? எல்லாவற்றையும் இழந்துவிட்டு நிற்பதாக மற்றவர்களால் நினைக்கப்படும் எங்களுக்குள் இப்படி யொரு விலைபோகாத விடுதலை உணர்வு எப்படி பற்றவைக்கப்பட்டது? மாதவியின் நர்த்தனத்தில் மதிமயங்கிய கோவலனின் குடும்ப விவகாரத்திலே கணவனை விடுத்து, கையில் கிடைத்த மன்னனின் மதுரையை முலை திருகி எறிந்தெரித்த, முற்கோபக்காரி கண்ணகியின் கற்பைப் பற்றித்தானே எங்கள் இலக்கியங்கள் கனகாலமாய் கதை அளந்து வந்தன! எங்கள் வீட்டு அன்றாடச் சமாச்சாரங்கள், அரசியல் நிலவரங்கள் எல்லாம் இப்போதுதானே எங்களால் அலசப்படுகின்றன! எப்படி இவை எல்லாம் இயலுமாயின?

விலைபோகாத விடுதலை உணர்வு

வாழ்த்தலைப்பட்டவர்கள் தாமே நாம்! விடுதலை பெற்றவர்களைப் பார்த்துப் பெருமூச்செறிந்ததைத் தவிர மற்றெது நாம் அறிவோம்? எப்படி விடுதலைக்கு வரைவிலக்கணம் கொடுத்திருக்கிறார்கள்? ஆ... எங்களின் தலைவிதியை நாமே நமக்காக நிர்ணயித்துக்கொள்ளாமாமே! எங்கள் தெருக்களில் நாம் திரியவும், எங்கள் கடல்களில் நாம் எழுந்திடவும் எவரது அனுமதியும் தேவை இல்லை யாமே! கைகளை அகல விரித்து, பின்னோக்கி தலையை நிமிர்த்தி, விரிந்த பரந்த வானத்தைப் பார்க்கும்போது...

வளியை ஏவி விடுவதோடு நில்லாமல், நியாயப்படுத்துவதற்காக வேறு கூட்டணி தேடுகின்றாய். என்னால் இனியும் பொறுத்திருக்க முடியாது... எல்லோரைப் போலவும் எனது இறக்கைகள் என்னிடம் மீண்டும் வேண்டும். கொண்டு வந்து யாராவது ஒட்டுவார்களென நான் கெஞ்சிக் காலம் போக்கமாட்டேன். மனம் பலத்திருக்கும் வரை, என்னை முடமாக்க எவராலும் முடியாத காரியம். இதுவே எமது இனத்தின் சுதந்திரக்குரல்!

கொட்டிச்சிந்திய கூட்டின் உறவு

களே வரலாற்றைப் படைப்பவர்கள்.

இந்த வகையில்தான் என்றும் போலல்லாது, 1954 நவம்பர் 26 அன்று வல்வை மண்ணும் காத்திருந்தது. ஒரு குரியச்சுடரை இம் மண்ணில் தவழ விடுவதற்காக!.. சுடர் மலர்ந்தது... எழுந்தது.. வளர்ந்தது... தன்னுறவுகள் படும்பாடு கண்டு மனம் வெந்தது... விடியலின் மேலே தணியா வேட்கை கொண்டது.

நிற்கும் இனத்தின் தமிழீழத்தின் பிள்ளைகள்! தந்தையின் கண்டிப்பும், தாயின் அரவணையும் ஒன்றுசேரக் கிடைத்த எங்கள் உறுதியின் இமயத்திற்கு வயது இரண்டு இருபத்தைந்துகளாம்!

இருந்தும் கடந்து வந்த காலங்களும், தமிழர் கண்ட வெற்றிகளின் பதிவுகளும் 50 இனை உறுதிப்படுத்து கின்றன. ஆமாம் தன் நெஞ்சக்கனல் கொண்டு, தமிழினத்தின் பலநூற்றாண்டு அடிமைவாழ்க்கைக்கு முடிவுரை எழுதிட அனைவரையும் அணிதிரள வைத்த எங்கள் விடியலுக்கு, தமிழரின் இறுமாப் பிற்கு வயதும் அதுவே! மனிதனாய் பிறந்த ஒவ்வொருவரும் பெற்றுக்கொள்ளக் கூடிய, எல்லாவற்றிற்கும் மேலான பெரிய பரிசாகிய சுதந்திரத்திற்கான பாதையாய், தானே நின்று நகர்த்திச்செல்லும் தலை வனுக்கு என்ன பரிசு கொடுக்கலாம்! 30 வருடங்களுக்கு மேலாக விடுதலை மீதான தணியாத தாகத்தைக் கொண்டிருக்கும் தலைவா! திம்பு தொட்டு இன்று வரையும், இனியும் எத்தனை விலை பேசுதல்கள் வந்தபோதும், இம்மியும் விட்டுக்கொடாத பற்றுறுதியால், எங்களையும் இன்னும் இறுக்கமாய் இலட்சியத் துடன் இணைத்துக்கொள்கிறோம்.

தானும் தன்பாடும் என்று கிடந்தவர்களையெல்லாம் தமிழர்களென்று அறிந்து உடன்பாடு காணச்செய்துவிட்டது. எங்கள் தேன்கூட்டினைக் கலைத்துவிட கமுகுப்பார்வை பார்த்திருப்பவர்களின் கைக்கரியக் கண்ணூறு படும்போதெல் லாம், ஒற்றையாய் ஏதோ சிலர் உருமாறிப் போகலாம்.

இருந்தும் அதுவே இன்னும் இன்னுமாய் நம்மை நமக்குள்ளே ஒட்டவைக்கின்றது. அவ்வாறே மக்களை நேசிக்கும், இலட்சியத்தினை சுவாசிக்கும், உங்கள் வழிநடத்தலினை உளமார ஏற்கும் உண்மையான உள்ளங்களை ஒவ்வொருவரும் உங்களோடு இணை கிறோம். பூமிப்பந்தின் திசையெங்கும் ஓயாது, உங்களை நேசிக்கும் உண்மையான உள்ளங்களின் ஒவ்வொரு மூச்சும் உங்களை வாழ்த்துகின்றது.

**எப்படி முடிந்தது
எங்களுக்குள்;
இப்படியொரு
இமாலய மாற்றம்.**

சூரியனின் வருகையால் தானே உணர்வு வற்று எழுகின்றன. அதே மர்மத்தின் அடிப்படையில் தான் இங்கும் தளராத உறுதியினைப் பற்றவைத்துக் கொண்டவர் களோடு முழுத்தேசமும் எழுந்தது. எரித்தாலும் அழிய மாட்டோம் எழுவோம் மீண்டும். ஓயமாட்டோமென்று துயிலுமில்லங்கள் தந்த துணிவோடு, முழுத்தமிழீழமும் இங்கே சூரியப்புரட்சிக்கு தயாராகி எழுந்துவிட்டது.

கரைகளற்று வானமெங்கும் நிறைந்திருக்கும் நீலம்! எட்டிப்பிடிக்க முடியாது, எல்லைகளற்று எங்குமாய் வியாபித்துக் கிடக்கிறது. அங்கே கூடிக்குதுகலித்து கும்மாளத்துடன் களித்திருக்கும் பறவைகள் தெரிகின்றன. 'விடுதலை' என்றால் அப்படி இருக்குமா? எங்களுடைய தெருக்களுக்குள்ளே ஒரு பகுதியினரும், அந்நியர்களின் உயர் பாதுகாப்பிற்காக அன்னை தாலாட்டிய வீட்டிலிருந்து அகதிமுகாம்களுக்குள் விட்டெறிந்தது போல இன்னுமொரு பகுதியினரும், இன்னும் வேரோடு இழுத்து வெளியே எறிந்திட்டது போல அந்நிய நாடுகளில் ஒரு பகுதியினரு மாக..! விம்மி விம்மி வேதனைப்படும் இதயத்தின் காயங்கள் கண்ணீர் சிந்துகின் றன. என்னை நானாக வாழவிடாமல், எதற்காக இப்படிக்கூறுபோட்டுக் குற்று யிராக்கி மகிழ்கிறார்கள்? 'நீ' பற்றிய உணது கனவுகளைப் போலத்தானே என்னுடையதும்! எனது சுவாசத்தினை அடக்குவதற்கு, உன்னுடைய குறா

களெல்லாம் எட்டி இருந்தாலும், இப்போது தம்மை இனங்கண்டு தமக்காக எழத் தொடங்கிவிட்டன. சுற்றியெங்கும் பார்க்கிறோம். சமைகள் பங்கிடப்படு கின்றன. பயணத்தாரத்திற்கு அப்பாலான சுகமான தரிப்பிடமாகிய சுதந்திரத்திற் கான கனவுகள், அதற்காக கடக்க வேண்டிய கடுமையான மைல்கல்கள்... தெளிந்து விட்டோம் நாம் இப்போது! எப்படி சாத்தியமாகியது எங்களுக்குள் இப்படியொரு மாற்றம்? அணைக்கடி வந்தெம்மை அழித்துவிட்டுப் போன் அனுமார் களுக்கெல்லாம் கோயில் எழுப்பி, அநுக்கிரகம் வேண்டி நின்ற வர்கள் தானே நாம்! எப்படி முடிந்தது இப்படியொரு இமாலய மாற்றம் எங்களிடையே?

விழுவதும், எழுவதும் வீழ்ச்சியல்ல கதிரவனுக்கு! அத்தோடு நாளும் பொழுதுமாய் காலம் நகர்வதால் தானே காலையும் மாலையும்! அந்த இயற்கையின் இயங்கியல் பாடத்தினைக் கற்றுத் தேறிய கடல், அலைகள் மூலமாய் பூமிப்பந்தின் மைந்தருக்கெல்லாம் பாடம் நிகழ்த்தின. அதைக் கற்றுத்தேறியவர்

நெஞ்சில் எழுந்த கனலிற்கும், தாயகம் மீதான காதலிற்கும் பதில் சுதந்திர விடுதலை ஒன்றே என்று தெளிந்தது. தெரிந்தவர்களும் அஞ்சிக் கூறாத வார்த்தை அப்போது, சுதந்திர விடுதலை. தெரியாதவர்கள் இல்லையென்று வாயால் சாதித்த வேளை அது. சுடர் ஓயவில்லை; தன்னுள் டித் தன்னை அளந்து, அறிந்த இன்னும் பிரகாசமாய் ஒளிர்ந்தது; சிறிது சிறிதாய் சுடர் விரிந்து பரந்து சூரியப்புதல்வனாய் எழுந்தது; சுடர் விட்டது. நறுமணம் வீசும் மலர்களும், பூமியின் காலைப் பொழுதுகளும் ஒற்றைச்சூரியனின் வருகையால் தானே உணர்வு பெற்று எழுகின்றன. அதே மர்மத்தின் அடிப்படையில் தான் இங்கும் அப்புதல்வனின் இலட்சியக்கனலால் தத்தம் உள்ளத்திலும் தளராத உறுதியினைப் பற்றவைத்துக் கொண்டவர் களோடு முழுத் தேசமும் எழுந்தது. எரித்தாலும் அழிய மாட்டோம்; எழுவோம் மீண்டும். ஓயமாட்டோமென்று துயிலு மில்லங்கள் தந்த துணிவோடு, முழுத் தமிழீழமும் இங்கே சூரியப்புரட்சிக்கு தயாராகி எழுந்துவிட்டது.

எதிரியே! உன்னால் விழுகின்ற எங்கள் கண்ணீரும் விதையாகும்; சதை

"35 லட்சத்தில் ஒருவன்"



வெள்ளிநாதம்

வெள்ளிநாதம்

யாழ்சாலை, கிளிநொச்சி. 07. 10. 2005

மின் அஞ்சல :- weekly @ eezhanatham.com

தாயகத்தை சிதைக்கும் திட்டம்..!

வடக்கு-கிழக்கு மாகாணங்களை இணைக்கும் அதி விசேட வர்த்தமானி அறிவித்தலை ரத்துச் செய்யுமாறு கோரும் சட்ட மூலமொன்றினை நாடாளுமன்றத்தில் சமர்ப்பிப்பதற்கான முன்னறிவித்தல் ஐதிக ஹைல உறுமயவினால் நாடாளுமன்றில் விடுக்கப்பட்டுள்ளது.

தமிழ் மக்கள் பெரும்பான்மையாக வாழும் வடக்கு கிழக்கு மாகாணங்களை தமிழர் தாயகமாக இருந்து வருகிறது.

வரலாற்றுக்காலம் தொடர்பு பூர்வீகமாக அங்கு வாழ்ந்து வருவது தமிழ் பேசும் மக்களே.

ஆனால் கால ஓட்டத்தில் அரசின் அதிகார பீடமேறிய சிங்கள அரசு தலைவர்கள் திட்டமிட்ட சிங்கள குடியேற்றங்களை நிறுவி சிங்கள மக்களை தமிழ்மக்களின் குடி நிலங்களில் பலாத்காரமாகக் குடியேற்றி நிலங்களை மட்டுமல்லாது வடக்கு கிழக்கு மாகாணங்களின் பெரும்பான்மை மக்கள் தமிழ்மக்கள் என்ற அவர்களது உரிமைகளையும் சேர்த்தே பறித்து வந்தனர்.

விழிப்படைந்த தமிழ் மக்களின் அரசியல் போராட்டங்களால் சிங்கள தேசத்தின் இந்த அடிப்படை நாசகாரத்திட்டங்கள் அவ்வப்போது வெளிக் கொணரப்பட்டாலும் தமிழ் விடுதலைப் புலிகள் இயக்கத்தின் இராணுவப்பலத்தினாலேயே தமிழர் தாயகமான வடக்கு கிழக்கு மாகாணத்தை அபகரிக்கும் சிங்கள தேசத்தின் திட்டம் தடுத்தது நிறுத்தப்பட்டது.

ஆயினும் பல்வேறு காலங்களிலும் எவ்வாறாயினும் வடக்கையும் கிழக்கையும் பிரித்து தமிழர் தாயகத்தை சிதைத்து விடும் நடவடிக்கைகளை முடுக்கி விட்டே வருகின்றனர்.

வடக்கையும் கிழக்கையும் இணைக்கும் முக்கியத்துவம் வாய்ந்த நிலப்பகுதியான தமிழர்களின் இதய பூமியான மணலாறு மாவட்டத்தில் குடியிருந்த தமிழ்மக்களை சுமார் இருபத்துமூன்று வருடங்களுக்கு முன்னர் இராணுவக்கரம் கொண்டு அடித்து விரட்டி விட்டு சிங்கள குடியேற்றங்களை நிறுவினர்.

மணலாறாக இருந்த இந்த தமிழர் தாயக நிலத்திற்கு வெலிஓயா என சிங்களப் பெயரிட்டு இன்று ஒரு சிங்கள மாவட்டமாக அரசால் பார்க்கப்படுகிறது.

இது நிலத்தால் தமிழர் தாயகப் பிரதேசத்தை பிரிக்க எடுக்கப் பட்ட சிங்கள தேசத்தின் நடவடிக்கை என்றால் வடக்கு கிழக்கு மாகாணத்தை இணைக்கும் அதிவிசேட வர்த்தமானி அறிவித்தலை ரத்துச் செய்யக் கோருவதானது சட்டரீதியாக தமிழர் தாயகத்தை சிதைக்க எடுக்கும் நடவடிக்கையாகவே இருக்கிறது.

தமிழ் மக்களின் விடுதலைப்போராட்டத்தை முறியடிக்கப்பட்டு வேண்டுமாயின் அவர்களின் தாயகக் கோட்பாட்டை சிதைக்க வேண்டுமென்பதில் சிங்கள அரசுகளும் இனவாதிகளும் தீவிரமாகவே உள்ளனர்.

சேர்ந்திருப்பதா பிரிந்திருப்பதா என்பது வடக்கு கிழக்கு மாகாணங்களுக்கு அல்ல. இன்று தேவையானது வடக்கு கிழக்கு மாகாணங்கள் சிங்களத் தேசத்தோடு சேர்ந்திருப்பதா அல்லது பிரிந்திருப்பதா என்பதே இன்றைய காலத்தின் தேவையாகவுள்ளது.

இதனையே தமிழ் மக்கள் தமது இராணுவ பலத்தாலும் அரசியல் போராட்டங்களாலும் உணர்த்தி வருகிறார்கள்.

தமிழ் மக்களின் இந்த வலிமையான போராட்டத்தைக் கண்டு அஞ்சுவதாலேயே சிங்கள தேசத்தில் வடக்கையும் கிழக்கையும் பிரிக்க வேண்டுமென்ற நாசகார எண்ணம் உயிர்த்துடிப்போடு இருக்கிறது.

சிங்கள தேசத்தில் இன்னும் சாகாது வாழும் தமிழர் தாயகக் கோட்பாட்டை சிதைக்கும் எண்ணக்கருதொடர்பாக தமிழ் மக்கள் மிகவும் விழிப்பாக இருக்கவேண்டியது அவசியமானதாகும்.

ஏனெனில் நிலையான தாயகத்தின் அடிப்படையில்தான் தமிழ் மக்களின் எல்லாவகையான உரிமைகளும் உள்ளடங்கியிருக்கிறது.

இதனால்தான் தமிழர் தாயகக் கோட்பாட்டை சிதைக்கும் அவாவில் சிங்களத் தேசமும் அங்கு வாழும் ஹைல உறுமய போன்ற கட்சிக்காரர்களும் செயற்படுகிறார்கள்.

வடக்கு கிழக்கு மாகாணம் என்பது என்றுமே பிரிக்க முடியாத தமிழர் தாயகம் என்பதை சிங்கள தேசம் எப்போது உணரப்போகிறது?

அரசியல் நோக்கங்களுக்கு அப்பால் வைத்து நோக்கப்படுமாயின் அரசு கட்டுப்பாட்டுப் பிரதேசங்களுக்குள் வாழும் சிறார்கள். எதிர்கொள்ளும் நெருக்கடி, அச்சுறுத்தல், துஷ்பிரயோகம் என்பவற்றை தமிழர் தாயகப் பிரதேசத்தில் வாழும் சிறார்கள் எதிர்நோக்கவில்லை என்ற உண்மை யதார்த்தம் புலப்படும். ஆனால் சிறுவர்களின் நலன் தொடர்பாகச் செயற்படும் சர்வதேசத் தொண்டு நிறுவனங்களுக்கும் அமைப்புகளுக்கும் இந்த யதார்த்த பூர்வமான உண்மை, நிலவரங்கள் தெரிந்திருக்கின்ற போதிலும் அவற்றை அறிக்கை இடுவதிலோ அதனை வெளிக் கொணர்வதிலோ ஆர்வம் காட்டுவதில்லை என்கிற செய்தி பரகசியமானது.

கடந்த முதலாம் திகதி உலக சிறுவர் தினம் உலகம் முழுவதும் சிறப்பாகக் கொண்டாடப்பட்டுள்ளது.

தமிழர் தாயகத்திலும் சிறுவர் தின நிகழ்வுகள் சிறப்பான ஒழுங்குபடுத்தல்களுடன் நடைபெற்றன.

சிறுவர்கள் மீதான கரிசனை என்பது இன்று உலக கவனத்தை ஈர்த்த விடயமாக இன்று மாறியுள்ளது.

சிறுவர்களின் உரிமைகளுக்காக ஐக்கிய நாடுகள் சபை முதல் பல்வேறு அரசாங்கப்பற்ற

இயற்கையானதே.

அண்மையில் பி.பி.சியில் இலங்கை சிறார்கள் தொடர்பாக ஒலிபரப்பப்பட்ட நிகழ்ச்சியில் சிறுமிகள் துஷ்பிரயோகம் தொடர்பான அவலம் வெளியிடப்பட்டது. பெரும்பாலும் தென்னிலங்கை சிங்கள சிறுமிகள் எதிர்நோக்கும் பிரச்சினையாகவே இது அமைந்தமை குறிப்பிடத்தக்கது.

இது தொடர்பாக பி.பி.சியின் நிகழ்ச்சி வடிவத்திலேயே இங்கே பார்ப்போம்.

“ இலங்கையிலிருந்து ஒவ்வொரு ஆண்டும் சுமார் ஆறு இலட்சம் பெண்கள் விட்டு



வேலை செய்து பிழைப்பதற்காக வெளிநாட்டுக்குச் செல்கிறார்கள். கோடிக்கணக்கான டொலர்களை அந்நியச் செலாவணியாக நாட்டுக்கு சம்பாதித்துத்தரும் வர்த்தகம் இது. ஆனால் இலங்கையின் குடும்ப அமைப்பின் தன்மையையும் அடிப்படையாக மாற்றிவிடும் ஆபத்தையும் இது உருவாக்கியுள்ளது.

தாயார் வெளிநாடு செல்ல தனியாய் விடப்

சிறார்களின் நலனில் தமிழர் தாயகம் முன்னோடி

நிறுவனங்களும் செயற்பட்டு வருவதுடன் அவர்களுக்காகக் குரல் கொடுத்தும் வருகின்றன.

இந்த நிலையில் உலகம் பூராவும் சிறுவர்கள் பல்வேறு நெருக்கடிகளுக்கும் அழுத்தங்களுக்கும் உள்ளாக்கப்படுகின்ற இதேவேளை சிறுவர்களுக்காக நாட்டின் அரசுகள் வழங்குகின்ற பாதுகாப்பும் அவர்களுக்குரிய சமூக வாய்ப்புக்களும் உரியமுறையில் வழங்கப்படுவதில்லை என்பது பலமுறை நிரூபிக்கப்பட்டுள்ளது.

இந்த வகையில் இலங்கையைப் பொறுத்த வரையில் சிறுவர்களை இரண்டு வகைக்குள் உள்ளடக்கிப் பார்க்கவேண்டியது அவசியமானதாகும்.

முதலாவதாக அரசு கட்டுப்பாட்டுப்பிரதேசம் என்ற சிறிலங்கா அரசின் நேரடி ஆளுகைக்குள் வாழும் சிறார்கள். இரண்டாவது தமிழர் தாயகப் பிரதேசமான தமிழ் விடுதலைப்புலிகளின் கட்டுப்பாட்டுப் பிரதேசத்திற்குள் வாழும் சிறார்கள்.

இந்த வகையில்தான் இலங்கைச் சிறார்கள் வகைப்படுத்திப் பார்க்கவேண்டியது அத்தியாவசியமானதும் அவசியமானதுமாகும்.

ஏனெனில் அரசியல் நோக்கங்களுக்கு அப்பால் வைத்து நோக்கப்படுமாயின் அரசு கட்டுப்பாட்டுப் பிரதேசங்களுக்குள் வாழும் சிறார்கள் எதிர்கொள்ளும் நெருக்கடி, அச்சுறுத்தல், துஷ்பிரயோகம் என்பவற்றை தமிழர் தாயகப் பிரதேசத்தில் வாழும் சிறார்கள் எதிர்நோக்கவில்லை என்ற உண்மை யதார்த்தம் புலப்படும்.

ஆனால் சிறுவர்களின் நலன் தொடர்பாக செயற்படும் சர்வதேச தொண்டு நிறுவனங்களுக்கும் அமைப்புகளுக்கும் இந்த யதார்த்த பூர்வமான உண்மை, நிலவரங்கள் தெரிந்திருக்கின்ற போதிலும் அவற்றை அறிக்கையிடுவதிலோ அதனை வெளிக்கொணர்வதிலோ ஆர்வம் காட்டுவதில்லை என்கிற செய்தி பரகசியமானது.

இதனால் சிறுவர் தொடர்பான பல நல ஆரோக்கிய நல்லிட்டங்கள் அங்கீகரிக்கப்படாமலும் ஊக்குவிக்கப்படாமலும் இருப்பது வேதனைக்குரிய ஒரு விடயமாகவே இருந்துவருகிறது.

இச்செயற்பாட்டினால் உண்மையில் பல பாதகமான செயற்பாடுகள் உருவாகுவதற்கு இந்தத் தொண்டு நிறுவனங்கள் காரணமாக உள்ளன என்பதை எவராலும் மறுக்கமுடியாது.

ஏனெனில், பல இடங்களுக்கு மத்தியில் சிறார்களுக்கான சிறப்பான திட்டங்கள் நடைமுறைக்கு வருகின்றபோதிலும் அதற்குரிய அங்கீகாரம் கிடைக்காது போகின்ற சந்தர்ப்பத்தில் அதன் வீச்சில் ஒரு தொய்வு ஏற்படும் என்பது

படும் குழந்தைகள் பாலியல் துஷ்பிரயோகத்துக்கும் கொடுமைக்கும் ஆளாகுகிறார்கள். சிலர் சிறுமி யாய் இருக்கும்போதே கர்ப்பம் தரித்தும் குழந்தை பெற்றுக் கஷ்டப்படுகிறார்கள்.

தனது தந்தையே தனது பிள்ளைக்கும் தந்தையாகும் அவலநிலையெல்லாம் சிறுமிகளுக்கு ஏற்பட்டுவருகிறது. கன்னித்தன்மையையும் குழந்தைப்பருவத்தையும் பறிக்கொடுக்கும் இச்சிறுமிகளுக்கு ஒரு பக்கம் நீதி மறுக்கப்படுகிறது. மறுபக்கம் இவர்கள் சமுதாயத்தால் ஒதுக்கப்படுகிறார்கள்.

இலங்கையில் சிறார் பாலியல் துஷ்பிரயோக அவலநிலை குறித்து இந்த விபரம் வெளியாகியிருந்தது.

தென்னிலங்கைச் சிறார்கள் சமூக ரீதியில் எதிர்நோக்கும் அவலம் அரசு வழங்கவேண்டிய பாதுகாப்புக் கிடைக்காமை, அரசின் நீதியில் அவர்களுக்கு காட்டப்படும் பாரபட்சம் என்பன இதன் மூலமாகக் காணக் கூடியதாகவுள்ளது.

இந்த வகையில் தென்னிலங்கையோடு ஒப்பீடு செய்து பார்க்கப்படுமானால் தமிழர் தாயகத்தில் சிறுவர் பாலியல் துஷ்பிரயோகம், சிறுவர் தொழிலாளர்கள், சிறுவர்கள் மீதான பாரபட்சம் என்பன இங்கு அரிதாகவே காணப்படுகிறது.

சிறுவர் பாலியல் துஷ்பிரயோகம் தொடர்பாக தமிழ்நாட்டில் சட்டம் மிக இறுக்கமாகப் பேணப்பட்டு வருகின்றமை கவனத்தில் கொள்ளலாம். அத்தோடு இத்தகைய குற்றங்களிலிருந்து தமிழர் தாயக சிறார்களுக்கு உரிய நீதி வழங்கப்படுகின்றமை மிக உயர்வாக உறுதிப்படுத்தப்படுகின்றது.

ஆனால் இவையாவற்றையும் கண்டு கொள்ளப்படாது தமிழர் தாயகத்தில் சிறுவர்கள் படைக்குச் சேர்க்கப்படுகிறார்கள் என்ற செய்தி ஊதிப் பெருப்பிக்கப்படுகிறது.

ஆனால் அவ்வாறு சிறுவர்கள் போராளிகளாக இணையும்போது கூட அவர்களின் வயது மற்றும் விபரங்கள் உறுதிப்படுத்தப்பட்டு பெற்றோர்களிடம் ஒப்படைக்கப்படுகிறார்கள்.

ஆனால் இந்த சிறுவர்கள் ஒப்படைக்கப்படுவதற்கான கால இடைவெளிக்குள் இந்த விவகாரம் அரசியல் நோக்கங்களுக்கு பயன்படும் வகையில் சில அரசாங்கப்பற்ற நிறுவனங்களின் செயற்பாடுகள் அமைகின்றமை வேதனைக்குரியதே.

எப்படியிருப்பினும் தமிழர் தாயகப் பிரதேசத்தைப் பொறுத்தவரையில் சிறார்கள் தொடர்பான பல்வேறு திட்டங்கள் முன்னோடியாக முன்னெடுக்கப்படுகின்றன என்பது உண்மையே.

சிற. இந்திரகுமார்

சிறிலங்காவின் சனாதிபதித் தேர்தலுக்கான வேட்பு மனுத்தாக்கல் செய்யும் நாள் இன்றுடன் முடிவடைகின்றது. ஐக்கிய தேசியக் கட்சி ஒரு தேர்தல் விஞ்ஞாபனத்தை வெளியிட்டு தேர்தல் வாக்குறுதிகளையும் வழங்கிவருகின்றது. ஆனால் சிறிலங்கா சுதந்திரக் கட்சி இன்னமும் தேர்தல் விஞ்ஞாபனத்தை வெளியிட்டு விடாவிடினும் பல வாக்குறுதிகளை வழங்கி வருகின்றது.

தேர்தல் விஞ்ஞாபனம் ஒன்றை வெளியிடுவதில் ஐ.தே.கவுக்கு பெரும் சிரமம் எதுவும் இருக்கவில்லை. ஏனெனில் அது தனியொரு கட்சியாகவே தனது விஞ்ஞாபனத்தை வெளியிடக்கூடியதாக இருந்தது. அத்துடன் அது 2001 பொதுத் தேர்தலில் முன்வைத்த விஞ்ஞாபனத்தை அப்படியே வைத்துள்ளதாக விமர்சனமே உண்டு.

ஆனால் சிறிலங்கா சுதந்திரக்கட்சியின் சனாதிபதி வேட்பாளர் மகிந்த ராஜபக்ஷவைப் பொறுத்தவரை ஜே.வி.பியின் நிபந்தனைகளை உள்ளடக்கியதாகவும் ஜாதிக ஹெல் உறுமயவின் நிபந்தனைகளையும் உள்ளடக்கியதாகவும், அதேவேளை சிறிலங்கா சுதந்திரக்கட்சியின் கொள்கைகளுக்கு மாறுபடாததாகவும் தேர்தல் விஞ்ஞாபனத்தை தயாரிக்கவேண்டிய நிலையில் இருப்பதாகக் கூறப்படுகிறது. ஆனால் இது வெளிப்படக்கூடாத உண்மையானதாகும்.

மகிந்த ராஜபக்ஷவைப் பொறுத்தவரை அவர் சிறிலங்கா சுதந்திரக் கட்சியின் வேட்பாளர் போல தென்படவில்லை. ஏனெனில் அதன் தலைவரே இன்னமும் ஒரு மேடையிலும் ஏறி அவருக்காகப் பிரச்சாரம் செய்யவில்லை. குறைந்தது வேறு சந்தர்ப்பங்களிலாவது மகிந்த ராஜபக்ஷவுக்கு ஆதரவாகப் பேசவில்லை.

அதேவேளை மகிந்த ராஜபக்ஷவுக்கு தீவிரமாகப் பிரச்சாரம் செய்துவரும் மங்களசமரவீரவின் அறிக்கைகளை அரசு ஊடகங்களில் வெளியிடுவதற்கு தடை விதிக்கப்பட்டுள்ளதாகவும் தெரிவிக்கப்படுகிறது.

இந்நிலையில் மகிந்த ராஜபக்ஷவுக்கு முன்னரே ஆதரவாக இருந்தவர்களே இன்று அவருக்கு ஆதரவான பிரச்சாரத்தில் ஈடுபட்டு வருகின்றதாகக் கூறப்படுகிறது. அதேவேளை ஜே.வி.பி யினரின் பிரச்சார நடவடிக்கைகள்

தான் இப்போது மகிந்த ராஜபக்ஷவுக்கு தெம்புட்டு வதாகவும் கூறப்படுகின்றது.

சனாதிபதி சந்திரிகாவின் பணிப்பையும் மீறி மகிந்த ராஜபக்ஷ ஜே.வி.பி யினருடன் செய்துகொண்ட ஒப்பந்தம் காரணமாகத்தான் சனாதிபதி சந்திரிகா குமாரதுங்க இவ்வாறு நடந்து கொள்வதாக வெளிப்படையாகக் கூறப்பட்டாலும் பண்டார நாயக்க குடும்பத்தின் அரசியல் மகிந்த ராஜபக்ஷ வெற்றி பெற்றால் முடிவுக்கு வந்துவிடும் என்ற அச்சம் சனாதிபதி சந்திரிகாவின் இந்நடவடிக்கைக்குக் காரணம் எனவும் சிலர் கூறுகின்றனர்.

கடந்த பொதுத் தேர்தலிற்கு முன்னர்

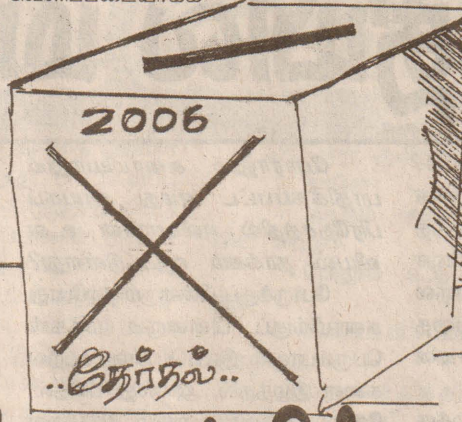

ஐ.தே.கவை முறியடிக்க ஜே.வி.பியுடனும் ஜாதிக ஹெல் உறுமயவுடனும் கூட்டுச் சேர அவர் தயங்கியிருக்க மாட்டார். எனவே அவர் இப்பொழுது சிறிலங்கா சுதந்திரக் கட்சியின் கொள்கைகளுக்கு மாறானதாக இல்லாது தேர்தல்

தேர்தல் வெற்றிக்களையில் அரசியல் கட்சிகள்

ஜே.வி.பியுடன் சனாதிபதி சந்திரிகா புரிந்துணர்வு ஒப்பந்தம் செய்துகொண்டபோது அப்போதும் கூட ஜே.வி.பி இதே கொள்கைகளுடன் தான் இருந்தது. இப்பொழுதும் அதன் கொள்கைகளில் மாற்றம் எதுவும் இல்லை. அதேபோல ஜாதிக ஹெல் உறுமய வெற்றிபெற்று நாடாளுமன்றத்துக்கு வந்தபோது ஜே.வி.பி அதனைக் கடுமையாக எதிர்த்த போதும் ஜாதிக ஹெல் உறுமய பிக்குகளை தம்பக்கம் இழுக்க சனாதிபதி சந்திரிகா முயற்சி எடுத்தே வந்துள்ளார். அப்பொழுதெல்லாம் அவர் சிறிலங்கா சுதந்திரக்கட்சியின் கொள்கைகள் குறித்தோ அல்லது அரசாங்கத்தின் கொள்கைகுகுறித்தோ கவலைப்பட

விஞ்ஞாபனம் தயாரிக்குமாறு கூறுவதெல்லாம் மகிந்தராஜபக்ஷவை சிக்கலில் மாட்டிவிடவே.

அதேவேளை தேர்தல் விஞ்ஞாபனம் என்பது அப்படியே கடைப்பிடிக்கப்படும் ஒன்றல்ல என்பதால் இப்போது சனாதிபதி சந்திரிகாவை திருப்திப்படுத்தக் கூடிய வகையில் தயாரிக்க வேண்டிய நிலையில் மட்டுமே மகிந்தராஜபக்ஷ உள்ளார். அதிலும் பண்டாரநாயக்க குடும்பத்தினரின் விசுவாசிகளைத் திருப்திப்படுத்த வேண்டும் என்று அவர் எண்ணினால் மட்டுமே அந்தத் தேவை அவருக்கு உள்ளது.

மேலும் ஜே.வி.பி தேர்தல் விஞ்ஞாபனத்தையிட்டு தாம் அலட்டிக் கொள்ளப்

போவதில்லை எனக் கூறியிருக்கிறது. ஜாதிக ஹெல் உறுமயதான் தமது நிபந்தனைகள் தேர்தல் விஞ்ஞாபனத்தில் இடம்பெறவேண்டும் என வலியுறுத்தி வருகின்றது. எனவே அவ்வாறானதொரு தேர்தல் விஞ்ஞாபனம் தயாரிப்பதே மகிந்தவின் தற்போதைய தேவையாகும்.

ஆனால் சனாதிபதி சந்திரிகா குமாரதுங்க தொடர்ச்சியான வெளிநாட்டுப் பயணங்களைத் திட்டமிட்டிருக்கிறார். அவ்வாறான நிலையில் எப்போது தேர்தல் மேடையில் ஏற்படக்கூடிய என்பது தெரியவில்லை.

ஆனால் மகிந்த ராஜபக்ஷ மீது வெளிப்படையான தீவிர நடவடிக்கைகளை எடுக்கும் வலு சனாதிபதி சந்திரிகாவிடம் இருப்பதாகத் தெரியவில்லை. அது சிறிலங்கா சுதந்திரக்கட்சியின் அழிவுக்கு வழிவகுத்து விடலாம் என்ற அச்சம் அவருக்கு இருக்கவே செய்யும்.

எனவே மகிந்தராஜபக்ஷ மீதான அதிருப்தியை அவர் இன்று போலவே வெளிப்படுத்தமுடியும். அத்துடன் மகிந்தவை தோல்வியடையச் செய்யவே அவர் முயல்கின்றார் என்ற செய்தி தீவிர சுதந்திரக்கட்சி ஆதரவாளர்களிடையே குழப்பங்களையும் பிளவுகளையும் ஏற்படுத்தினால் அவரின் முயற்சி நிறைவேறலாம். பின்னர் அநுராவை முன்னிலைக்குக் கொண்டுவர அவர்முயலலாம்.

சனாதிபதித் தேர்தலில் மகிந்தவின் தோல்விக்கான பொறுப்பை அவர் மீதே சுமத்தி விட்டு சிறிலங்கா சுதந்திரக் கட்சியில் தலைமையையும் அடுத்த முதன்மையையும் அநுரவுக்குப் பெற்றுக்கொடுக்கும் முயற்சியில் அவர் ஈடுபடலாம்.

எவ்வாறாயினும் இந்தத் தேர்தலில் சனாதிபதி சந்திரிகாவின் சூழ்ச்சிகளை முறியடிப்பதற்கான முயற்சியில் மகிந்த ராஜபக்ஷ வெற்றிகண்டால் மட்டுமே சனாதிபதியாகும் வாய்ப்பு அவருக்குக்கிடைக்கும்.

அதேவேளை இவ்வளவு எதிர்ப்புகள் மத்தியில் மகிந்தராஜபக்ஷ தேர்தலில் வெற்றி பெறுவாராயின் பண்டாரநாயக்க குடும்பத்தின் அரசியல் சித்திரத்துக்கும் அது முற்றுப்புள்ளி வைத்ததாகவே முடியும்.

வேலவன்

நேர்நோக்கு

அண்மையில் தனது உந்துருளிப் பிரச்சினை தொடர்பில் யாழ். பொலிஸ் நிலையத்திற்குச் சென்று வந்த ஒருவர் இவ்வாறு கூறினார். "திரும்பவும் பொலிஸ் நிலையம் இயங்க வெளிக் கிட்டு"

அவ்வாறாயின் இவ்வளவு நாளும் இயங்காமல் இருந்ததா? என்று கேட்டால் பெருமளவில் செயற்பாடுகள் இன்றி இருந்ததாகக் கூறப்படுகிறது. இதற்குக் காரணமான முக்கிய விடயம் என்னவெனில் மக்கள் தமது பிரச்சினைகளை நீதியாகவும் நியாயமாகவும் தீர்த்துக்கொள்வதற்கு பெருமளவுக்கு தமிழீழ விடுதலைப்புலிகளின் அரசியல் அலுவலகங்களை நாடியமையே. ஆனால் இன்று அரசியல் போராளிகள் இராணுவ ஆக்கிரமிப்பில் உள்ள தமிழர் தாயகப் பிரதேசங்களில் இருந்து வெளியேறிய தால் விரும்பியோ விரும்பாமலோ மக்கள் சிறிலங்காவின் பொலிஸ் நிலையம் செல்ல வேண்டியுள்ளது.

இதைவிட மற்றொரு விடயம் என்னவெனில் இன்னமொரு நபர் கூறும்போது, காலையில் தான் பத்திரிகை செய்தியில் பார்த்தனாங்கள் அரசியல் போராளிகள் வெளியேற்றம் என்ற செய்தி. பின்னேரம் பார்த்தால் ரௌடித்தனம் செய்யிறபொடியள் கூட்டம் சந்தி சந்தியா நிண்டு பெட்டைகளோட சேட்டைவிட துவங்கிவிட்டாங்கள் எனக் கவலையுடன் கூறினார்.

இவ்வாறுதான் இன்று இராணுவ ஆக்கிரமிப்பில் உள்ள பலர் வாழ்ந்துகொண்டிருக்கிறார்கள்.

தமிழர் தாயகத்தை ஆக்கிரமித்துள்ள சிறிலங்கா இராணுவம் மற்றும் பொலிசார் தமிழ் மக்களிடையே எவ்வாறெல்லாம் வன்முறைகளையும் சமூகச் சீர்கேடுகளையும் ஏற்படுத்தி எமது சமுதாயத்தை தமது கலை கலாச்சார பண்டாட்டில் இருந்து சிதைத்து, விடுதலை உணர்வுகளை மழுங்கடித்துத் தமது ஆக்கிரமிப்பு நடவடிக்கையை எப்படி பலமாக வைத்திருக்கமுடியுமோ அப்படி வைத்திருப்பதற்கு மறைமுகமாகவும், வெளிப்படையாகவும் செயற்பட்டு வருகிறது.

உதாரணம்.

தமிழ் இளைஞர்களிடையே இவ்வாறு ஏற்படுவது கவலைக்குரிய விடயமே. இருப்பினும் யாழ்ப்பாணத்தில் கடமையில் இருக்கும் சிறிலங்காப் பொலிசார் இதற்கு என்ன நடவடிக்கை எடுத்தார்கள். அத்தோடு இக் குழுக்களில் ஒரு தரப்பினரிடம் ஏ.கே.ரக துப்பாக்கியை தான் நேரில் பார்த்ததாக கொடிகாமத்தைச் சேர்ந்த ஒருவர் கூறினார். அப்படியாயின் அவர்களுக்கு அத்துப்பாக்கி எவ்வாறு சென்றது.

இவை அனைத்தையும்

அரசகட்புய்யாட்டில் அதீகரிக்கும் சமூகவீரோத்சு செயல்கள்

தற்போது நாளாந்தம் பத்திரிகைச் செய்திகளை அவதானித்து வருபவர்கள் மிக இலக்குவாகவே இவற்றினை புரிந்து கொள்வார்கள். இராணுவ ஆக்கிரமிப்பில் உள்ள தமிழ் பிரதேசங்களில் நாளாந்தம் கொலை, கொள்ளை, கோஷ்டி மோதல், பாலியல் தொடர்பான பிரச்சினைகள் என அடுக்கிக் கொண்டே போகலாம். அண்மைக் காலமாக யாழ்ப்பாணத்தில் இடம்பெற்றுவரும் கோஷ்டி மோதல்கள் இதற்கு நல்ல

தெரிந்தும் தெரியாதவர்கள் போல் சிறிலங்காப் பொலிசார் கைகட்டி வேடிக்கை பார்க்கின்றார்கள்.

இதைவிட இராணுவத்தால் ஆபாசப்பட சீடுகள் வழங்கப்பட்டு வருவதாக பல காலமாக குற்றம் சாட்டப்பட்டு வருகின்றமை உண்மையே. வேலி என்று கூறிக் கொள்கின்ற அவர்களே திட்டமிட்டு பயிரை மேய்ந்துவிடுகின்றனர்.

மேலும் மன்னார் இராணுவ ஆக்கிரமிப்புப் பிரதேசம் இன்று

போதைப்பொருள் முகவர் நிலையமாக விளங்குகிறது. கடல் வழியாக கடத்திவரப்படும் போதைப்பொருள் தென்னிலங்கையில் இருந்து வருகின்ற போதைப்பொருள் வியாபாரிகளிடம் விற்பனை செய்யப்படு

எனவே இராணுவக்கட்டுப்பாட்டில் உள்ள தமிழர் பிரதேசங்களில் பல மோசமான சமூகப் பிரச்சினைகள் காணப்படுகின்றன. குறிப்பாக அரசியல் போராளிகளின் வெளியேற்றத்திற்குப்பின் இவ்வாறான செயற்பாடுகள் அதிகரிக்கத் துவங்கியுள்ளன.

கின்ற மிகப் பிரதான இடமாக மன்னார் விளங்குகிறது.

அண்மையில் கூட மன்னார் கடலில் படகில் போதைப்பொருளுடன் வந்த இருவர் கடற்படையால் கைது செய்யப்பட்டனர். இதற்குக் காரணம் வழமையாகக் கடமையில் ஈடுபட்டுக்கொண்டிருப்பவர்கள் இல்லாமல் புதிதான கடற்படை கடமையில் இருந்ததாகவும் இதன் காரணமாகவே அவர்கள் கைது செய்யப்பட்டதாகவும் ஒரு உயர் அரச அதிகாரி கூறுகின்றார்.

பாட்டில் உள்ள தமிழர் பிரதேசங்களில் பல மோசமான சமூகப் பிரச்சினைகள் காணப்படுகின்றன. குறிப்பாக அரசியல் போராளிகளின் வெளியேற்றத்திற்குப்பின் இவ்வாறான செயற்பாடுகள் அதிகரிக்கத் துவங்கியுள்ளன. இதனால் இவற்றை தாங்கிக் கொள்ள முடியாத எல்லா என்னபடை அண்மையில் யாழ்ப்பாணத்தில் பரவலாக துண்டிப்பிரகரம் விடுத்திருந்தமை குறிப்பிடத்தக்கது. எனவேதான் இராணுவ ஆக்கிரமிப்பில் உள்ள எமது தமிழ் உறவுகள் இவை தொடர்பில் விழிப்பாக இருக்கவேண்டும். விடுதலைக்காக போராடிக்கொண்டிருக்கும் எமது இனத்தின் கலை கலாச்சார பண்பாடு பாதுகாக்கப்பட வேண்டும். அதற்கு மக்களின் ஒத்துழைப்பு அவசியமே.

தமிழ்

உளநலம் தொடர்பான கண்ணோட்டம் மக்கள் மத்தியில் மாற்றவேண்டும்

சாதாரண ஒரு மனிதன் ஏதோ ஒரு வகையில் தன்னுடைய உள, உடல் ரீதியாகப் பாதிக்கப்படும் போதும் அவன் பல்வேறு வகையான மனநிலை பாதிப்புகளுக்குள் ஆளாகிவிடுகின்றான். சமூகத்தில் தாழ்வு மனப்பான்மை, ஆசைகள் நிறைவேறாமல், அவமானப்படுதல், வார்த்தைகளால் தாக்கப்படுதல், கடன்சுமை, காதல்தோல்வி, உறவுகளின் பிரிவுகள், வேலையின்மை என பல்வேறு காரணங்களைக் கூறலாம் ஒருவர் மனதளவில் பாதிக்கப்படுவதற்கு.

இவ்வாறு மனதளவில் பாதிக்கப்பட்ட ஒருவர் மனநல மருத்துவரையோ அல்லது மனநல ஆலோசகரையோ சென்று சந்தித்தால் எமது சமூகம் அவர்களை அன்றலிருந்து "பைத்தியம்" என்ற நிலையில் அணுகுவது எமது சமூகத்தில் காணப்படும் மிகப்பெரிய கொடுமையாகும். இவ்வாறான வார்த்தைகள், அணுகுமுறைகள்தான் அவர்கள் மனதளவில் பெரிதும் பாதிக்கப்படுவதற்குக் காரணமாகவும் அமைகின்றது. எனவே நாம் இதிலிருந்து முற்றுமுழுதாக விடுபட வேண்டும் என்பதனை வலியுறுத்திக் கொண்டு எதிர்வரும் ஒக்ரோபர் 10ஆம் திகதி உளநல தினம் என்பதால் கிளிநொச்சி மாவட்டத்தில் கடந்த மூன்று வருடங்களாக உளநல வைத்தியராகக் கடமையாற்றும் யூடிமேஸ் ஜெயக்குமார் அவர்களை சந்தித்தோம். உளநலம் தொடர்பாக அவர் எம்மோடு பகிர்ந்துகொண்ட கருத்துக்கள்,

உளநலம் தொடர்பில் எமது மக்கள் இன்றும் ஓர் தெளிவின்மையுடன் காணப்படுகின்றாரா? எனவே உளநலம் தொடர்பாகக் கூறுங்கள்?

உலகில் பிறந்த அனைவரும் பிரச்சினைகள் காணப்படுகின்றன.

இதில் உளநலப்பிரச்சினை என்பது சாதாரண பிரச்சினைகளிலிருந்து நாட்பட்ட நோய்கள் வகைக்கும் இதில் வேறுபடுகின்றன. சமூகத்தில் ஒருவருக்கு ஏற்படுகின்ற பல்வேறு பிரச்சினைகள் உள நெருக்கடியை கொடுக்கலாம். இந்த உள நெருக்கடி சரியான முறையில் தீர்க்கப்படாதுவிட்டால் நாளடைவில் அவருக்கு கோபம், நித்திரையின்மை போன்ற பிரச்சினைகள் தோன்றக்கூடும். இதனால் மனச்சோர்வு ஏற்படும். இம் மனச்சோர்வு அதிகமாகக் காணப்படுமானால் தற்கொலை முயற்சிவரை செல்லும். இது சாதாரணமாக எல்லோருக்கும் ஏற்படலாம். அத்தோடு பித்தநோய், உளப்பிளவுநோய் அதிகமாக மது, போதைப்பொருள் பாவனை இதெல்லாம் கூடுதலான உளநோய்கள் என்று பார்க்கலாம். எனவே ஒரு சாதாரண மனிதனின் மனம் சமநிலையில் இல்லாட்டில் மனம் பாதிக்கப்பட்ட நிலைக்குப்போகலாம்.

எனவே இவர்களுக்கு சிகிச்சை அளிப்பது என்பது அவர்கள் வெளிப்படுத்துகின்ற நடவடிக்கை மூலமே தீர்மானிக்கப்படுகிறது.

ஒருவர் எந்தக்கட்டத்தில் உளநல ஆலோசனையைப் பெறலாம்? எந்தக்கட்டத்தில்

உளநலச் சிகிச்சை பெறலாம்?

உளநலக் குறைபாடு உள்ள ஒருவருக்கு ஆலோசனை சிறந்த வழி. அதாவது, அவருக்கு எவ்வாறான பிரச்சினை மூலம் உளநல குறைபாடு ஏற்பட்டது என்பதை கண்டுபிடித்து சரியான ஆலோசனை வழங்கலாம்.

இதைவிட ஒருவர் வழமைக்கு மாறாக தன்ராபட்டில் கதைத்தல், சிரித்தல், சமூகத்திலிருந்து ஒதுங்குதல் போன்ற நடவடிக்கைகளை வெளிப்படுத்தினால் அது உளநல நோய். இவர்கள் நிச்சயம் சிகிச்சை பெற்றுக்கொள்ளவேண்டும். உளப்பிரச்சினையையும், உளநோயையும் வேறாக்கிப்பார்க்கலாம். யாருக்கு உளநல சிகிச்சை தேவை என்பது மருத்துவர்கள்தான் தீர்மானிக்கலாம்.

முக்கியமாக எமது வன்னிப் பிரதேசத்தினைப் பொறுத்தவரை குறித்த எந்தவொரு மனநோயாளியும் வீதிகளில் காணப்படுவதற்கில்லை. அதற்குக் காரணம் இங்குள்ள வெற்றிமனை, நிறைமதி, சந்தோசம், கருணாநிலையம் போன்ற இல்லங்கள். இங்கு மனதளவில் முழுமையாகப் பாதிக்கப்பட்டவர்களே காணப்படுகின்றனர். அங்கு இவர்கள் சிறப்பான முறையில் பராமரிக்கப்படுகின்றனர்.

நீங்கள் உங்களது உளநல சேவையை வழங்குவதில் எதிர்நோக்கும் பிரச்சினைகள் எவை?

கிளிநொச்சி மாவட்டத்தினைப் பொறுத்தவரை மாவட்ட பொது வைத்திய சாலையில் உளநல வைத்திய நிபுணர் இல்லை. மற்றும் தனியாக உளநல

போராலும் சனாமியாலும் பாதிக்கப்பட்ட எமது தாயகப் பிரதேசத்தில் எவ்வாறான உளவியல் தாக்கம் ஏற்பட்டுள்ளது?

போருக்குப் பின்னரும் தற்போது சனாமிக்குப் பின்னரும் மக்கள் பெரும்பாலும் இடப்பெயர்வு, உறவுகளை இழத்தல், அல்லது பிரிதல், வேலையின்மை, வறுமை, இரானுவ மற்றும் ஆயுதக் குழக்களின் சித்திரவதைகள், சிறையில் வாடுதல், போன்ற பல்வேறு காரணங்களால் உடல், உளரீதியாக பெரும் தாக்கங்களுக்கு உள்ளாகி இருக்கின்றார்கள். இதன் வெளிப்பாடு தான் மெய்ப்பாட்டு வெளிப்பாடு. அதாவது நித்திரை இன்மை, உடல் நோய், பசியின்மை, சோர்வு போன்ற உச்சந் தலை முதல் உள்ளங்கால் வரை நோய்களை வெளிப்படுத்துவார்கள்.

இதெல்லாம் உளத் தாக்கத்தின் வெளிப்பாடுதான். ஆனால் இவர்கள் எல்லாம் மன நோயாளிகள் அல்ல. இருப்பினும் இவர்களுக்கு உளநல

மருத்துவ நிபுணர் தயாசோமசுந்தரம், அருட் தந்தை நெஜினோல்ட் அடிகளார் மற்றும் பலரின் சேவை பாதிக்கப்பட்ட எமது பிரதேசத்தில்



சிறப்பாகவே இடம்பெற்று வருகின்றது. **சிறுவர் நலத்தில் உளநலம் பற்றிக் கூறுங்களேன்?**

சிறுவர்களைப் பொறுத்தவரை அவர்களது மனதில் எந்தத்

தாக்கமும் பசுமரத்தில் ஆணிபோல் பதிந்து விடும். எனவே அவர்கள் தொடர்பில் நாங்கள் கவனமாக இருக்கவேண்டும். சிறு பராயத்தில் ஏற்படுகின்ற பாதிப்புகள் அவர்களின் எதிர் காலத்தில் பெரும் தாக்கத்தை ஏற்படுத்தி விடுகின்றன. அதுமட்டுமன்றி எமது சமூகத்தில் ஐந்தாமாண்டுப் புலமைப் பரிசில் முறை இம்முறை மாணவர்களைப்

தொழிலுக்குச் செல்வதோ வேறு ஒரு பயனைப் பெறுவதோ அல்ல. எனவே புலமைப் பரிட்சை ஒரு சுமை என்றே கூறவேண்டும். இதைவிட பாலியல்

துஷ்பிரயோகம், துன்புறுத்தல் போன்ற பல்வேறு காரணங்கள் தாக்கத்தை ஏற்படுத்துகிறது. **உளநலம் தொடர்பில் எமது மக்களுக்கு என்ன கூற விரும்புகின்றீர்கள்?**

உளநலப் பிரச்சினை என்பது பொதுவானது. இவற்றுக்கு ஆலோசனை பெறுவது, சிகிச்சை பெறுவது பற்றி எமது சமூகம் ஒரு வித்தியாசமான கண்ணோட்டத்தில் பார்க்கின்றது. அதாவது அவ்வாறானவர்களை பைத்தியம், விசர் என்ற நிலையில் அணுகுகின்றது. இது முற்றுமுழுதாக விடுபட வேண்டிய ஒன்று. இதைவிட உளநல சிகிச்சை பெறுபவர்கள் கிரமமாக சிகிச்சை பெறவேண்டும். மேலும் உளநலத்தால் பாதிக்கப்பட்டவர்களுக்குக் குடும்பத்தில் உதவிகள், ஒத்துழைப்பு வழங்கவேண்டும். அத்தோடு அனுசரித்து நடக்கவேண்டுமே தவிர அவர்களை அனுதாபத்திற்குரியவர்களாகப் பார்க்கக்கூடாது. அவர்களோடு நல்ல நட்பைப் பேணவேண்டும்.

உளநல மருத்துவர் யூடிமேஸ் ஜெயக்குமார்

எமது சமூகத்தில் ஐந்தாமாண்டுப் புலமைப்பரிசில் முறை மாணவர்களைப் பொறுத்தவரை பெரும் சுமையாகக் காணப்படுகிறது. இந்தத் தடவை என்னிடம் ஐந்து மாணவர்கள் அழைத்துவரப்பட்டார்கள். அவர்களில் சிலர் பரிட்சையில் சித்தியடையாது பாதிக்கப்பட்டவர்கள். சிலர் பரிட்சை நெருங்கும்போது அவர்களுக்கு வீட்டில் வழங்கப்பட்டிருந்த சலுகைகள் எல்லாம் குறைக்கப்பட்டு படிப்பு தீர்க்கப்படுவதால் ஏற்படும் தாக்கம். அதன் பின் சித்தியடையாதவரும் பட்சத்தில் வீட்டில் ஏற்படுகின்ற நெருக்கடிகள் போன்ற பல்வேறு காரணங்களாலும் பாதிக்கப்பட்டவர்கள்.

நோயாளிகளை வைத்து சிகிச்சை அளிப்பதற்கு விடுதி வசதிகள் இல்லை. மேலும் இத் துறைசார்ந்து பல்வேறு பணிகளைச் செய்வதற்கு அதற்கேற்றவர்கள் மற்றும் சமூக சேவையாளர்கள் போன்ற பல்வேறு பிரச்சினைகளுக்கு மத்தியில்தான் இயங்கிவருகின்றோம். மேலும் கிளிநொச்சி மாவட்டத்தினைப் பொறுத்தவரை இல்லங்களில் முழுஅளவில் பாதிக்கப்பட்ட 200 நோயாளிகளும், மாதாந்தம் சிகிச்சைக்கு 300 நோயாளிகளுமாகக் காணப்படுகின்றனர். இவர்கள் அனைவருக்கும் நாம் எவ்வித நவீன வசதிகளும் இன்றியே சிகிச்சை அளித்து வருகின்றோம்.

ஆலோசனைகள், சிலருக்கு சிகிச்சைகள் தேவைப்படலாம். அது அவர்கள் வெளிப்படுத்தும் தன்மையை பொறுத்தது.

இவற்றுக்கப்பால் போரினால் மற்றும் சனாமியால் பாதிக்கப்பட்டவர்களுடன் மனம்விட்டு கதைத்து பிரச்சினைகளை இனங்கண்டு ஆலோசனைகளை வழங்கவேண்டும். இவ்வாறு செயற்படுவதன் மூலம் அவர்களுடைய மனத்தாக்கங்களை பெருமளவு குறைக்கலாம். எங்களுடைய பிரதேசத்தைப் பொறுத்தவரை உளவளத்துறை சிறப்பாகச் செயற்படுகிறது என்றுதான் கூறவேண்டும். ஏனெனில் கடந்த இருபது வருடங்களாக சேவையாற்றும் உளநல

பொறுத்தவரை பெரும் சுமையாகக் காணப்படுகிறது. இந்தத் தடவை என்னிடம் ஐந்து மாணவர்கள் அழைத்துவரப்பட்டார்கள். அவர்களில் சிலர் பரிட்சையில் சித்தியடையாத காரணத்தால் பாதிக்கப்பட்டவர்கள், சிலர் பரிட்சை நெருங்கும்போது அவர்களுக்கு வீட்டில் வழங்கப்பட்டு வந்த சலுகைகள் எல்லாம் குறைக்கப்பட்டு படிப்பு தீர்க்கப்படுவதால் ஏற்படும் தாக்கம். அதன் பின் சித்தியடையாதவரும் பட்சத்தில் வீட்டில் ஏற்படுகின்ற நெருக்கடிகள் போன்ற பல்வேறு காரணங்களாலும் பாதிக்கப்படுகின்றனர். எனவே இது ஒரு வேண்டப்படாத பரிட்சை. இப் பரிட்சைக்குப் பின் அவர்கள்

ஒக்ரோபர் 10 உலக உளநல நாள். இந்நாள் தொடர்பில் நீங்கள் என்ன செய்யவுள்ளீர்கள்?

இந்நாளை முன்னிட்டு கிளிநொச்சி மாவட்டத்தில் நாங்கள் உளநலத்தால் பாதிக்கப்பட்டவர்களை ஒன்றிணைத்து எதிர்வரும் 15ஆம் திகதி "உளநலமும் சமூக பார்வையும்" என்ற தொனிப்பொருளில் நிகழ்வொன்றை நடத்த இருக்கின்றோம். அத்தோடு மேற்கூறப்பட்ட இல்லங்களைச் சேர்ந்த நோயாளர்

மு. குமீழ்ச்செல்வன்

களை உள்ளடக்கி விளையாட்டு, கலை நிகழ்வுகளை நடத்த இருக்கிறோம்.

எனவே நாமும் எமது மக்களிடம் வேண்டிக் கொள்வது உளநலம் தொடர்பாக எமது மக்கள் கொண்டுள்ள வித்தியாசமான கண்ணோட்டம் நீங்கவேண்டும். உளநலத்தால் பாதிக்கப்பட்டவர்களை கேலி செய்வதோ அல்லது அனுதாபப் பொருளாகப் பார்ப்பதையோ விடுத்து ஒத்துழைப்பு வழங்குங்கள். ஆறுதல் கூறுங்கள். அதுவே அவர்களுக்கு சிகிச்சையாகவும் அமையும்.

ரணில் விக்கிரமசிங்க வடக்கு கிழக்கு தமிழ் மக்களின் பூரண ஆதரவைப் பெற்ற தமிழ்த் தேசியக் கூட்டமைப்பு தவிர்ந்த ஏனைய முக்கிய சிறுபான்மைக் கட்சிகளை தனது முகாமுகுள் கொண்டுவந்துவிட்டார் என்பதற்காக அவர் சிறுபான்மையினரது அரசியல் அபிமானங்களைச் சீரமைக்கொள்பவர் என்பது அர்த்தமல்ல. எதிர் முகாமலிருப்பவர் பின்பற்றும் அத்தீவிரக் கொள்கையும்; கட்சித் தலைவர்களது அரசியல் இருப்புக்கான பேரம் பேசுதல்களுமே சிறுபான்மைக் கட்சிகளை ரணிலிடம் சென்று சேர வைத்திருக்கின்றன.

“சிறுபான்மையினரது குறிப்பாக தமிழ் மக்களது வாக்குகளைப் பெற்றுக் கொள்வதற்கான முயற்சிகளைக் கைவிடுங்கள். பதிலாக தென்னிலங்கைச் சிங்கள மக்களின் வாக்குகளை ஒன்றுதிரட்டும் முயற்சிகளில் தீவிரம் காட்டுங்கள்”

இது மகிந்த ராஜபக்ஷவுக்கு லக்ஷ்மன் கதிரகாமர் வழங்கிய ஆலோசனை. மகிந்தவின் இல்லத்தில் நடந்த இரகசிய உள்வட்டச் சந்திப்பில் இந்த ஆலோசனை வழங்கப்பட்டது. இச்சந்திப்பில் மகிந்த ராஜபக்ஷ, லக்ஷ்மன் கதிரகாமர், மங்கள சமரவீர ஆகியோருடன் கலந்து கொண்ட நரன்காவது நபர் ஜே.வி.பியின் பிரசார செயலர் விமல்வீரவன்ச. சிறிலங்கா சுதந்திரக்கட்சியின் சனாதிபதி வேட்பாளராக மகிந்த அறிவிக்கப்படுவதற்கு முன்னதாக இந்தச் சந்திப்பு நடைபெற்றது.

கதிரகாமரின் ஆலோசனையை மகிந்த சிரமேற்கொண்டுள்ளார் என்பதை பின்வந்த நாட்களில் அவர் எடுத்து வைத்த அடிகள் நிரூபித்தன. தென்னிலங்கை வாக்குகளை ஒன்றுதிரட்ட அவர் கைக்கொண்ட வழியானது; அதி தீவிரப் போக்குடைய ஜே.வி.பி, ஜாதிகஹை உறுமய ஆகியவற்றுடன் தேர்தல் உடன்பாடு காண்பதாக அமைந்தது. இந்த உடன்பாடு களுக்காக மகிந்த ஏற்றுக் கொண்ட நிபந்தனைகளோ சிறுபான்மையினங்களைத்



நிற்கின்றன. இவற்றில் பிரதானமானதான சிறிலங்கா முஸ்லிம் காங்கிரஸ் ரணில் விக்கிரமசிங்கவை ஆதரிக்கிறது. அம்பாறையில் மட்டுமே தளங்கொண்டுள்ள தேசிய ஐக்கிய முன்னணியும் (பேரியல் அஷ்ரப்பின் கட்சி தேசிய முஸ்லிம் காங்கிரஸும்) (அதாவது லா தலைமையிலானது) மகிந்தவுடன் நிற்கின்றன.

அம்பாறையைப் பொறுத்தவரை

சிறிலங்காவின் தேர்தல் களத்தில் பலியிடப்படும் சிறுபான்மையினங்கள்

தூரத் தள்ளிவிடுபவையாக அமைந்துள்ளன. கதிரகாமர் வழங்கிய “சிறுபான்மை வாக்குகளைப் பெறுவதற்கான முயற்சிகளைக் கைவிடுங்கள்” என்பதை மகிந்த செயற்படுத்திய விதமானது பெரும்பான்மையின வாக்குகளைக் குவிக்கிறதோ இல்லையோ சிறுபான்மையின வாக்குகளை முற்றாகச் சிதறடித்து விட்டது என்பது வெளிப்படையானது. அதாவது கதிரகாமரின் ஆலோசனையை சிரமேற்கொண்டிருந்த மகிந்த அதனை எதிர்வளமாக நடைமுறைப்படுத்தி முடித்திருக்கிறார். தனது அரசியல் முதிர்ச்சியற்ற முன்னகர்வுகளால் விடயத்தைப் போட்டுடைத்துவிட்டார்.

மறுவளமாக ஐக்கிய தேசியக் கட்சி தனது பாரம்பரிய சகாவான இலங்கைத் தோட்டத் தொழிலாளர் காங்கிரஸினதும் சிறிலங்கா முஸ்லிம் காங்கிரஸினதும் ஆதரவைத் தக்கவைத்துக் கொண்டுள்ளது. (இக்கட்சிகளை மகிந்த ஒருவகையில் “தவிர்ந்திருந்தார்” அல்லது “தவிர்க்க நேர்ந்தது” என்பது கவனிக்கத்தக்கது)மலையக மக்கள் முன்னணி, மேல்மாகாண மக்கள் முன்னணி ஆகியனவும் ரணில் விக்கிரம சிங்கவுக்கு தமது ஆதரவினை வழங்குகின்றன.

இங்கே இன்றுள்ள சிறிலங்காவின் தேர்தல்களத்தை ஒரு பருந்துப் பார்வையாகப் பார்க்கும் ஒருவருக்கு இலங்கைத்தீவு இரண்டுபட்டுள்ளது தெளிவாகத் தெரியும். பேரினவாதமும் ஒற்றையாட்சியின் கீழ் மட்டுமே இனப்பிரச்சினைக்குத் தீர்வு என்ற மகுடத்துடன் மகிந்தவின் அணியும்; கழுவும் மீனில் நழுவும் மீனாக உள்ள ரணில் விக்கிரமசிங்கவுடன் குறிப்பிடத்தக்களவு சிறுபான்மைக் கட்சிகளும் திரண்டுள்ளது

தெரியவரும். இந்த முகாம் ஓரளவுக்கு மிதவாதப் போக்கைக் கடைப்பிடிப்பதாகத் தோற்றம் காட்டப்படுகிறது. ஆழிப்பேரலை நிவாரணப் பணிகளுக்கான பொதுக்கட்டமைப்பு நடைமுறைக்கிடப்படும், இனப்பிரச்சினைக்கு அதிகாரப்பரவலாக்கல் மூலம் தீர்வு என்பவை ரணிலால் முன்வைக்கப்படுகின்றன. ரோக்கியோ, ஒஸ்லோ பிரகடனங்கள் இவ்விடயத்தில் தூக்கிப்பிடிக்கப்படுகின்றன. (ஒஸ்லோப்பிரகடனத்தில் சமஷ்டி முறையினூடாக தீர்வுகாண இணங்கப்பட்டிருந்தமை கவனிக்கத்தக்கது)

ஆக சிறிலங்காவின் 5 ஆவது சனாதிபதித் தேர்தலென்பது சிறிலங்காவின் இன்றைய அரசியல் மனத்தை படம்பிடித்துக்காட்டவல்லதாக அமையப் போகிறது. மக்களது தெரிவு எவ்வாறு அமையப் போகிறது என்பதிலிருந்து இலங்கையின் அரசியல்களத்தின் நிலைமை தெளிவாவதோடு, இலங்கைத்தீவு எங்கே செல்லப்போகிறது என்பதையும் நாடிபடிக்க முடியும்.

இங்கே நாங்கள் கவனிக்க வேண்டியது என்னவெனில், ரணில் விக்கிரமசிங்க வடக்கு கிழக்கு தமிழ் மக்களின் பூரண ஆதரவைப் பெற்ற தமிழ்த் தேசியக் கூட்டமைப்பு தவிர்ந்த ஏனைய முக்கிய சிறுபான்மைக் கட்சிகளை தனது முகாமுகுள் கொண்டுவந்துவிட்டார் என்பதற்காக அவர் சிறுபான்மையினரது அரசியல் அபிமானங்களைச் சீரமைக்கொள்பவர் என்பது அர்த்தமல்ல. எதிர் முகாமலிருப்பவர் பின்பற்றும் அத்தீவிரக் கொள்கையும்; கட்சித்தலைவர்களது அரசியல் இருப்புக்கான பேரம் பேசுதல்களுமே சிறுபான்மைக்

கட்சிகளை ரணிலிடம் சென்று சேர வைத்திருக்கின்றன.

இவ்வாறானதொரு நிலைமையைச் சீரழிக்க சிங்களப்பேரினவாத சக்திகள் பல்வேறு முயற்சிகளை மேற்கொள்வார்களென்பதில் சிறுபான்மையினங்கள் கவனமாக இருக்கவேண்டும். சிறுபான்மையினங்களை மோதவைப்பதனூடாக தமது தேவைகளை நிறைவேற்றிக்கொள்வதில் சிங்களப் பேரினவாத சக்திகள் எப்போதுமே குறியாயிருந்துள்ளன.

நேற்று முன்தினம் அம்பாறை மாவட்டம் கல்முனையில் இரண்டு முஸ்லிம் விபாயாரிகள் மீது நடாத்தப்பட்ட துப்பாக்கிச் சூட்டுச் சம்பவம் இவ்வாறானதாக இருக்கலாம். இதில் ஒருவர் பலியாகியும் மற்றொருவர் படுகாயமடைந்துமுள்ளார். குறித்த சம்பவம் கல்முனை உடையார் வீதியில் நடைபெற்றுள்ளது. இது ஒரு தமிழ்ப்பகுதி. போதாதா கலவரத்தீ பற்றியெரிவதற்கு? உடனடியாகவே கல்முனையில் பதற்றம் தொற்றிக்கொண்டது. வீதிகளில் ரயர்கள் எரிந்தன. கற்கள் பறந்தன. வீதியாற் சென்ற வாகனங்களின் கண்ணாடிகள் நொருங்கின. ஒரு தமிழ்-முஸ்லிம் கலவரமாக நிலைமை தோற்றம் பெற முனைந்தது. உண்மையில் இது குட்டையைக் குழப்பி மீன் பிடிக்க முனையும் ஒரு காரியமாக இருக்கக் கூடும். சிறுபான்மை இனங்கள் மத்தியில் குழப்பமான பதற்றமான சூழலை உருவாக்குவதன் மூலம் தான் நலன்களைப் பேண சிங்களப் பேரினவாதம் முயலுகிறது. இதற்கு அம்பாறை மாவட்டத்தின் அரசியல் கள நிலவரம் சாதகமாக வுள்ளது. அம்பாறையில் முன்று முஸ்லிம் கட்சிகள் முஸ்லிம் வாக்குகளைக் கேட்டு

இந்த முன்று கட்சிகளிடையேயான போட்டியென்பது ரணில் - மகிந்த போட்டியை விடவும் கடுமையானது. கோரமானது. இந்த நிலைமையை சிங்களப்பேரினவாதம் பயன்படுத்த முனைகிறது.

ரணில் விக்கிரமசிங்கவை புலிகளுடன் தொடர்புடையவராகவும் புலிகள் தொடர்பாக மென்போக்குடையவராகவும் புலிகளின் நிபந்தனைகளை ஏற்பவராகவும் மகிந்தவின் கூடாரம் பிரசாரம் செய்கிறது. இவ்வாறான ஒருவரின் வெற்றி என்பது முஸ்லிம்களைப் பாதிப்பதாக அமையும் என்றதொரு அச்சத்தை மகிந்த அம்பாறை முஸ்லிம்கள் மத்தியிலே விதைக்க முனைகிறார். சம்மாந்துறையிலே கடந்த வாரம் மகிந்த கலந்து கொண்ட பிரசாரக் கூட்டத்

பு.சத்தியமூர்த்தி

திலே அவர் ஆற்றிய உரை பழைய கசப்பான சம்பவங்களைக் கிளறிவிட்டு அம்பாறையில் இன உறவுகளுக்கு வேட்டு வைப்பதாக இருந்ததை அவதானிகள் சுட்டிக்காட்டியிருந்தனர்.

நேற்று முன்தினம் இடம்பெற்ற கல்முனைத் துப்பாக்கிச் சூட்டுச் சம்பவத்தையும் இதே வரிசையில் ஒப்பிட்டுப் பார்க்க வரக்கு உண்மை தெளிவுபடக்கூடும்.

ஆக, தாம் பதவிக்கு வருவதற்காக தென்னிலங்கைத் தலைமைகள் சிறுபான்மையின மக்களின் உயிர்களைப் பகடைக்காய்களாக்கத் தொடங்கிவிட்டார்கள். இரண்டு இனங்களும் இதனைப் புரிந்துகொள்ளாவிடில் அப்பம் பூனைகளுக்கல்லாமல் குரங்குக்கே சென்று சேர்ந்துவிடும்.



ஆசையாய் இருக்குது என்று இயல்பாக மிக, மிக எளிமையாக தனது ஆசையை சொன்னபோது நின்றுவிடாமல் வீட்டில் சரியான கஷ்டம் டொக்டர். நான் ஹோஸ்ட்டல்ல தான் இருந்து வளர்ந்தேன் என்று தனது கதைகளைச் சொல்ல ஆரம்பித்தான். கதைகளை கேட்ட எனக்கு மனக்காய்ச்சல் உடனே உருவாகிவிட்டதை உணரமுடிந்தது.

சரி தம்பி காய்ச்சல் சுகமானதும் ஏற்றிக்கொண்டு போறன் என்று சொல்லிவிட்டு அவனது கதைகளை அசைபோட்டேன். அந்தப் போராளியின் வாழ்க்கையில் தான் எத்தனை சோகங்களிருந்தன. ஆனால் அவனது போராட்ட செயற்பாடோ முற்றிலும் வித்தியாசமானதாக இருந்ததுடன் எல்லோரும் பாராட்டுவதாயும் இருந்தது.

உலகை அதிசயிக்க வைத்த ஓயாத அலைகள் 03 நடவடிக்கையில் தனித்துணிவுடனும் சிறப்புடனும்

நிறைவேற்றிற்று. உடனே நான் வேறொரு ஆசையை நிறைவேற்ற வேண்டும் என்றான். அதாவது தான் நிறைய ஆமியை சுட வேண்டுமாம் என்பான். நிறைய ஆமியைச் சுட்டால்தான் எங்கட இடத்தைவிட்டு போவான் என்பது இவனது பிடிவாதம். அவன் நோயினால் இங்கே இருந்தபோதே அம்பகாமக் காட்டிலே எதிரிக்கும் எம்மவருக்கும் காட்டு யுத்தம் நடந்து கொண்டிருந்தது.

எமது அணிகள் சண்டை செய்கின்றன என்று கேள்விப்பட்டதுமே ஆதங்கம் துடித்துப்போய்விட்டான். டொக்டர் நான் நாளைக்கு போகப்போறன் என்று சொன்னவனுக்கு நான் மறுப்புத் தெரிவித்தேன்.

மறுநாள் விடிந்ததும் நான் ஊரியான் காவல் நிலைக்கு போய்விட ஆதங்கம் விடுதியிலிருந்து சென்றிருந்தான். அம்பகாமத்திற்கு சென்று விட்டான் என்பது உறுதியாகி விட்டது. இவன் சென்றபிறகு எதிரியின் இரண்டு நடவடிக்கைகள் நடந்தன. 17-10-1999 அன்றும் 20-10-1999 அன்றும் எதிரி இரு

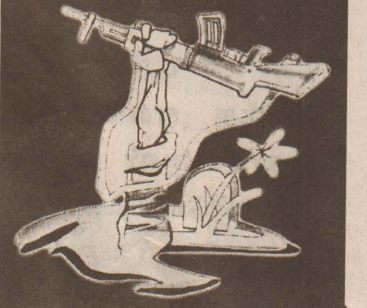

உணர்வையும் கைப்பற்றிக்கொண்டு அதில் சுட்டவாறே அணிகளுடன் முன்னேறுகிறான்.

தனக்குத் தரப்பட்ட எஞ்சுவாட் ஒன்றுடன் எதிரியின் காவலர்களை பிடித்தவாரும் சிதறி பல இடங்களிலிருந்தும் பற்றைகளிலிருந்தும் அடித்துக் கொண்டிருந்த எதிரிகளை நோக்கி சுட்ட வண்ணமே நகர்ந்தவன் ஓயாத அலைகள் தொடங்கி

விருதலைக்கு உரமிட்டவன்..!

அந்தப் போராளி தனது இறுதிக்கட்டம் இதுதான் என்று நினைத்துக் கொண்டானோ என்னவோ அதுதான் அந்தக்கட்டத்திலும் அவன் அப்படி நடந்து கொண்டான்.

ஓயாத அலைகள் 02 நடந்து வெற்றியுடன் களம் திரும்பி வந்த அணிகள் எதிரியின் முன்னேற்றத்தை தடுக்க ஊரியான் சுட்டதீவு பாதுகாப்பு நிலைகளிலிருந்து அம்பகாமம் காட்டுப்பகுதிக்கு எதிரியின் நடவடிக்கை ஒன்றை முறியடிக்க சென்றிருந்த காலமது.

மீண்டும் ஆனையிறவி லிருந்து கிளிநொச்சியை ஆக்கிரமிக்கத்துடிக்கும் எதிரியையும், ஜெயசிக்குறுவின் இறுதி நகர்வை செய்து கிளிநொச்சியைப்பிடிக்க முனைப்புக்கொள்ளும் எதிரியை ஒரு பக்கமாகவும் தடுத்து பாதுகாப்புக் கடமையில் சுட்டதீவு தொடக்கம் ஊரியான் வரையிலான நீண்டதொரு காவலரண் தொகுதியை பாதுகாப்பதிலேயே பல மாதங்கள் கழிந்திருந்தன.

அதன்பிறகு வோட்டர்செற் நடவடிக்கைக்கு அணிகள் சென்றிருந்ததாலும் அங்கே கடமையிலிருந்து போராளிகள்

நோய்வாய்ப்படும் போது ஊரியானிலேயே எமது களமருத்துவ விடுதி இருந்தது. இங்கேதான் அந்தப் போராளியும் கடுமையான நோய்வாய்ப்பட்டிருந்தான்.

கடுமையாக நோய்அவனை வாட்டியபோதும் தனக்கான பாதை ஒன்றினை தேர்ந்தெடுக்கவும் அதில் பயணம்செய்வது என்று திடமான முடிவு எடுக்கவும் அவன் தவறவில்லை.

“டொக்டர் என்னை ஒருக்கா மோட்டார்சைக்கிளில் கொஞ்சத்தாரம் ஏற்றிக்கொண்டு போகமாட்டீங்கீளா? என்று கேட்டபோது நான் உண்மையில் திகைத்தே போய்விட்டேன்.

ஏன் எதற்காக நீ மோட்டார் சைக்கிளில் போக ஆசைப்படுகிறாய் என நான் கேட்டதற்கு அவன் தந்த கள்ளமில்லாத பதில் அவனது புனிதத்தை எனக்கு உணர்த்தியது.

டொக்டர் நான் மோட்டார்சைக்கிளிலேயே இதுவரைக்கும் ஏறினது கிடையாது. அதுதான் எனக்கு

பங்கேற்றவன்தான் மாவீரன் 2 ஆம் லெப்ரினன் ஆதங்கன் (முத்து உமாறமேஸ்வரன், மன்னார்)

சிறுவயதிலேயே மன்னார் மாவட்ட அணி ஒன்றுடன் இயக்கத்தில் இணைந்து கொண்டவன். தான் சிறப்பாக சண்டையணியில் பங்கேற்க வேண்டும் என்ற அவாவுடன் மன்னார் மாவட்டத்தின் உள் தாக்கு தலணிக் குச்செல்லவென கேட்கிறான் அதற்கு மறுப்புத் தெரிவித்த அவனது பொறுப்பாளர் நீங்கள் சாள்ஸ் அன்ரனி சிறப்புப் படையணிக்குத்தான் போக வேண்டும் என்றதும் சாள்ஸ் அன்ரனி சிறப்புப் படையணியில் தன்னை இணைக்கிறான். அன்றிலிருந்து சண்டைக்குப் போகவேண்டும் என்று பிடிவாதமாகவே இருப்பான்.

ஆதங்கன் என்னமாதிரி சண்டையெல்லாம் போகுது என கேட்டால் கரும் கஷ்டப்பதானாங்கோ... என இழுப்பான். காரணம் அவனுக்கு பெரிய சண்டைகளே விருப்பம். அதுவும் தளபதி இராகவனோடு போவதென்றால் நல்ல விருப்பம். சண்டைக்குக் கூட்டிப்போக கேட்பதனால் சிலவேளை இராகவன் இவனிடம்

சீற்றமடைவதும் உண்டு.

மோட்டார் சைக்கிளில் போக ஆசை என்றதும் ஏற்றிக் கொண்டு போய்விட்டு இனி காய்ச்சல் சுகமானாத்தான் வெளியில் வரலாம் என்று சொல்ல.

தனது ஆசையில் ஒன்று

நடவடிக்கைகளை செய்தபோதும் அதில் மாவீரன் 2ஆம் லெப் ஆதங்கன் பங்கேற்றான். இவனது நேரடிப் பொறுப்பாளராக இருந்த மேஜர் இராசநாயகத்திடம் இவனைப் பற்றி விசாரித்தபோது அவனுக்கு காய்ச்சல் ஒன்றும் கிடையாது. பேய் மாதிரி சண்டையில் நிற்கிறான் என்று பதில் கிடைத்தது.

அதேபோலவே 02-11-1999 அன்று நடந்த ஓயாத அலைகள் மூன்றில் ஆதங்கனும் பங்கேற்கத் தொடங்கினான். முதலில் காப்புக்குட்டு அணியில் இருந்தவன் பின் சிறப்பு அணிக்கென மாற்றப்பட்டு எதிரியோடு நேருக்கு நேர் சவாலுடன் நின்று சண்டை பிடித்தான். முதலில் தடையணியோடு எதிரியின் கடுமையான எதிர்ப்பை எதிர்கொண்டவன் அதே உதவிக்குட்டு அணியுடன் தாக்குதலைத் தொடுத்தவாறு முன்னேறுகிறான்.

அணித்தலைவர்களின் கட்டளைகளுக்கு அமைவாக சண்டை செய்துகொண்டே முன்னேறி ஓட்டுகட்டான். கனகராயன்குளம் என முன்னேறிவந்து, தொடர் சண்டையில் ஈடுபடுகிறான். எதிரியிடமிருந்து கைப்பற்றிய பல குண்டுகளையும் எதிரியின் புதிய ரவைக்கூடுகளையும் எடுத்ததோடு எதிரியின் இயந்திரத்துப்பாக்கி

03ஆவது நாள் 05-11-1999 அன்றுகாலை மாங்குளத்திற்கும் பனிச்சங் குளத்திற்கும் இடையில் நடந்த உக்கிரச் சமரில் வீரச்சாவடைகிறான்.

ஜெயசிக்குறு சமரிலும், ஓயாத அலைகள் 02 டிப்போச் சந்தி மீட்புச்சமர் போன்றவற்றிலும் தனது ஸ்குவாட்டுடன் எதிரியை மிக அண்மித்து சண்டை செய்து பல வெற்றி களைப்பெற்றுத்தந்திருக்கிறான். இவற்றையும்விட ஊரியான், சுட்டதீவு காவலரண்களிலும் முரசமோட்டை தொடக்கம்

க.மீரேசு

சேவியர்கடைச்சந்தி வரையிலுமான மண்காவலரண் தொடரிலும் தொடர்ந்து பல சண்டைகளைச் செய்துள்ளான்.

சுட்டதீவில் எதிரி எதிர்பாராத நாளொன்றில் செய்த புலிவேட்டை 01 நடவடிக்கையை நேரே எதிர்கொண்ட வண்ணமே கட்டளைப்பட்டத்திற்கு அறிவித்தான். இவனது அறிவித்தலே அன்றைய நாளில் எதிரியை வெற்றிகொள்ள ஏதுவாகவும் மிகுந்ததொரு சந்தர்ப்பமாகவும் இருந்தது. இவன் போன்ற மாவீரர்களின் தியாகத்தினால் இன்றைய நாளில் மட்டுமல்ல என்றைய நாளிலும் வெற்றி கொள்வோம்.



காரசாரம்

விடுவதும் நடக்கிறது.

இதே வாய்க்காலின் பின் புறம் அதே கழிவு கலந்த நீரில் மக்கள் தமது அழுக்கு நீக்க நோடுகின்றனர். புதிய புதிய எமக்கு அந்நியமான மரக்கன்றுகள் நிலத்தடி நீரை வேகமாக மேலே டுப்பதால் பாலை பரவுகிறது. என்று இந்திய ராஜஸ்தானை

அரிவிவெட்டில் இருந்து, குட்டிக்க, நெல்லுக்குத்த மிசின் வந்திட்டுது. அது போல பாதா வீதிக்கு மண்பரவ, உரம்போட, மின்கம்பம்நட, குழிபறிக்க, காண்வெட்ட எல்லாம் மிசின் வந்திட்டுது. வீடுகளில் பாதா துணி துவைக்க, நீர் இறைக்க, சமைக்க, அரைக்க, குத்த எல்லாத்துக்கும் மிசின் வந்திட்டுது. ஆனா முக்கியமான ஒரு தேவை மட்டும் இன்னும் கவனமில்லாமக் கிடக்கு. அண்மையில் வவுனியாவுக்குப் போயிருந்தபோது அங்கு கிணறுவெட்டு வது மண் அகழ்வது போன்ற வேலைகளை இயந்திரங்களின் உதவியிலேயே செய்வதைக் கண்டேன்.

சிற்பத்தொழில் செய்யும் ஒருவர் தனது வேலைக்கான கல்லை பலநாள் முயன்று பாடுபட்டு வெளியே எடுப்பது போய் ஒரே நாளில் 'பைக்கோ'வைப் பாவித்து வெளியே கொண்டுவருகிறார். கிணறு ஒன்றை இரு பதடிவரை இயந்திரமே கிண்டிவிடுகிறது. இன்னும் வன்னியின் நகர்ப்பகுதிக்கப்பால் இந்த இயந்திரங்களின் சேவை கிடைக்கவில்லை. தற்போது கூலியாளர் தட்டுப்பாடு என்பது மிக மோசமாக உள்ளது. மனிதர்களே ஊரில் இல்லையோ என விசுக்கத் தோன்றுகிறது. அதிலும் குறிப்பாக கிளிநொச்சியில் நன்றிராக இருந்த ஏராளமான கிணறுகள் உவந்திராக மாறிவருகின்றன.

கிணற்றை வெட்டும்போதே உடலெங்கும் ஒரே நடுக்கம். தண்ணி எப்பிடியோ? தண்ணி எப்பிடியோ? என்ற தவிப்புக்கூடவே இருக்கிறது. நிறுவனம் தனது குடியிருப்போன்றில் மூன்று கிணறுகளை வெட்டிக் கட்டியும் கொடுத்துள்ளது. அத்தனைபும் உவர் நீராகிவிட்டது. விக்ரமதித்தன் போன்று சற்றும் மனம் தளராது பின்னரும் ஒரு கிணற்றை வெட்டி நன்னீர் கண்டு மக்கள் பாவனைக்கு விட்டாலும் அது இப்போது வரண்டு போய்விட்டது. மக்கள் குடிநீருக்காக மிக அதிக தூரம் செல்கின்றனர். மிக அரிதாகவே குளிப்பது, துணி துவைப்பது என்பன நடைபெறுகின்றன. கிணறுவெட்டும் வேலைகளைச் செய்யும் இயந்திரங்கள் சாதாரண மக்களின் வாடகைக்கு பெறமுடியவில்லை. இதனால் பெருமளவு சிரமப்படுகின்றனர். எப்படி எங்கே இந்தச் சேவையைப் பெறலாம் என்பது சாதாரண மக்களுக்குத் தெரியவில்லை. குறிப்பாக நகரத்திலிருந்து நான்கு

ஆய்ந்த அறிஞர் ஒருவர் கூறினார், கருவேல மரங்கள் தேக்கு என்பன இதில் அடக்கம். இவை தவிர பயிர் பச்சை ஆகியவற்றில் ஏற்படும் மாற்றங்கள், ஓய்வற்ற விவசாயத்தால் நிலத்தின் சத்துக்குறைதல், மண்ணரிப்புக்கு எளிதில் வழிவிடுதல் என்பன மண்ணில் நிலத்தடிநீரை உவர் தன்மைக்கு மாற்றும் காரணிகளில் ஒன்றுதான். தேவையான இடங்களில் அணைகளின்றி பெருமழைக்காலங்களில் தண்ணிச்சையாக நிலத்தை அரித்தோடும்

வன்னியில் குடிநீர் ஒரு பிரச்சினையாக மாறிவிட்டது. இது பற்றி எந்த விஞ்ஞானியும் கருத்துக்கூறவோ, மக்களுடன் கலந்தாலோசிக்கவோ இன்னும் முன்வரவில்லை. வீடமைப்புத் திட்டங்களில் மட்டும் நான்கு வீடுகளுக்கு ஒரு தண்ணிக்கிணறு இருக்கும் அதைவைத்து நாலு வாழை நடவோ இரண்டடி மரவள்ளி போடுவதோ மிகத்துன்பம்.

நீர் மணலை உருவாக்கிவைக்கிறது என்பது உண்மை.

ஆக எங்கள் நிலத்திலிருந்து பெருகிவரும் மணல் உற்பத்திக்குச் சமமாக நீர் அருகல் ஏற்படவே செய்யும். தாவரங்களில் விசேடமாக மண்ணரிப்பைத் தடைசெய்யும் புற்களை சேதுக்கியே அளிக்கிறோம். முன்னொரு காலத்தே பாதையோரங்களில் இறக்கம் காணப்பட்டால் புற்குறைகளைப் பதித்து அந்த தெரு அரிக்காமல் பாதுகாத்தோம். இன்றோ புல் முளைப்பதை நாம் அனுமதிப்பதேயில்லை. முற்றம் தவிர்த்த ஏனைய இடங்களிலும் புல் அழிப்பை சிரமதானப் பணியாகவே செய்கிறோமே. முற்றத்தில் புல் வரவேகூடாது என்பதற்காக சீமெந்து கொட்டி முடுகிறோம். அண்மையில் விளையாட்டு மைதானங்களை உழுதும் இயந்திரங்களால் சுரண்டியும் புல்லை ஒழிக்கிறோம். குளக் கட்டுகளில் கூட புற்குறைகள் போதுமான அளவில் பதிக்கப்படுவதில்லை.

அழகு பசுமையான புல்லில் இல்லை பாலையிலிருந்து கொண்டு வந்து கொட்டப்படும் மணலில்தான் என்பது சிலருடைய அபிப்பிராயம். அநேகமாகப் புல்பூண்டு முளைக்கவே கூடாது என்ற அபிப்பிராயத்தைக் காப்பாற்றத் தெரிந்தவரே நாகரிகம் தெரிந்தவர் எனப்படுவார். உங்களுக்குத் தெரியுமா மழை நீரை ஒவிடாமல் வர்ப்புகட்டி தேக்கி அதை அப்படியே நிலத்துள் இறக்கி விடுவதால் நிலத்தடிநீர் தூயநீராகவும் வற்றாமலும் இருக்கும். நாமோ வளரும் கால்நடைகளுக்கான மேய்ச்சல் தரைவைகளைக்கூட மண்கொட்டி முடுகிறோம். இயற்கையை எதிர்த்து மனிதன் எழும் ஒவ்வொரு முறையும் அவன் சாதனையாளனாகப் பேசப்படுகின்றான். உண்மை. ஆனால் அவனுடைய செயல்கள் அவனையே அழிக்கும்போதும் அவன் விழிப்படைவதில்லை.

மேலும் மேலும் அழிவிற்கே போகிறான். இந்த வகைதான் இந்த நீர்ப்பிரச்சினை. பெரும் பெரும் குளங்களைக் கொண்ட வன்னியின் ஏராளமான கிராமங்கள் வெள்ளத்தால் அள்ளண்டு வீதிகள் கிடங்காகி வாய்க்கால்களாகி சிற்றறுகளாக



“அழுவாரும் அழுவாரும் தன்கரைச்சல் திருவன் பெண்டிலுக்கு கட்டியழ ஆளில்லயாம்” அந்தமாரி, உரிமைக்குப் பாடுபடு நாடுகளும் அந்தச் சனமும் படுற பாடு வேற, சும்மா. பணியாரத்துக்க கையவச்சுக்கொண்டு பம்ப லுக்கிறவைக்கு ஒரு பகிடி விளையாட்டு. ஒருநாளும் தம்பி நீ இருந்துபார். பழிச்ச வாய் பாழ் போகாது. அரசன் அன்றறுப்பான் தெய்வம் நின்றறுக்கும் பின்ன.

உலகம் முழுக்கக் கட்டியாளுவன் எண்டு வெளிக் கிட்ட அலெக்சாண்டர் நெப்போலியன் ரோமசாம்ராச்சியம் ஜெர்மனி எல்லாம் என்னவாப்போச்சு. இப்ப ஜரோப்பிய ஒன்றியம் ம... பாழ்படுவார், நாலரை நூற்றாண்டு காலமா எங்கட நாடுகளைச் சீழிச்சது இவையள்தானே. இண்டைக்கு இலங்கையில் இவளவில் பிரச்சினை வர ஆர் காரணம். நாடு சாகாமக் கிடக்குது அதால் கதைக்கிறம் பிரச்சினைய உண்டாக்கினதும் வளர்த்ததும், இன்னும் வளர்க்கிறது மனிசர், வெறும் மனிசர். ஏறக்குறைய எழுவுத்தென்பது வயசுக்கு வாழ்ந்து செத்துப்போற மனிசர்.

என்னடா மனிசி இண்டைக்கு தத்துவங் கதைக்கி தெண்டு பாராதபுங்கோ. சும்மா ஒரு சின்ன ஆராய்ச்சிதான். பின்ன இலங்கையில் இண்பிரச்சினையப் போக்காட்ட ஆர் நெச்சாலும் ஏலாமக் கிடக்குது. என்னண்டா நான் ஓமண்டா மற்றவை விடாகினம். மற்றவை ஓமண்டா நான் விடமாட்டன். அப்ப ஆரோ ஒருதருக்கு தன்பாட்டில் செய்யிறதுக்கு அதிகாரம் இருக்கவேணும். அப்பிடி ஒரு அதிகாரம் கிடைச்சா இலங்கைப் பிரச்சினைய முடிச்சப் போடலாம்.

எண்டு வாய்ச்சவடால் அடிச்ச இலங்கையில் இருந்த யாப்ப மாத்தி சர்வாதிகார சனாதிபதி முறையில் யாப்ப எழுதினவர் ஜேயார். பாவம் ஏதுஞ் செய்தாரோண்டா இல்லை. ஏன்? ஏலுமேடா பாலுக்கமுக்கிற பிள்ளையக் கூட தடியால அடிச்ச வாய் மூடப்பண்ணலாம். உரிமைக்கு வெளிக்கிட்ட உணர்ச்சிய நிப்பாட்ட ஏலுமே. சும்மா தன்ர பங்குக்கு கொஞ்சத் தமிழரை அழிச்ச அரசியல்வாதியளையும் அழிச்சதோட தானும் போய் விலாசமில்லாமச் செத்தார். இதுதான்ரா தம்பி வரலாறு.

பாதுகாப்பு பலமாப் போடவேணுமெண்டு கடல் வலயத்தடைச் சட்டத்தைப் போட்டு முதல் முதலா பந்தோ பஸ்து அமைச்சரா நிண்டு பயங்கரவாதத் தடைக்கும் பாடுபட்டவர் லலித் அச்சலக்கையர். முதல் முதலா பிரித்தானியாவால் கப்பலக் கொண்டு காங்கேசுந்துறையில் நிண்டு முல்லைத்தீவால் கடல் ரோந்தத் துவங்கினவர். கனவோ டயே கண்ண மூடிற்றார். ஒரு படை நடவடிக்கையத் துவங்கி ஒரு வாரத்துக்க மடுவப்பிடிச்சு மெழுகுதிரி கொளுத்த வெளிக்கிட்ட ரஞ்சன் காணாமப்போட்டார். எல்லாம் முடிஞ்சு கடைசி கடைசியா ஜேயசிக்குறு ஓஞ்சு பொண்டுகள் மாறடிச்ச மாதிரி கடைசிகடைசியா ஜரோப்பிய ஒன்றியத்தட்ட இந்த வேண்டுகோள விட்டு அனூரா தானும் கதிராமற்ற இடத்தச் சரிவர நிரவக்கூடிய ஆள்தான் எண்டு காட்டியிருக்கிறார்.

துரியோதனனோட சகுனி திரிஞ்சு மாதிரி சுந்திரிகா வோட கதிராமர் திரிஞ்சார். இப்ப தம்பியக் கூட்டிக்கொண்டு திரியிறார். ஆனாப்பாரடா இந்த இலங்கை பிரச்சினை தீர்க்குடாதெண்டதில் கனபேர் அக்கறையாத்தான் இருக்கினம். இந்த அக்கறை அங்க அதுதான் ஜரோப்பிய நாடுகளினர் ஆபுத விற்றனையாளர்களினர் பொக்கற்றுக்களை நிறைக்கிறது மாதிரி இலங்கையால் ஆபுதங்களோட கழிச்சக் கட்டிற கப்பலுகள வாங்கப் போற எங்கடதளபதியள் அரசியல் வாதியளினர் வங்கிக் கணக்குகளும் ஏறத்தான்போகுது.

ஜரோப்பிய யூனியன் நாடுகள் எண்டது ஜரோப்பிய யூனியன் நாட்டு மக்களில்லையெண்டது எங்களுக்குத் தெரிய வேணும். என்னவோ மீண்டும் அரசியல் அகதியளுக்கு வெளிநாடுகள் கதவு திறந்து விட்டிருக்கு. புலியளினர் அரசியல் பயணங்களால் இந்த ஜரோப்பிய யூனியன் நாடுகளினர் கொண்டமுதல்ல நடட்டே. இல்லாட்டி அங்க போய் வந்ததால் ஏதும் பிரச்சினையே. ஒண்டுமில்ல எல்லாமே... ஒரு இதுக்குத்தான். வேற என்ன ம... வல்லான வலியான கேட்டா வலியானத் தெய்வங்கேக்குமெண்டொரு பழமொழி இருக்கு.



தண்ணீரை நீனைக்தூால் கண்ணீர் வருகிறது

கிலோமீற்றருக்கு அப்பால் இந்த வேலையைச் செய்ய இயந்திரங்கள் போகமுடியாது. நகரிலும் பெருவாரியான கிணறுகள் வற்றிப்போயுள்ளன. இவற்றின் பாவனையாளர்கள் மிகவும் துன்பப்படுகின்றனர்.

கன அளவு மில்லிமீற்றர் அளவுதான் சில கிணறுகளை ஒருநாளில் இறக்கமுடிகிறது. இதைவிட படான் மேட்டுப்பகுதிகளில் குடியிருக்கும் மக்கள் தமக்கான கிணற்றை வெட்டுவதாயின் அது பாரிய செலவையும் கட்டுமானம் அதைவிடப்பெரிய செலவையும் ஏற்படுத்துகின்றது. கிணறுவெட்ட எந்த நிறுவனமும் வங்கியும் கடன் கொடுக்கிறது? “கொடுக்கும்” என்பது ஏட்டி லுள்ளது. நடைமுறையில் உள்ளதா? ஆக வன்னியில் குடிநீர் ஒரு பிரச்சினையாக மாறிவிட்டது. இது பற்றி எந்த விஞ்ஞானியும் கருத்துக்கூறவோ, மக்களுடன் கலந்தாலோசிக்கவோ இன்னும் முன்வரவில்லை. வீடமைப்புத் திட்டங்களில் மட்டும் நான்கு வீடுகளுக்கு ஒரு தண்ணிக்கிணறு இருக்கும் அதைவைத்து நாலு வாழை நடவோ இரண்டடி மரவள்ளி போடுவதோ மிகத் துன்பம்.

இரவல் கிணற்றில் நீரிந்தும் குடும்பங்களை பட்டியலிட்டால் அது பயங்கரமாக இருக்கும். இந்தக்குடிநீர் இந்தப்பாடு படுத்தும் போது வன்னியில் தூயநீர்த் தொழிற்சாலையும் இயங்குகிறது என்பது பெருமைக்குரிய விடயம். மக்களின் அன்றாடப்பிரச்சினையான குடிநீர் பிரச்சினை தீர்க்கப்படவேண்டும். குளிக்க, துணி துவைக்க, வீடுகழுவ, ஆடுமாடு வளர்க்க என்று “நீர்நீர் அமையா திவ்வுலகு” கிளிநொச்சிப் பிரதேச குடிநீரைக் காப்பாற்ற நீர் முகாமைத்துவம் மிக அவசியமாகிறது.

இரணைமடு நீர் வாய்க்கால்களுக்கூடாக பாய்ந்து இருபுறமும் பசுமைபோர்த்து நிற்கும் வளம் இருக்க குடிநீர் ஏன் நாசமாகிறது. வெறுமனே அனாவசியமாகத் தேங்கும் நீர் சதுப்பு நிலங்களாகி வரும்போது உரியமுறையில் வாய்க்கால்கள் செப்பனிடப்படாமல் நகரக் கழிவுகளை வாய்க்காலில் கலந்து

மாறிவிட்டன. ஏராளமான வீதிகள் மணல் மேலியுள்ளது. மக்களால், சாதாரண கிராமமக்களால் தமக்கான குடிநீர்ப்பிரச்சினைக்கு என்னகாரணம் என்று தெரியவில்லை. படித்தவர்களாகத் தம்மை காட்டிக்கொள்ளும் நகரவாசிகளுக்கு நீர் ஒரு பிரச்சினையே இல்லை. ஏனெனில் தட்டுப்பாடேயில்லாமல் அமெரிக்கக்கம்பனியில் அடைத்த தண்ணீர் போத்தல்கள் கடைக்குக்கடை அடுக்கிவைக்கப்பட்டுள்ளன. இப்படிக்குடிக்கின்ற தண்ணீருக்கு காககொடுக்கவேண்டும் என்ற நிலை வரும் என்பதை இருபது வருடங்களுக்கு முன் யாரும் சொல்லி யிருந்தால் கேட்பவர் நெஞ்சில் இடிவிழ்ந்திருக்கும். போக்குவரவு செய்யும் பயணிகளுக்காக நல்ல மண் பாணைகளில் நீர் நிரப்பி மரநிலவில் படலைக்கருகே வைக்கும் பழக்கம் நாம் சிறுவர்களாக இருந்தபோது இருந்தது. அப்போது எங்கள் தந்தை மிகவும் மனம் நொந்து ஒரு கதை சொல்வார்.

“பச்சைத் தண்ணியை ஊத்தி பாணையில் வைக்கிறியள் நாங்கள் சின்னனா இருக்கக்கேக் காலம் அம்மா மோர் கடைஞ்சு மோரில் ஊறுகாய் வெங்காயம் கரைச்சு ஒருபாணை, வெறும்மோர் ஒருபாணை எண்டு வைப்பா. போல் முழுக்க போறவாற சமை குடிச்சிட்டு மரத்தடியில் இருந்து வெத்தில போட்டுக்கீட்டு ஆறிப் போகுங்கள்” என்பார். இப்போ நகரத்தில் மட்டுமல்ல கிராமத்திலும் கூட வழிப் பண்ணிகள் ஆறிப்போக நிழல்மரங்கள் ஏதாவது உண்டா? தண்ணீர் விடாய் என்றால்கூட வாய்க்காமல் யாரிடமும் கேட்கமுடிவதில்லை. அவர்களும் எவ்வளவு தொலைவிலிருந்து கொண்டு வந்த தண்ணீரோ என்ற ஏக்கம் வருகிறது. நாம் எங்களை மாற்றிக்கொள்ளாமல் இப்படியே போனால் பாரிய பின்னடைவு களைச் சந்திக்கவேண்டி வரப்போகிறது. “சமுன்றும் ஏர்ப்பின்னது உலகம்” ஏரோட நீரோடவேண்டும்.



சிறுகதை

ஈ...ஈ... வாகனச் சத்தம் கேட்டு தடுமாறிய நல்லதம்பி அவசரமாக வீதியின் அருகே வண்டில் மாடுகளை தட்டிவிட்டான். பாரம் தாங்கமுடியாத அளவு ஓலைகளை இழுத்துச் சென்ற மாடுகள் அசை போட்டுக்கொண்டு மெல்ல மெல்ல நடந்து சென்றன. கூடவே நல்லதம்பியின் வாழ்க்கையும் அசைபோட்டது. ஹய...ஹய... வா...வா... என தனது வலது காலை மாடுகளின் கால் இடைகணுக்குள் விட்டு மெல்ல தட்டி விட்டான் நல்லதம்பி. நாணம் கொண்ட பெண்ணைப் போல சற்று தலையை அசைத்து விட்டுபின்னால் வந்த லொறிக்கு பாதைவிட்டன காளை மாடுகள். யாழ்ப்பாணத்தின் தெற்கே சாவகச்சேரி செல்லும் வழியில் சுமார் ஏழுமைல் சென்றால் சரசாலை எனும் கிராமத்தில் ஐந்து

மறு வேலைகள் யாவும் என மனதில் நினைத்த வாறு நல்ல தண்ணீர் கிணற்றை நோக்கி வண்டிலை செலுத்தினான். மாட்டை நன்றாகக் கழுவி வீடு நோக்கி வந்தான். தனது தாயைக் கூட்டிக் கொண்டு போய் வண்டிலை காட்டினான். அம்மா பாரம்மா நல்லா இருக்குத்தானே. தாயின் பதிலை எதிர்பார்த்துக் காத்திருந்தான். அன்பையும் ஒழுக்கத்தையும் சோறாக ஊட்டிய தாய்க்கு தனது மகன் தவறாக எதனையும் செய்யமாட்டான் என்பது நூறு வீதம் நம்பிக்கை பவளத்திற்கு. நல்லதம்பி சந்தோச மிகுதியால் சிறுபிள்ளை போன்று வீடெல்லாம் ஓடித்திரிந்தான். இரவு படுக்கையில் நித்திரையின்றி புரண்டு புரண்டு படுத்தான் நல்லதம்பி. இரவு முழுவதும் வண்டில் ஞாபகம் மீண்டும் மீண்டும் வந்து கொண்டே இருந்தது. எனினும் நேரம் போய் நித்திரை கொண்டதனால் சற்று நேரம் சென்றே

ஓலை பின்னியும் வாழ்க்கையை ஓட்டி வந்தான். வீட்டில் மூன்று தங்கைகள் ஏதோ பூர்வஜென்ம பலன்போல தந்தையால் கட்டி வைத்த ஓரளவான கல்வீடு மட்டும்தான் அவர்களது முதுசமாகக் காணப்பட்டது. அந்த வகையில் நல்லதம்பிக்கு ஓரளவு நிம்மதி. தந்தை புற்று நோய் காரணமாக இறந்தாலும்

கொடுக்கவில்லை. வீடு வீடாக ஓலை வாங்கி அதனை இழுத்துவரும் போது அவனுடன் படித்த நண்பர்கள் புத்தகப்பையுடன் செல்லும் போது அவனது மனமும் பாடசாலை வளாகம் வரை சென்று தொட்டுவிட்டுத் திரும்பும். தம்பி...தம்பி... இரண்டொருமுறை கூப்பிட்டு பார்த்துவிட்டு சரி சின்னப் பிள்ளை தானே யாழ்ப்பாணம் போய் பார்ப்போம் என நினைத்துக் கொண்டான். சில வேளைகளில் ஆனந்தன் வண்டிலின் மேலே தூங்கி விடுவதும் உண்டு. இன்றைக்கு கிடுகு கொஞ்சம் கூடித்தான் போய்விட்டது. மாடுகளும் பாவம்தான்

ஆறுதலுடன் மீண்டும் வண்டியைச் செலுத்தினான். தண்ணீர் தாகம் வந்த போதெல்லாம் தான் கொண்டு வந்த நீரை எடுத்து பருகிக் கொண்டான். சரசாலைக் கிராமத்தில் தண்ணீர் என்பது சற்று கடினமான தூரம் சென்று தான் நல்ல தண்ணீர் கிணற்றில் அள்ள வேண்டும். அதுவும் சனம் எந்த நேரமும் நிறைந்தபடியே காணப்படும். காத்திருந்துதான் அள்ள வேண்டும். மனதின்லே வருகின்ற பாடலை வாயினுள் முணுமுணுத்துக் கொண்டு இடையிடையே கிடுகு... கிடுகு...என கூவியபடி வண்டியை ஓட்டிச் சென்றான் நல்லதம்பி. நாட்டில் ஏற்பட்ட விலையேற்றம் பொருளாதார ஈதியில் மக்களை வாட்டி வைக்க ஆதிகாலத்தை நோக்கிச் செல்லவேண்டிய தேவை கூட ஏற்படலாம் என்பதற்கு நல்லதம்பியின் மாட்டுவண்டி கட்டியம் கூறுவதுபோல விளங்கியது. வீதியெங்கிலும் வாகன நெரிசலும் உயிரை கையிலே பிடித்துக் கொண்டு

பாதையல் வெளச்சும்?

சகோதரர்களுக்கு முத்த பிள்ளையாக நல்லதம்பி பிறந்தான்.

தோட்ட வேலையை பரம்பரைத் தொழிலாகக் கொண்டு வாழ்ந்த இவர்களுக்கு சைக்கிள் தான் நீண்ட தூர பயணத்திற்கான குல தெய்வமாகக் காணப்பட்டது. காற்றுடன் போராடி மழையுடன் அலாபப்பட்டு மனித வலுவைப் பயன்படுத்தி தமது பயணத்தை நிறைவு செய்வார். தண்ணீர் அள்ளுவது தொடக்கம் சமையல் சாமான் வாங்குவது வரை சைக்கிளே வாகனம். நல்லதம்பி தனது குடும்ப வறுமை காரணமாக சிறுகச் சிறுக சேகரித்த பணத்தைக் கொண்டு மேலதிகமாகக் கடன் பெற்று ஒரு சோடி மாட்டை விலைக்கு வாங்கினான்.

தனது வாழ்க்கையில் பெரியதோர் குறிக்கோளை அடைந்த மாதிரியான சந்தோசம் அவனது உள்ளத்தில் தாண்டவம் ஆடியது. நாளை காலை பிள்ளையார் கோயிலுக்குச் சென்று மாடுகளுக்கு பூசைகட்டிவிட்டுத்தான்

எழுந்திருந்தான். தனது கிராமத்தில் இருக்கும் ஓலைகளை விலை கொடுத்தும் கடனாகவும் வாங்கி சகோதரிகளைக் கொண்டும் தானும் பின்னி அதனை யாழ்ப்பாணம் கொண்டு போய் விற்பனை செய்வதே நல்லதம்பியின் நாளாந்த வேலையாகக் காணப்பட்டது.

ஓலை விற்று வரும் பணத்தைக் கொண்டுதான் வீட்டுச் செலவையும் தோட்டச் செலவையும் ஓரளவு சமாளிக்கக் கூடியதாக இருந்தது. ஓலை கிடைக்காத காலங்களில் தென்னைமட்டை கொண்டுசென்று கூவி விற்றுவருவான். அதனால் யாழ்ப்பாணப் பட்டணத்தில் சிலரை பழக்கம் பிடித்து வாடிக்கையாளராகவும் மாறினான். கூலி கொடுத்து தோட்ட வேலை செய்தும் ஓலை பின்னியும் விற்றால் அதனால் எதுவித பயனும் இல்லை என்பதும் அந்தளவு பணமும் நல்லதம்பியிடம் இல்லை என்பதுமே உண்மை. அதற்காக நல்லதம்பி பகற்பொழு தெல்லாம் தோட்டத்தில் நின்று இரவெல்லாம்

தாய் பவளம் ஓரளவு தேகாரோக்கியத்துடன் காணப்பட்டான். ஐந்து பிள்ளைகளை பெற்ற முதிர்ச்சியைவிட கடின உழைப்பின் விளைவாக உடல் தளர்ச்சியடைந்து விளங்கினான்.

தந்தை இல்லாது விட்டாலும் தான் நாளாந்தம் கண் விழிப்பதற்கும் அவளிடம் ஒரு பிடி சோறு வாங்கி உண்ணவும் தாய் இருக்கின்றாள் என்பதனால் நல்லதம்பிக்குச் சற்று மன ஆறுதல். எனினும் தங்கைகள்; தம்பி; குடும்பப் பொறுப்பு; தோட்ட வேலையென பல்வேறு பிரச்சினைகளுக்கு முகம் கொடுக்கவேண்டிய நிலை நல்லதம்பியையே சார்ந்ததாகக் காணப்பட்டது.

வண்டிலில் ஏற்றிய ஓலைகளை விழாமல் பார்த்துக்கொள்வதற்கு நல்லதம்பி தனது தம்பி ஆனந்தனையும் கூடவே அழைத்துச் செல்வது வழக்கம். பாடசாலை செல்லும் வயதில் இருந்த போதும் குடும்ப நிலை கல்வி கற்பதற்கு ஆனந்தனுக்கு இடம்

கிடுகுகளை விற்ற பின்பு கொட்டடி சென்று மாடுகளுக்கு புண்ணாக்கு கரைச்சு வைச்சுப்போட்டு மலாயன் கபேயில நானும் தம்பியும் ஏதாவது சாப்பிட்டுவிட்டு பின்னேரம் வீடு திரும்பச் சரியாக இருக்கும். பூமணி மாமி நாளைக்கு கிடுகு தாறன் என்று சொன்னவா போகலாம். அதற்கு முன்னர் யாழ்ப்பாணத்தில் துணைகளுக்கு சட்டைக்கு துணி வாங்கவேண்டும். நான் போடாதுவிட்டாலும் நாளாந்தம் கிடுகு பின்னித் தாருங்கள் என்றால் மறுக்காமல் பின்னித் தருவார்கள். மனதில் பல நினைவுகளுடன் மாட்டை தட்டிவிட்டான் நல்லதம்பி.

விடியற்காலை ஐந்து மணிக்கு பூட்டிய வண்டி கைதடி பிள்ளையார் கோவிலடிக்கு வர நேரம் ஒன்பது மணியை தாண்டியிருக்கும். வண்டியை ஓரமாக நிறுத்திவிட்டு தம்பியையும் அழைத்துக்கொண்டு தனது குடும்பப் பாரங்கள் யாவற்றையும் பிள்ளையாரிடம் அப்படியே ஒப்படைத்து விட்டு ஏதோ மன

வாழ்வதைப் போன்ற பிரமையில் தமது சக்தியையும் மீறிய விதத்தில் விடலைப் பருவங்கள் முறுக்கும் அழுத்தங்களையும் தாங்கி மின்னலாகப் பறக்கும் மோட்டார் சைக்கிள்களும் கல்விகற்ற சமுதாயம் என புகழாரம் குடியவர்கள் வீதி முழுவதனையும்

இரத்தினம் கிருஷ்ணகுமார்.

மறைத்து சமாந்தரமாக சைக்கிளில் செல்லும் இளைஞர், யுவதிகள் போட்டி போட்டுக் கொண்டு வீதியின் அகலத்தையும் மீறிய விதத்தில் செல்லும் மினி பஸ்கள் இவை யாவற்றையும் கடந்து யாழ்ப்பாணம் வர நல்லதம்பிக்கு போதும் போதும் என்றாகிவிடும். இருந்தபோதிலும் வாழ்வியலை எவ்வாறு மறுதலிக்க முடியும். பணக்காரர்களாக இருந்தவர்கள் கூட கடின உழைப்பின் மூலமே வாழ்வை ஓட்டிச் செல்லும் போது நல்லதம்பிக்கு மட்டுமென்ன விதிவிலக்கா?

இரவு நேரக் குளிர் காற்று சில்லென வீச அது ஒருவித சோகத்தை அள்ளி இறைப்பது போலப்பட்டது நல்லதம்பிக்கு. மனிதனின் மனமும் குணமும் மாறும் போது இறைவன் படைப்பான இயற்கையில் மாற்றம் ஏற்படுவதில் என்ன குற்றம். சுற்றுகின்ற இந்தப் பிரபஞ்சம் சூடாகுவதும் பின் குளிர்ச்சியடைவதும் ஆண்டவன் செயல் என மனதில் எண்ணியபோது தான் விடிந்தால் அம்மன் கோயில் திருவிழா என்பது ரூபகம் வந்தது. மட்டுவில பன்றித்தலைச்சி அம்மன் கோயில் என்றால் அதன் பெருமை தெரிந்தவர்கள் யாவரும் தமது நேர்த்திக் கடனை செலுத்துவதற்காக ஒன்றாகக் கூடுவது வழக்கம். பன்றிமுகம் மாறி மனித முகம் கிடைத்த பெருமையுடைய தலமென அவ்வூர் மக்கள் பெருமையுடன் பேசிக் கொள்வர்.

ஒரு நாள் பூசையாக நடைபெறும் இவ்வாலயத்தில் மக்கள் யாவரும் ஆண் பெண் வேறுபாடின்றி கேணியில் குளித்து புதிய பாணைகளை வைத்து பொங்கல் பொங்கி ஆலயத்திற்கு வந்தவர்களுக்குக் கொடுத்து தாமும் உண்டு அடுத்த நாள் விடியற்காலை வீடு செல்வது வழக்கம்.

நல்லதம்பியும் ஒவ்வொரு வருடமும் தனது வறுமை நிலை ஓரளவு குறைந்து நாளாந்தம் கஞ்சி குடிக்கும் நிலையாவது கிடைக்கவேண்டும் என்பதனை தனது நேர்த்திக் கடனாக வைத்து ஆலயத்தை சுற்றி அங்கப்பிரதட்சணை போடுவது வழக்கம். தங்கைமார் இருவர் கும்பிடு போட நல்லதம்பி உருண்டு வருவான்.

ஆலயச் சூழலின் ஒதுக்கப்பட்ட பிரதேசத்தில் ஓர் தங்கை சிறிய பெட்டிக் கையொன்றை நிறுவி அதிலே கச்சான், மரக்கறி, வாழைப்பழம், சொப்பின்பேக், இனிப்பென பல்வேறு பொருட்களை ஒன்றாக வைத்து விற்பனை செய்வது வழக்கம். மொத்தத்தில் அந்தப் பெட்டிக்கடை ஒரு விதமான குட்டி சுப்பர்மார்க்கட் போல காட்சியளிக்கும். எல்லாவற்றிற்கும் மேலாக மட்டுவில் கத்தரிக்காய் என்றால் தெரியாதவர்களும் அதன் வடிவத்தினை பார்த்தவுடன் வாங்கிச் செல்லவே நினைப்பர் அவ்வளவு ருசியானது.

ஒரு சிலர் தமது

தோட்டக் கத்தரிக்காயை மாத்திரம் வைத்து விற்பனை செய்வது வழக்கம். நல்லதம்பி ஆலய சூழலில் இருந்து தனது அன்னையை அழைத்துக்கொண்டு தங்கைகள் இருக்கும் இடம் நோக்கி கையில் பிடித்தவாறு அழைத்துச் சென்றான். அம்மா... மெல்லிய குரலில் தனது தாயை அழைத்து வாம்மா... என்றான்.

தான் நடைபயின்ற காட்சியைக் கண்டு ஆனந்தம் அடைந்த அந்தக்கால நிகழ்வு தனது தாய் நடை பயிலும் போது நல்லதம்பி யின் கண்களில் நிழலாய் யது. இவ்வளவு காலம் நான் பார்த்துக் கொண்டு இருக்க இறைவன் அருள் புரிந்ததையிட்டு மீண்டும் கடவுளுக்கு நன்றி செலுத்திக் கொண்டான்.

காலைப்பொழுது உதயமாகிக் கொண்டிருந்தது. ஆலயம் வந்த அத்தனை பக்தர்களும் தத்தமது உடமைகளை எடுத்துக் கொண்டு வீடு நோக்கிச் செல்லப் புறப்பட்டனர். ஆலய சூழலில் அமைக்கப்பட்ட கடையினை அகற்றிக் கொண்டு நல்லதம்பியும் தனது தாய் சகோதரிகளுடன் புறப்பட்டான்.

ஆலயம் வந்த ஆனந்தனை மாத்திரம் காணவில்லை. தம்பி தம்பியெனக் கூப்பிட்டுக்கொண்டே ஆலயத்தை சுற்றி ஒரு முறை வலம் வந்தான் நல்லதம்பி. வீட்டு வேலை ஒரு பக்கம், பொருட்களை எடுத்து வண்டியில் வைத்து தாய் சகோதரிகளை அழைத்துச் செல்லவேண்டும் நல்லதம்பிக்கு தலை சுற்றுவது போல இருந்தது. தேடிக்களைத்து இறுதியில் வீடு சென்றிருப்பான் எனும் முடிவுடன் வண்டிகலைக் கட்டினான் நல்லதம்பி.

மதியவேளை வீடு வந்தபோது வீட்டுக் கதவுகள் யாவும் அப்படியே பூட்டியபடியே இருந்தன. வீட்டின் திறப்புக்கள் வைக்கும் இடம் ஆனந்தனுக்கும் தெரியும். வீடு வந்த போது சுற்றுத் தடுமாறினான் நல்லதம்பி. இரவும் வந்துவிட்டது ஆனந்தன் மட்டும் வரவில்லை. வீடு முழுவதும் சோகமயமாகக் காட்சியளித்தது.

ஒருவருக்கு ஒருவர் ஆறுதல் கூற முடியாதவாறு ஒவ்வொரு மூலையாக இருந்து அழுது கொண்டிருந்தனர். தாய் பவளம் மாத்திரம் வீட்டின் விறாந்தையில் காலை நீட்டி இருந்து தலைதலையென அடித்து

அழுதுகொண்டிருந்தாள்.

ஒரு நாள் ஒரு வாரமாக மாற தாய் பவளத்தின் உடல் நிலையும் மோசமடைந்து கொண்டே சென்றது. சாப்பாடோ தண்ணீரோ எதுவுமின்றி இரவு பகலாக அழுதவண்ணமே இருந்தாள். நல்லதம்பி அம்மாவென அழைக்கும் போதெல்லாம் திடுக்குற்று தனது இளைய மகன் தான் கூப்பிடுகிறான் என அடிக்கடி பார்த்துவிட்டு மீண்டும் அழுவான். மனநிலையில் ஏதாவது மாற்றம் ஏற்படுவதாகத் தெரியவில்லை.

ஆஸ்பத்திரியும் மருந்தும் கையுமாகத் திரிவதே நல்லதம்பிக்கு வேலையாக மாறியது. ஒரு மாத முடிவில் தாயின் உடல் நிலை கவலைக்கிடமானது. அம்மா... அம்மா... என தனது நாற்பதாண்டு காலமாக வாய்நிறைய கூப்பிட்டு வந்த நல்லதம்பிக்கு தாயின் நினைக்கும்போதே தொப்பென கண்ணீர்த்துளிகள் நிலத்தில்விழும். கடவுளே அப்படி ஒன்றும் நடந்து விடக்கூடாது. மனதில் ஆண்டவனை அடிக்கடி வேண்டிக் கொண்டான். இறைவன் படைத்த படைப்புகளை எடுத்துக் கொள்ள அவனுக்கு உரிமையுள்ளபோது கூத்தாடியும் எந்தவித பயனும் கிடைக்கப் போவதில்லை.

காலைப்பொழுது விடிவதற்கு முன்னரே நல்லதம்பியின் தங்கை புவளத்தின் குரல் ஊர் முழுவதனையும் நித்திரையில் இருந்து கலைத்தது. அம்மாவென அலறியவாறு வீட்டுக்குள் இருந்து ஓடிவந்தாள். திண்ணையில் படுத்திருந்த நல்லதம்பி ஓடி வந்தான். அண்ணா... அம்மா... நிலைமையை உணர்ந்து கொண்ட நல்லதம்பியும் ஓவென கதறி அழுதான். கத்தினான்.

எல்லாம் முடிந்தாகி விட்டது. கடன்களை முடித்துக் கொண்ட நல்லதம்பிக்கு வீட்டு கடன்களும் தங்கைகளை பார்த்துக் கொள்வதற்கும் எவருமில்லை என்பதே மிகுந்த கவலையாக இருந்தது. காலத்தின் தீர்ப்புகளை யார்தான் மாற்றமுடியும். மீண்டும் நல்லதம்பி வண்டியை கட்டிக் கொண்டு யாழ்ப்பாணம் புறப்பட்டான். அவனது மன ஏக்கத்தையும் தனிமையையும் எடுத்துக் காட்டுவதனைப் போல மாட்டுவண்டியும் தார் வீதியில் கடகடத்து ஓடிக் கொண்டிருந்தது.

இனிவரும் நாட்கள்...

மெளனம் என்பது- ஒரு நசிபத்தின் கல்லறையல்ல! அது... மனித மனங்களையும் தாண்டி அப்பால் நிற்கும் ஆரம்பம். காலப் பெருவெளியில் காணாமல் போகும் மனித மாண்புகளை காப்பாற்றுவதென்பது, ஒரு மெளனத்தின் முகூழ்ப்பில்தான் முடியும் எவராலும்... சூறாவளியின் மெளனமென்பது சீதைக்கப்படாத ஒரு அழகிய ஊரின்னையும்... அடக்குமுறைகளின் மெளனமென்பது அநாதையாக்கப்படாத ஒரு சிறுவனின் உள்ளத்தையும்... கட்டவீழ்த்து விடப்படுகின்ற காட்டுமிராண்டித்தனங்களின் மெளனமென்பது சீதைக்கப்படாத ஒரு அழகிய பூவின்னையும்... தரவல்ல மாண்பு கொண்டவை! மெளனத்தை மகுடமாக்கிக் கொண்ட ஒவ்வொரு மனிதனும் அழகாயிருப்பதாகவே தோன்றுகிறதெனக்கு! நாகரிக மனிதனின் நாக்கு... அலங்கரிக்கப்பட்ட ஒரு அபாயம்... ஆபத்து! கிளிவரும் காலங்களே... மெளனத்தால் மட்டும் என்னை அலங்கரிப்பதாக! "மெளனம்" உலகிற்கு வேண்டிய ஒரு உன்னத மனிதனை தரவல்லது... தீயில் சுடப்பட்ட பொன்னைப்போல!

த.நாஞ்சலன்.

உடன்பாடில்லாத சமன்பாடு

கிரவு எழுதுவதற்காய் உட்கார்ந்திருந்தேன் வீளக்கு என் முன்னே எரிந்து கொண்டிருந்தது குளிக்கிறது என்றேன் போர்வையால் போர்த்தவிட்டாய் கண்களில் சூாசி விழுந்தது கண்கள் கலங்கின சுட்டுவிரலால் தட்டிவிட்டாய் பசீ என்றேன் உணவுத்தட்டை ஏந்தவந்தாய் பரபரப்பாயிருந்தேன் பகிர்ந்து கொண்டாய் நாகங்கள் துரத்துகின்றதென்றேன் தடியோடு நின்றாய் சுமைகள் அழுத்துகின்றன என்றேன் சுமமாக அவற்றை ஏந்திக்கொண்டாய் கிரவு கிலக்கியக் கூட்டம் முடித்து தாமதமாய் வீடு வந்தபோது வாசற்கதவைத் திறந்துவைத்துப் புன்னகைத்து வரவேற்றாய் கவிதைக்குப் பொய் அழகாம் சொல்கிறார்கள் அழகுக்காக பொய்சொல்ல என்னால் முடியவில்லை கித்தனை உயர்வாய் கிருக்கும் உன்னை எப்படி எனக்குச் சமனென்று சொல்ல? இந்த சமன்பாட்டில் எனக்கு உடன்பாடு வருகுதல்லை.

ஆதிசடகிவெடுமாள்

சொற்சிலம்பம் - 107

| | | | | | | |
|----|----|----|----|-----|----|----|
| ச | று | ய் | டு | னா | அ | ணி |
| மா | கு | லி | பா | ந் | மி | லா |
| கா | ரி | தி | ரோ | னி | ண் | வ் |
| வெ | னா | ப | லி | ணை | கீ | இ |
| தை | ட் | தா | ஷி | ர் | லி | து |
| சா | ர் | ய | க் | ஸ்க | வு | |
| ப் | வா | கே | ன் | சி | த் | மோ |

சொற்சிலம்பம்
- 105 இன் விடைகள்

01. அறுபது.

02. தவளை.

கட்டடங்களில்
காணப்படும் எழுத்துக்
களை கிணைத்து கேட்கப்
படும் வினாவுக்கு விடை
அனுப்புவையுங்கள்.

சொற்சிலம்பம் - 105
இன் பரிசுக்குரியவர்

T.விதூசன், தரம் - 5^C,
முதுகுடிமருத்துவ
பி.சா, முதுகுடிமருத்துவ.

சொற்சிலம்பம் - 105 இன்
பாராட்டுக்குரியவர்கள்

- | | |
|--|--|
| 01. அ.எழில்மதி, தரம் 5 ^A , கிளி/இராமநாதன் ம.வி, இராமநாதபுரம். | 05. பிரியங்கா, கோணாவில், கிளிநொச்சி. |
| 02. க.நாகருபிகா, தரம் 01, மு/சிவனகர் தமிழ்- வித்தியாலயம், | 06. ஜெயா, இரத்தினபுரம், கிளிநொச்சி. |
| 03. தயாளினி, குருமன்காடு, வவுனியா. | 07. தர்சினி, சன்னாகம், யாழ்ப்பாணம். |
| 04. முகுந்தன், போகபுரம், மல்லாவி. | 08. தர்சன், பரந்தன், கிளிநொச்சி. |

01. மிக வேகமாக ஓடும் மிருகம்?

01)

02. லியானோ டாவின்சி வரைந்த உலகப் பிரசித்தி
பெற்ற ஓவியம்?

01)

பெயர் :-

முகவரி :-

சொற்சிலம்பம்-107
சமுதாயம்,
யாழ்ப்பாணம்,
கிளிநொச்சி.



மேகநாதனைப் பார்த்ததும் இந்த
ஆட்டம் ஆறானே யாரவன்.
“ ‘மயில்’வாகனம்!”

பூச்சிகள் வகுப்பில் அதிகமான இனங்
களைக் கொண்டவை வண்டுகள். கொலி
யோடெரா வரிசையைச் சேர்ந்த மூன்று
லட்சத்திற்கும் மேற்பட்ட இனங்கள் உள்ளன.
இதில் ஒரு வகை மான் வண்டு. இதில் ஆண்
இனத்தின் வாயுறுப்புக்கள் மான் கொம்புகள்
போன்று நீண்டிருப்பதால் இதற்கு இந்தப் பெயர்
வந்தது. பெரும்பாலான இனங்கள் 6 செ.மீ. நீளம்

மல்லன் வண்டு

வரை இருக்கும். வெப்ப மண்டலப்பகுதிகளில்
காணப்படும் ஒரு சில இனங்கள் 10 செ.மீ.
நீளம் வரை வளரக் கூடியவை. சாதாரணமாக
இவை கறுப்பு அல்லது பழுப்பு நிறத்திலிருக்கும்.
சிவப்பு, பச்சை, மஞ்சள் நிறத்திலுள்ளவையும்
உள்ளன.

மான் கொம்பு போல் நீண்டிருக்கும் பகுதி
இதன் தாடைகளே. இதன் நீளம் மட்டும் 2 செ.மீ
வரை இருக்கும். தன் எல்லையில் மற்ற ஆண்
வண்டுகளை அண்டவிடாமல் தடுப்பதற்கும் பெண்
வண்டைக் கைப்பற்ற மற்ற ஆணிடம் சண்டை
போடவும் இந்தத் தாடையை அது பயன்படுத்து
கிறது.

சண்டையிடும் போது இரு வண்டுகளும்



கைவண்ணம்

புதுப்பதிவு
மேல்தரம்

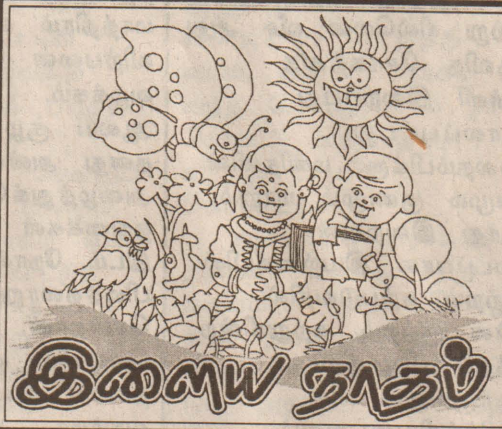

இமைய தாதம்

ஒன்றையொன்று முட்டி மோதிக் கொண்டும்
கட்டிப்பிடித்துக் கொண்டும் இரண்டு மல்லர்கள்
மற்போரிவது போல் சண்டையிடும். ஒரு வகை
மல்லாந்து விழும் வரையோ அல்லது
களைத்தவிட்டு ஓடும் வரையோ இந்த மற்போர்
நடிக்கும்.

பெண் வண்டின் தாடைகள் சிறியன.
உளுத்துப்போன மரத்திலோ அல்லது கட்டை
யிலோ துளையிட இதைப் பயன்படுத்துகிறது. பிறகு
அந்தத் துளையிலே இது



முட்டைகளிடும். முட்டைகளிலிருந்து வெளிவரும்
இளரிக்கு உளுத்த மரமே உணவு. இரண்டு
அல்லது மூன்று ஆண்டுகளில் வளர்ந்த வண்டுகள்
ஆகிவிடும்.

“விதியை என்னால் வெல்ல முடியும்!”
“எப்படி?”
“என் பேர்தான் மதி ஆச்சே! விதியை
மதியால் வெல்ல முடியும் என்று சொல்
வாங்களே!”



நகைச்சுவை

பேராசை



ஆமையின் முதுகுப்புற ஓட்டினை
பார்த்து முயல் பொறாமை கொண்டது.

இந்த ஓட்டால் ஆமை எவ்வளவு
நன்மை அடைகிறது.



மழை காலத்துக்கு கோட் தேவையில்லை.
அதுமட்டுமா ஆபத்தான நேரங்களில்
உள்ளுக்குள் புருந்து கொண்டால் வேற
விடே தேவையில்லை.



என்ற முதுகிலும் கட்டாயம்
இப்படி ஒரு ஓட்டினை
பொருத்திக்கொள்ள வேண்டும்.

இறந்த ஆமையின் ஓட்
டினை முயல் தேடி கண்டு
பிடித்தது.



நல்ல தையல்காரனிடம் சென்று
அதை தனது முதுகில் பொருத்தி
விடுமாறு கேட்டது.

தையலகம்.



இப்போது முயல் பெரு
மையுடன் விதியால் செல்கிறது.

இதென்ன பகிடியா இருக்கு
ஆமை ஓட்டை முயல் தன் முது
கில் பொருத்திக்கொண்டு போறார்.

இப்ப நானும் ஒரு
ஆமையைப் போல
தானே.



ஆமை ஒரு பொருத்தினதால்
இப்ப நீங்கள் செய்யிறது எல்லாம்
நானும் செய்வன்.

சரி அப்படியென்றால் வந்து
எங்களுடன் நீந்திப்பாரும்.

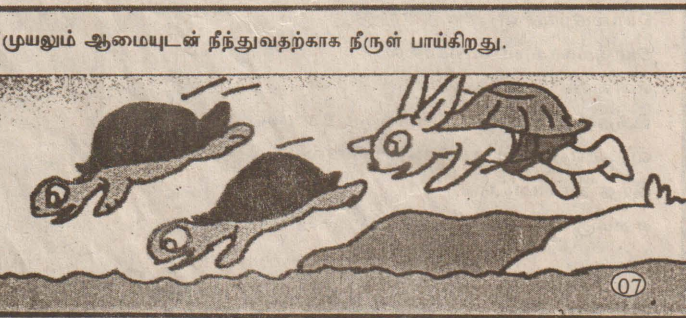

முயலும் ஆமையுடன் நீந்துவதற்காக நீருள் பாய்கிறது.



ஆமை ஓட்டின் கமை காரணமாக
முயலால் நீந்த முடியவில்லை.

ஓ... என் கடவுளே!
நான் நீருக்குள் மூழ்
கிறேன்.

பொறும் நாங்கள்
உம்மை காப்பாத்தி
றம்.

நன்றி:- பன்டேடம்ஸ்



அதிஷ்டவசமாகத்
தப்பிட்டன்.

உம்மால் கொஞ்ச நேரத்திற்குக் கூட
ஆமையாக மாற முடியாது. இந்த
வேலையால் சாகப்பார்த்தீர்.

முற்றுமம்

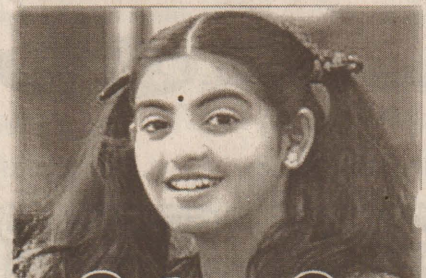

மனிதர்களுடைய வாழ்க்கையில் வெற்றிக்கும் நட்பை உயர்த்துவதற்கும், நம்பிக்கை எம்மீது கொள்வதற்கும் மதிப்பளித்தல், மதிப்புக்கொடுத்தல் என்பதை எம்மீது ஆழ வேருன்றி வளர விடுதல்

மதிப்பளிப்புகள்..!

வேண்டும். இந்தவிடயத்தில் எத்தனையோ குடும்ப உறவுகள் விரிசலடைவதையும் எத்தனையோ நண்பர்கள் பிரிந்து போனதையும் எம் கண்முன்னால் கடலலைபோல் வந்து போவதை காணக்கூடியதாக வுள்ளது. இதில் நாங்கள் ஒவ்வொருவரும் சிந்தித்துச் செயல்பட வேண்டியுள்ளது. நாம் எவ்வகையான காரியத்தையும் செய்யமுயலும் போதும் அதற்கான மதிப்பைக் கொடுத்தாகவேண்டும்.

அதேபோன்று பிறருடன் உரையாடும்போதும் நண்பர்களுடன் உரையாடும்போதும் அவர்களுக்கு அவர்களுடைய கதைக்கு நாம் மதிப்பளிக்கவேண்டிய கட்டாயத்தேவை எமக்கு ஏற்படுகின்றது. ஏன் என்றால்? அப்பொழுதுதான் அந்த உரையாடல் வெற்றியளிக்கின்றது. பிள்ளைகள் தங்களுக்கு சில கருத்துக்களை கூறும்போது அதற்கு பெற்றோர் சரியான முறையில் அவர்களுக்கு மதிப்பளிப்பதன் மூலம் அவர்களின் வளர்ச்சிப்பாதை மேலோங்கும்.

உங்களின் பிள்ளைகள் மதிப்பளிக்கும் போது நீங்கள் அவர்களுக்கு மதிப்பளிக்க வேண்டும்.

உங்களின் வீட்டிலே உங்களின் பிள்ளைகள் மதிப்பளிக்கும் போது நீங்கள் அவர்களுக்கு மதிப்பளிக்கவேண்டும். இதை நாம் எவ்வாறு ஏற்படுத்திக்கொள்ளவேண்டும் என்பதுதான் கவனிக்க வேண்டிய விடயம். நாம் பிறருடன் எப்படிப் பழகுகின்றோமோ, அல்லது எமது உறவினர்களுக்கு எவ்வாறு மதிப்புக் கொடுக்கின்றோமோ அதுவே உங்களின் பிள்ளைகள் தங்களின் நண்பர்களிடமும் பழக்கமாக்கிக் கொள்வார்கள்.

இதை இன்னும் பல விடயத்தில் ஏற்படுத்திக்கொள்ளலாம். அதிலும் அன்பான முறையில் அல்லது மாறாக அதிகார முறையில் வலுவூட்டுவீர்களாயின் காலங்காலமாக நிலைத்து நிற்காது. இதில் இருந்து பிள்ளைகளை கரைசேர்த்து வளம்படுத்தும்படி. உங்களினுடைய வளர்ப்பு வருங்காலத்தில் உங்களுக்கு வலுச்சேர்க்கும்.

பாடசாலைகளிலே பார்க்கப்போனால் ஆசிரியர்களுக்கு மதிப்புக் கொடுக்கவேண்டும், அப்படிப்புக்கு, கல்விக்கு மதிப்புக் கொடுக்கவேண்டும். அப்படிப்பட்ட பல காரணிகளில் நாம் செயல்படும்பொழுதுதான் ஆசிரியர்கள் எம்மை மதிக்கின்றனர். அவ்வழியில் சக மாணவர்களும் எம்மீது மிகுந்த நம்பிக்கை கொள்கின்றனர். மனிதனை உயர்த்தி நிற்பது சுய கௌரவம், தன்மானம் இவ்விரண்டும் இல்லையேல் மனிதமில்லை என்றே கூறவேண்டும்.

மு.அருளரசன்

விடு பகுதியில் வெளிவரும் ஆக்கங்கள் தொடர்பாக உங்களது விமர்சனங்களை எதிர்பார்ப்பதோடு, இப்பகுதிக்கு உங்கள் ஆக்கங்கள், மற்றும் குமரகுரு பரிசுத்திட்ட கூப்பன் ஆகியவற்றை கீழ் உள்ள முகவரிக்கு அனுப்பிவைப்புகள்.

விடு, வெள்ளிநாதம், ஈழநாதம், யாழ்சாலை, கிளிநொச்சி.

குமரகுரு புடைவை, அழகுப்பொருள் வாண்பத்தினர் பரிசுத்திட்டம்

வெள்ளிநாத வாசகிகளுக்கு கீழமை தோறும் பெறுமதிக்க சாற் ஓன்றை குமரகுரு புடைவை வாண்பத்தினர் பரிசுளிக்கவுள்ளனர்.

நீங்கள் செய்யவேண்டியது கீழ்காணும் கூப்பனை வெட்டி நிரப்பி அனுப்ப வேண்டும். குலுக்கல் மூலம் தெரிவு செய்யப்படும் வாசகிக்கு பரிசு காத்திருக்கிறது.

குமரகுரு பரிசுத்திட்டம் - 68

பெயர்:.....

முகவரி:.....

குறிப்பு: ஈழநாதம் நிறுவனத்தில் கடமையாற்றும் ஊழியர்களும் அவர்களது நெருங்கிய உறவினர்களும் இப்போட்டியில் பங்குபற்றமுடியாது.

வீட்டில் தாய் தகப்பன் தமக்கிடையே கருத்து முரண்பாடுகள் வரும்போது பிள்ளைகளுக்கு முன்னால் சண்டைபிடிப்பதை தவிர்த்தல் வேண்டும். ஏனெனில் அவர்கள் சண்டை பிடிப்பதை பார்த்துக் கொண்டிருக்கும் போது மனதளவில் பாதிப்படைவர். விரக்தி ஏற்படும். அதே சமயம் அப்பிள்ளை யார் மீது கருத்துச் சரியென நினைக்கிறதோ அவருக்கு எதிராகக் கதைப்பவரை வெறுப்புடன் நோக்குகிறது.

புரிதல் என்பது சமூகத்திற்கு இன்றியமையாததாகும். புரிந்துணர்வு என்பது பல்வேறு பட்ட இடங்களில் பல்வேறு விதமாக அமையும். வீட்டை எடுத்துக்கொண்டால் வீட்டில் உள்ளவர்கள் தமக்கிடையே ஒரு பரஸ்பர உறவை ஏற்படுத்தி இருத்தல்வேண்டும். அதாவது வீட்டில் ஒருவர் மிகக் கோபமாக இருப்பவர் எனின் அவர் எவ்வாறான நேரங்களில் அதிகம் கோபப்படுகிறார், எவ்வாறான விடயங்கள் பிடிப்பதில்லை என்பதை அறிந்து அதற்கேற்ப தமது கதைகளைக் கதைப்பது பொருந்தமானதாக அமையும். அதேபோன்று உணவு விடயத்தில் அவர் எவ்வாறு இருக்கிறார் என்பதை புரிந்து அவரின் ஆரோக்கியத்

நெருங்கிய நண்பர்களுடன் சேர்ந்து குறித்த பிள்ளைக்கு மொட்டைக் கடிதம் போடுதல் போன்ற கீழ்த்தரமான நடவடிக்கைகளில் ஈடுபடுத்தல். இவ்வாறான செயற்பாடுகளை நண்பர்கள் தவிர்ந்து ஒரு வரையொருவர் புரிந்து கொண்டு மற்றவர்களின் கதையைக் கேளாமல் தமது சுயவிருப்பில் நடப்பது அவசியமாகும்.

“எப்பொருள் யார்



மாணவர் சமூகமும் புரிந்துணர்வுடன் செயற்படுதல் வேண்டும். எனவே ஒவ்வொரு குடும்பமும்



மகிழ்ச்சியாக வாழ்வோம்

திற்கு உதவுதல் வேண்டும்.

அதேபோன்று வீட்டில் தாய் தகப்பன் தமக்கிடையே கருத்து முரண்பாடுகள் வரும் போது பிள்ளைகளுக்கு முன்னால் சண்டைபிடிப்பதை தவிர்த்தல் வேண்டும். ஏனெனில் அவர்கள் சண்டை பிடிப்பதை பார்த்துக்கொண்டிருக்கும்போது மனதளவில் பாதிப்படைவர். விரக்தி ஏற்படும். அதேசமயம் அப்பிள்ளை யார் மீது கருத்துச் சரியென நினைக்கிறதோ அவருக்கு எதிராகக் கதைப்பவரை வெறுப்புடன் நோக்குகிறது. இக்காரணங்களால் அப்பிள்ளை தன்னையறியாமலே தனது எதிர்காலத்தில் இவ்வாறான பிழைகளைச் செய்ய முயல்கிறது. எனவே வீட்டின் தலைவர்கள் கருத்து முரண்பாடுகளை பிள்ளைகளுக்கு முன்னால் தவிப்பது நல்லது.

அதேபோன்று பாடசாலையை எடுத்தால் இரு நண்பர்களுக்கிடையே ஏற்படும் விரிசலை அவர்கள் கலந்துரையாடுவதன் மூலம் தீர்க்க வேண்டும். அதை விடுத்து தனது நண்பனை மற்றவர்களுடன் சேர்ந்து விமர்சித்தல் கூடாது. ஒரு வகுப்பில் ஒரு பிள்ளை சிலவேளை அதிக புள்ளிகள் பெற்றுவிட்டால் முரண்பாடு ஏற்படும். வேளையில் அப்பிள்ளையை பலருக்கு விமர்சித்துக் காட்டுவார்கள். எவ்வாறாயின் அவனுக்கு அல்லது அவருக்கு “கம்பஸ் போவன் என்று நினைப்பு” தான் தான் கெட்டிக்காரன் என்ற நினைப்பு. புதுசு புதுசாக நண்பர்களைப் பிடித்து காற்றடிக்கும் பக்கம் எல்லாம் தலைசாய்கிறார். இப்படிப் பலவகையாக விமர்சிக்கின்றனர். அத்தோடு தமக்கு

யார் வாய்க் கேட்பினும் அப்பொருள் மெய்ப் பொருள் காண்பது அரிது”

எனவே பிறருடைய கதையைக் கேட்டு செயற்படாமல் அதைப்பற்றி ஆழமாக அறிந்து செயற்படல் வேண்டும். சில நண்பர்கள் நான் உனக்கு அப்படிச் செய்வேன் இப்படி உதவுவேன் என்று பெருமைப்படுவர். ஆனால் எப்படித்தான் உதவினாலும் ஒரு நண்பனுக்கு மற்றய நண்பன் புரிந்துணர்வுடன் இருந்தலே பெரும் உதவியாகும். இதை அறிந்து

அயலவர்களும், நண்பர்களும் தமக்கிடையேயான பிரச்சினைகளை தாமே கலந்துரையாடித் தீர்க்கவேண்டும். புரிந்துணர்வுடன் செயற்படுவதால் எம்மைச்சார்ந்து இருப்பவர்களோ அல்லது பிறரோ மனம் நோகாமல் சிறப்பாக தமது உறவைப் பேண புரிந்துணர்வு என்பது அவசியமாகுமீ. எனவே அனைவரும் புரிந்து செயற்படுதலின் மூலம் எமது வாழ்வை மகிழ்ச்சிகரமான தாக்குவோம்.

ப.கங்கா

கரணைக்கிழங்குப் பொரித்த கறி

- தேவையான பொருட்கள்:-
- கரணைக்கிழங்கு - 250கிராம்
 - சிள்ள வெங்காயம்- அளவாக
 - செத்தல் மிளகாய் - 2
 - கறிவேப்பிலை - சிறிதளவு
 - கடுகு - 1/4 தேக்கரண்டி
 - வெந்தயம் - 1/2 தேக்கரண்டி
 - பெருஞ்சீரகம் - 1/2 தேக்கரண்டி
 - தேங்காய்ப்பால் - 1டம்ளர் (முதலாம், இரண்டாம்பால்)



- பழம்புளிக் கரைசல்- 2 மேசைக்கரண்டி
 - உப்பு - அளவாக
 - மிளகாய்த்தாள் - 2 1/2 தேக்கரண்டி
 - தேங்காயெண்ணெய்- 1/4போத்தல்.
- செய்முறை:-
- ★கரணைக்கிழங்கைச் சுத்தம் செய்து சிறுதுண்டுகளாக (1சென்மீமீற்றர்) வெட்டி வழுவுழுப்புத்தன்மை போகும்வரை நன்கு கழுவி எடுக்கவும்.
 - ★வெங்காயம் பச்சையிளகாய், கறிவேப்பிலை இவற்றைச் சுத்தம் செய்து வெட்டிக்கொள்ளவும்.
 - ★கரணைக்கிழங்கை நன்கு கொதித்த எண்ணெயிலிட்டுப் பொன்னிறமாகப் பொரித்து எடுக்கவும்.
 - ★பின் அரை மேசைக்கரண்டி எண்ணெயில் வெங்காயம், மிளகாய், கறிவேப்பிலை, கடுகு, வெந்தயம், பெருஞ்சீரகம் இவற்றை இட்டுத் தாளிக்கவும்.
 - ★தாளிதம் பொன்னிறமாகியதும் பால் புளிக்கரைசல், மிளகாய்த்தாள், உப்பு யாவற்றையும் சேர்த்துக் கொதிக்கவைத்துப் பின் கரணைக்கிழங்கையும் சேர்த்துக் கறி நன்கு வற்றியதும் இறக்கவும்.

நாங்கள் இடிச்சுக்கட்ட வேண்டியது கட்டடங்களை மட்டுமல்ல மனங்களையும் தான்

எல்லாருக்கும் வணக்கம்! குந்துப்பக்கம் என்னைச் சிலவேளை தேடியிருப்பியள். இடையில் ஒரு அவசரமான சோலி வந்ததால் அங்கால் போகலாமல் போயிட்டிது. இல்லை தெரிஞ்சு பக்கத்தில் பொடியன் ஒண்டு வாகன விபத்தில் சிக்கிட்டுது. அதுதான் உங்களுக்குச் சொல்லாமலே இஞ்சால் யாழ்ப்பாணப்பக்கம் வந்திட்டன். போனமாதம் சர்வதேச உடல் ஊனமுற்றவர் தினம்தானே, அதுக்குத்தான் ஆரோவொண்டு பின்விளைவுகளை யோசிக்காமல் வீதிபோரமாய் போய்க்கொண்டிருந்த பொடியனை இடிச்சிருக்கிது போல.

முன்விட்டு சோமரும் வாறெண்டார். கனதாரம் பஸ்ஸில் போக வேண்டி இருந்ததால் மத்திய மைதானத்துக்கு முன்னால் இருக்கிற கடையில் இளநீர்க்குலை ஒண்டும் எம். எஸ். உதயமுர்த்தியின்ரை தன்னம்பிக்கை ஊட்டி புத்தகங்கள், நகைச்சுவைத் துணுக்குகள் தொகுப்பெண்டு சிலதையும் பொடியனுக்கு வாங்கிக் கொண்டு வெளிக்கிட்டன்.

கூட வந்தவர் நான் காவின் சுமையளைக் கிண்டலாய்ப் பார்த்திட்டு, 'வருத்தமாய் கிடக்கிறவனைப் பார்க்கப்போகேக்கிளை கஞ்சத்தனம் பார்க்கக்கூடாது', எண்டு சொல்லிக் கொண்டு தான் வாங்கின கொக்கோலா போத்தலையும் நெஸ்ரமோலர் ரின்னையும் தூக்கிக் காட்டினார். ஒற்றைக்காலையும் கை ஒண்டையும் விபத்தில் இடிந்து ஆஸ்பத்திரியில் கிடக்கிற பொடியனுக்கு எது தேவையோ, அதைத்தான் நான் தெரிவுசெய்தனான். அதை விட்டிட்டு அரைகுறையாய் சிந்திக்கிற உந்த மனுசனோட என்ன கதை எண்டிட்டு, வாங்கின புத்தகங்களுக்கு கிள்ளை பார்வையை விட்டன்.

அப்படியே துலைவாரின்ரை சோதனைச்சாவுடியனை எல்லாம் தாண்டி ஒருமாதிரி யாழ்ப்பாணம் பெரியாஸ்பத்திரிக்கு வந்து சேர்ந்தோம். இளநீர்த்தேங்காயளைக் காவிக் கொண்டு வந்த என்னை கோலத்தைப் பார்த்து, ஸ்ரைல் இல்லையெண்டு சோமர் கொஞ்சம் தள்ளியே வந்தார்.

நான் என்ன செய்யிறது, பியர் மாதிரி இளநீரையும் கையடக்கமான ரின்னுகளில் ஆராவது அடிச்சால் நல்லாத்தான் இருக்கும். பொடியனை விட்டிருந்த வாட்டைத் தேடி அங்கை போனதுதான் எனக்கு 'திக்க' எண்டிருந்திது. சே! என்னமாதிரி ஓடி யாடித்திரிஞ்சு, நல்லமாதிரி வேலை செய்து கொண்டிருந்த பொடியன், ஆரோவொரு இதயம் இல்லாதது அடிச்சப்போட்டு, நிற்காமல் மாறிட்டி தாம. இருண்டுபோய்க்கிடந்த முகத்தை 6,7 நாள் தாடி வேற மறைச்சுக்கொண்டிருந்திது.

அந்த முகத்தை அப்படியே விட்டிட்டுப் பார்த்துக்கொண்டிருக்க எனக்குப் பொறுக்கேல்லை. 'தம்பி! பத்திரிகை பார்த்தனீர்? எங்கட தமிழ்ப்பொடியன் ஒண்டு கனடாவில் 56 மணித்தியாலம் தொடர்ந்து ரிவி பார்த்து கின்னசில் இடம்பிடிச்சிருக்கிதாம். ஆனால், இஞ்சை எங்களுக்கு மத்தியில் எத்தனை பொய்ப்பிளையள் நாட்கணக்காய் தொடர்நடக்கங்களுக்கு முன்னாலேயே ஓய்வில்லாமல் வாய் பார்த்துக்கொண்டு ஒருதுளி பெருமையும் இல்லாமல் இலையமறைகாயாய் இருக்கினம். அவையாளில் ஓராளை போட்டிக்கு விட்டால் கின்னலே களைச்சு விழுந்திருக்கும்.

அப்பதான் வில்லன் வீர்பா மாதிரி கூட வந்த சோமர் என்னை முறைச்சுப் பார்த்தபடி சொன்னார்:

'நாங்கள் இஞ்சையொண்டும் உம்மட விண்ணாலங்கள் கதைக்க இவ்வளவு தூரம் மினைக்கெட்டு வரேல்லை. சும்மா வளர்ந்ததுதான் மிச்சம். தம்பி நீ சொல்லு, எப்பிடி விபத்து நடந்தது? சிரிச்சுக்கொண்டிருந்த பொடியன் முகம் திரும்பக் கறுத்துப் போக ஒரு கிழமைக்கு முன்னால் தனக்கு நடந்த சம்பவத்தைச் சொல்லத்தொடங்கிச்சிது.

இடைக்கிடையே சோமரின்ரை குறுக்குக்கேள்வியளுக்கும் பதில் சொன்ன பொடியனின்ரை கண்கள் சீலிங் காற்றாடியில் பதிஞ்சு அமைதியானது. 'அப்ப டொக்டர் உதுக்கு மேல ஒண்டும் செய்யலாதெண்டு சொல்லீட்டாரோ? காசைக்கீசை எண்ணிக் கொண்டிருக்காமல் கொழும்புக்குக் கொண்டுபோய் ஏதாவது செப்து பார்க்கலாம். எட வாழவேண்டிய வயசில் கடவுள் இப்பிடிச் செய்திட்டாரே! கையையும் காலையும் எடுத்திட்டு உப்பிடி அந்தரிக்க விடுறதிலையும் பார்த்து ஒரேயடியாய் எடுத்தால் பரவாயில்லை.

ஏதோ முற்பிறப்பில் நான் செய்ததுக்கு கடவுளே எண்டு இத்தனை வயசாகியும் ஒரு ஊனமுட இல்லாமல் இருக்கிறன். அப்பிடி ஏதாவது வந்தால் மற்றாக்களுக்குக் கரைச்சல் குடுக்காமல் போய்ச்சேர்ந்திடோணும்'. சோமரின்ரை வாழ்க்கைத்தத்துவத்தைக் கேட்க எனக்கு கொதி உச்சந்தலைக்கு ஏறிக் கொண்டு வந்திது.

அவர் வாங்கிக்கொண்டு வந்த நெஸ்ரமோலர் ரின்னால முஞ்சையில் ஓங்கிக்குடுக்கோணும் போல இருந்திது. இல்ல உந்த மனுசன் இப்ப என்னத்துக்கு ஆஸ்பத்திரிக்கு வந்ததெண்டு கேட்கிறன். கொஞ்ச நேரத்துக்கெண்டாலும் எல்லாத்தையும் மறந்து சிரிச்சுக் கொண்டிருந்த பொடியனுக்கு தன் குப்பையை அவிக்கிறதற்கே இவ்வளவு தூரம் இருப்பட்டு வந்தது.

'தம்பி! நீ காயங்கள் காயஞ்ச உடன ஆறப்போடாமல் எதுக்கும் கொழும்புக்கு போய் ஏதாவது செய்யப்பார்! அதைவிட்டிட்டு சும்மா வெட்டிப்பேச்சு கதைச்சுக்கொண்டு நொண்டியாய் வாழிறதில் என்ன அர்த்தம் இருக்கிது?, எண்டிடி தான் கொண்டு வந்த கொக்கோலாலாவையும் நெஸ்ரமோலர்ரையும் எடுத்து மேசையில் வைச்சார் சோமர். இல்லாத கையையும் காலையும் ஒட்டி அளவுக்கு மருத்துவம் இன்னும் வளரேல்லை எண்டிடி யதார்த்தத்தை உணர்த்தலைப்பட விடாமல் சோமர்

கதைச்ச சொறிக்கதையில் பொடியன் முஞ்சை கண்ட மாற்றத்தைப் பார்க்க, கோலப்போத்திலால் எடுத்து சோமருக்கு விளாச வேணும் மாதிரிக் கிடந்திது.

'தம்பி! நீ ஒண்டும் யோசியாதையும்! எங்களுக்கு என்ன இல்லையெண்டு எண்ணி முக்குறுஞ்சிக் கொண்டிருக்கிறதில்லை வாழ்க்கை. இருக்கிறதை வைச்சு எப்பிடிப் பிரயோசனமாய் வாழிறம் எண்டிடி தான் தங்கியிருக்கிது. சோமர் வயசு போனாலும், ஆளின்ரை அறிவு இன்னும் சின்னப்பிள்ளை மாதிரித்தான். எனக்குத் தெரிய கவியாணம் கட்டின புதுசில் ஒரு 2வருசம் உந்தான் வேலைக்குப் போனது. அதுக்குப் பிறகு வேலையிடத்தில் குடிபோதையில் இருந்தது பிடிபட்டு வீட்டுக்கு வந்த மனுசன் இன்னும் தான் ஒருநாளப்பட்டு எங்கையாவது உழைக்கப்போய் ஒருசதம் சம்பாதிச்சு அறியாது.

வயலில் முறிஞ்சு போட்டு

டிஷ் விஞ்ஞானியைப் பற்றி உமக்குச் சொல்லவேணும். ரொக்கெட் தொழில் நுட்பம், அணுசக்தி எண்டு புதுசு புதுசாய் கண்டுபிடிச்ச ஒப்பற்ற விஞ்ஞானியான அல்பேட் ஐன்ஸ்டீனை அனுக்குப் பிறகு புவியீர்ப்பு, நான்காவது பரிமாணம் எண்டு சிக்கலான விசயங்கள் பலதையும் எல்லாரும் புரியிற மாதிரி ஆராய்ஞ்சு அவர் எழுதின A Brief History of Time (காலம் பற்றிய சுருக்கமான வரலாறு) புத்தகம் ஒரு அறிவியல் பொக்கிசம் பாடும்! விஞ்ஞானியள் புத்தகங்கள் எழுதினது வழமைதானே எண்டு கேட்பீர், நியாயம் தான்! ஆனாலும், 1942 இல் பிறந்த அவருக்கு கடுமையான நரம்பு விபாதிபால் பாதிக்கப்பட்டு கை,கால்தலை எதையுமே விருப்பப்படி இயக்க முடியாத நிலை.

பேசக்கூட முடியாத அளவுக்கு பாதிக்கப்பட்ட அவரின்ரை தொண்டையோட பொருத்தப்பட்டிருக்கிற ஒரு கருவிதான் கொம்பியூட்டரினரை உதவியோட அவரின்ரை அறிவியல் பூர்வமான கருத்துகளையும் விளக்கங்களையும் வெளிப்படுத்திது. தன்னோட 30கனிலையே நோய் வாப்ப்பட்ட இவர் இண்டைக்கு 63 வயசிலையும் கணிதம் மற்றும்

பொளத்கவியல் பேராசிரியராய் அறிவியல் விஞ்ஞானத்துக்கு அளப்பரிய பங்களிச்சு வாறது மட்டுமில்லாமல், புதுசாய் கணக்க விஞ்ஞானியளையும் வேற உருவாக்கிறார்.

என்னில் இருக்கிற ஆத்திரத்தில சோமர் 'ஆரோ ஒருத்தர் ஏதோவொரு அறிவுத்தலை ஏதோ செய்ய முடிஞ்சதுக்காக கை, கால் ஊடப்பட்ட எல்லாராலையும் அப்பிடி இயலுமெண்டில்லை. நடக்கிறதை கதைக்காமல் எங்களுக்கு

இஞ்சை கட்டுரை வாசிக்க வந்திட்டார்', என்ரை முகத்தைப் பார்க்க விரும்பாத சோமர் வார்த்தையாளால் எரிஞ்சு விழுந்தார். 'ஞாபகம் ஊட்டினதுக்கு நன்றி! ஹோக்கிங் மட்டுமில்லை, நீர் சொன்னமாதிரி நீர் செய்த புண்ணியத்தால் உமக்கு ஒருவித குறையும் இல்லாட்டியும் அது பாவம் வயலில் மாயஞ்சு மாயஞ்சு உழைச்சு காசில் தான் உம்மட போத்தில் செல்லு கூட தங்கியிருக்கிது. அப்படியான உம்மட உம்மட பஸ் பயணச்செல்லுக்கு மனிசிக்காரிதான் ஆதரவு ஆனால், இண்டைக்கு உலகமே வியக்கிற விண் வெளிப்பயணங்களுக்கு ஆதாரமான 'அப்பொலோ' திட்டத்தைப் போட்ட கிரம்மன் (Leroy Randle Grumman) கண்பார்வை இல்லாதவர்.

நிலவின்ரை அழகைப் பார்த்து ரசிக்க முடியாட்டியும் அவர் தலைமை தாங்கிய அப்பொலோ திட்டம் தான் நீல் ஆம்ஸ்டிராங் சந்திரனில் இறங்கினதுக்கு அடிப்படையாய் இருந்தது. உலகத்தையே தன்னோட இனிமையான இசையால மயக்கின லூட்விக் பீர்ஹோபன் தான் மீட்டிடி இசையைக் கேட்க முடியாத செவிப்புலன் அற்றவர்தான். அமெரிக்க

காவின்ரை 32ஆவது சனாதிபதியாய் 12 வருசம் பதவி வகிச்சு. பிராங்கின் ருஸ்வெல்டர் எழுப்பி நடக்கேலாதவர்.

வேகஸ்பியருக்கு அடுத்ததாய் போற்றப்படி அங்கிலிக்கவிஞர் ஜோன் மில்ற்றன் கண்பார்வை அற்றவர். மற்றது.. ஹெலன் அடம்ஸ் கெலர் எண்ட எழுத்தாளர் கண்பார்வை அற்றவர் மட்டுமில்லை, காது கேட்காதவரும் கூட! ஆனாலும், அவாவின்ரை புத்தகங்கள் 'இருட்டுக்கு வெளியே', 'நான் வாழும் உலகம்', 'எனது வாழ்வின் கதை' உலகப்புக்ழ் பெற்றவை மட்டுமில்லாமல், கோடிக்கணக்கான மக்களுக்குப் பயனளிப்பவையும் கூட!, நான் சொல்லிக்கொண்டிருக்கேக்கிளையே சோமர் நெருப்பு நிறத்தில் முகம் சிவத்த நிலையில் வாட்டை விட்டு வெளியால் போய்க்கொண்டிருந்தார். எனக்கு மனம் ஒருமாதிரி இருந்திச்சிது. பாவம் மனுசன். எனக்கு அப்பிடி முகத்தில் அடிச்சுக்கதைக்கிறது பிடிப்பில்லைத்தான்! இருந்தும் நொந்து கட்டிலில் இருக்கிற பொடியனிடட விசர்க்கதை கதைச்சதால் கொஞ்சம் ஓவரா யிட்டன்.

'நீங்கள் சொன்ன ஆட்களைப் பற்றியெல்லாம் உந்தப் புத்தகங்களில் இருக்கிதோ?', எண்டபடி நான் கொண்டுவந்த புத்தகங்களைப் புரட்டிச்சிது அந்தத்தம்பி!. 'சில விசயங்கள் இருக்கலாம். நீர் உதுகளை வாசிச்சு முடியும். நானும் இஞ்சால் வந்தாப்போல உங்ககை இணுவிலில் நடந்த சம்பவங்கள் பற்றி நேரடி நிப்போர்ட்டுகள் எடுக்கலாம் எண்டிருக்கிறன். திரும்ப எப்பிடியும் கொஞ்சக்காலம் ஆகும். உம்மட காயம் ஆறீட்டெண்டால் வன்னிகு கூட்டிக்கொண்டு போறன். அங்கை எத்தனை போராளியள் சண்டையளில் எல்லாவிதமான வருக்களையும் சுமந்துகொண்டிருக்கினம்.

நான் உமக்கு முன்னால் சொன்னதெல்லாம் வெள்ளைக்காரரைப் பற்றி. ஆனால், எங்கட நாட்டுக்காக எதையுமே துணிவோட எதிர்கொண்டு காயமடைஞ்சு போராளியள் கனபேர் இருக்கினம். அவையனைப் போய் பாருங்கோ! அவையின்ரை அனுபவங்களும் பதியப்பட்டு, புத்தகமாய் வந்திச்செண்டால் நான், நீர் எல்லாருமே வெற்றிக்குக் கைகொடுத்த அந்த வீர வரலாறுகளை அறிஞ்சு கொள்ளலாம். சரி நான் பேர்ந்து வாறன். புத்தகங்களை வாசியும் அடுத்தமுறை வாறநேரம் உந்தத்தாடி வழிச்சிருக்காட்டி, நெருப்பு முட்டிப் போடுவன்', எண்டபடி ஆஸ்பத்திரியைவிட்டு வெளியேறினன்.

வெளிவாசலைத் தாண்டிடி நேரம் தோளில் ஆற்றையோ கையட்டிது. திடுக்கிட்டுப்போய் திரும்பிப் பார்த்தன். 'முன்பின் யோசனை இல்லாமல் நான் கதைச்ச வசனங்கள் அந்தப்பொடியனை எவ்வளவு தூரம் பாதிச்சிருக்கும் எண்டு இப்பதான் எனக்கு விளங்கிது. உள்ளுக்க திரும்ப வந்து மன்னிப்புக்கேட்கோணும் எண்டு நினைச்சனான். ஆனாலும், முகத்தில் முழிக்க வெக்கமாய் கிடந்திது', சோமர் நா தள தளக்கச் சொன்னார்.

'நானும் கொஞ்சம் அவசரப்பட்டு உம்மை அவமானப்படுத்திட்டன்!', என்னோட மனக்கிடக்கையை வெளிப்படுத்தினன். இல்லை நீர் சொன்னதில் நியாயம் இருக்கிது. இனிமேல் நான் ஏதாவது வேலையைத் தேடிச் செய்யப்பார்ப்பன்.

(18ஆம் பக்கம் பார்க்க)



வாற மனிசிக்காரியிட்டை குடிக்கிற துக்கு காசு கேட்டு ஒவ்வொருநாளின் பின்னேரமும் போடிற் சத்தத்தால் தன் ஆண்பிள்ளை அந்தநஸ்தை நிசுபிக்கிற மனுசன், சொல்லிற் கதையாளால் நீர் குழம்பப்பட்டாது. ஒரு மனுசன் எப்ப தன்ரை தன்னம்பிக்கையை யும் வாழிறதில் இருக்கிற பிடிப்பையும் இழக்கிறானோ, அப்பதான் அவனுக்கு மரணம். அப்பிடிப் பார்த்தால் என்னோட கூட வந்த உது ஒரு ஆவிதான்.

நீலன் திருச்செல்வமும் கதிர்காமமும் படிச்சுக்கிழிச்சு கொம்புகளாய் இருந்தாலும் அதுகன் மனித குலத்துக்கு செய்த (?) பங்களிப்பையுமே பாடும்! அதேநேரம் எங்கட நாட்டில் எத்தனை மாவீரர் செத்தாப்பிறகு கூட வாழினம்! எத்தனை பேர் தாங்கள் கொடுத்த விலையை இன்னும் சுமக்கினம்! அப்பிடியிருக்க நீர் இஞ்சை முஞ்சையை நீட்டிக்கொண்டிருந்தால் சேலைன் வயறுகளைப் பிடிச்சு அறுத்தெறிஞ்சு போடுவன்'. 'ஹோக்கிங் (Stephen William Hawking) எண்டொரு பிரீட்

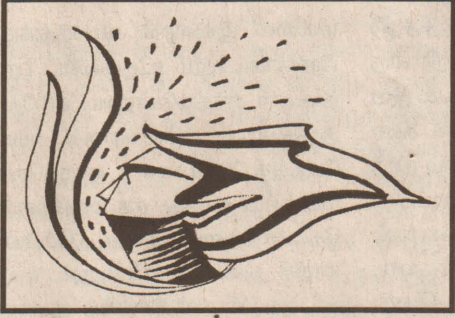

ஐயா என்ற தலைப்பில் வெளியாகியுள்ள இந்தச் சிறு நூல் ஒரு கவிதைத் தொகுப்பு. என்றாலும் இது தனித்தன்மை வாய்ந்தது. காரணம் புதுத் தோட்டம் நெல்லியடி கிழக்கு கரவெட்டியைச் சேர்ந்த அமர் பொன்னன் முருகேசு அவர்களின் ஞாபகார்த்தமாக வெளியிடப்பட்டது.

வழக்கமாக ஒருவர் அமர் ஆனால் அவரது முப்பத்தியோராம் நாள் நினைவின் போது ஒரு கல் வெட்டுத்தான் (நினைவு மலர்) அடிப்பார்கள். அது ஒரு மரபாகவும் உள்ளது. இப்போது அந்தமரபு மீறப்பட்டுள்ளது.

எப்போதாவது ஒரு தடவை தான் இவ்வாறு மரபு மீறப்படுவது வழக்கம். அந்த

யன்னல் ஊடே பார்க்கிறேன்
வெள்ளை வேட்டி
அரைக்கை நவனல்
கையில் குடை
திருமலை பஸ் நிலையத்தில்
அந்தக் காலைப் பொழுதில்
என்னை ஏக்கத்துடன் பார்த்துக்
கொண்டு நின்ற
ஐயாவின் முகம்
ஐம்பத்திரண்டு ஆண்டின் பின்னும்
அழியாத கோலமாய்
நிழலாடுகிறது நெஞ்சில்!"

சோ. பத்மநாதனின் கவிதை என்னை வெகுவாகக் குடைந்தெடுத்தது. பட்டப்படிப்பு தொடர்பான பரிட்சை ஒன்றை முடித்து விட்டு கொழும்பில் இருந்து யாழ்ப்பாணம் திரும்ப வேண்டும். அப்போது எனது தகப்பனார் வவுனியா உதவி அரசாங்க அதிபர் அலுவலகத்தில் (தெற்கு தமிழ்பிரிவு) கடமை புரிந்தார்.

நான் கொழும்பில் இருந்து புறப்படுவதற்கு முதல் நாள் ரெலிபோன் எடுத்து-தான் வவுனியா ஸ்ரேசனில் காத்துக்கொண்டு நிற்பதாகவும் என்னை வவுனியாவில் இறங்கி தன்னுடன் ஒரு நாள் தங்கிவிட்டு யாழ்ப்பாணம் போகும்படியும் எனது தகப்பனார் தெரிவித்தார்.

“ஆயிரம் ஆயிரம்
சொத்துக்கள் வரலாம்
வந்து போகலாம்
ஐயா ஐயா நீவீர்
என் ஆத்மாவின் சொத்து
மாற்றீடு அற்ற நிலையான
சொத்து”

எனப் பெருமைப்படுகின்றார் பாக்டர் கா.சுஜாதன் (கா.சுஜோ), பு.சத்திய மூர்த்தியின் மனைவியோ வித்தியாசமானது. அவர் கூறுகின்றார்.

“நோயில்... இல்லை நோய்களில்
வருந்தி

உயிர் குறு குமிந்த அந்திம நாட்களில்
நானோ தொலைவில்
கடிதம் அல்லது தொலைபேசியில் மட்டும்

பேணும் உறவு எமக்கு வாய்த்தது.

மனங்கள் சுமக்கும் உறவின் கனத்தை

யதார்த்தத்தில் சுவைக்காத பாக்கியம் எமது”

புரிதல் என்ற தலைப்பில் பொன் காந்தன் கேட்கும் கேள்விக்கு எத்தனை பேரால் பதில் சொல்ல முடியும்.

“அப்பா என்ற முழுமையை முழுமையாய் புரிந்து கொள்ளல்

எத்தனை பேருக்கு சாத்தியமாயிற்று”
நடராசா இராமநாதன் சொல்வது இன்னொரு விதம்.

“அன்னையோடு அறுசுவை



போகு மென்பர்
ஆனால்
ஐயாவுடன்
அனைத்துமே போய் விடுமே”
அரசண்ணா தன் கவிதையை பின்வருமாறு வடிக்கிறார்.

“என் அன்பான
ஐயா உனக்குப் பிள்ளையாயானது
மெய்யான பெரும் பேறென்பேன்
கடன் தீர்க்க தலைமுறை ஒன்று
போதாது”

திருநகர் ஜெகாவின் எதிர்பார்ப்பு இது. அது எத்துணை வேதனையாக வெளிப்படுகின்றது.

“கதவுகளைத் திறந்து வைத்து விட்டு
காத்திருக்கின்றேன்.

பழைய மாதிரியே இல்லா
விட்டாலும் கூட

இறுதியில்
ஒரு காற்றாகக் கூட
நீ வந்து விடலாம்”

புதுவை டீ தினதுரை, என். சண்முகலிங்கம், ப.புதுபுத்தன், வேலணையூர் சுஜேஷ், த.ஜெயசூன், தி.திருக்குமரன். முருகு பாரிமகன், நடராசா இராமநாதன், அரசண்ணா, கா.சுஜோ, பு.சத்தியமூர்த்தி, வி.பி.யோசப், பிரேம மதூர் நாயகம், பொன் காந்தன், திருநகர் ஜெகா, வை.நாகநாதன், அல்வாயூர் கே.ஆர். திருத்தவராசா, சி.கலைச்செல்வன், கி.அகத்தியன், மு.வளநாடன் என்பவர்களைக் கொண்டு தொகுக்கப்பட்ட இந்த மலர் செய்யும் வேலை தான் என்ன?

இந்தப் படைப்பாளிகளின் அடிமனத்தில் இருந்த வரிகளை ஆதங்கங்களை வெளிப்படுத்துகின்றது. அந்த வலியும் அதனால் ஏற்படும் வேதனைகளையும் நம்மில் தொற்ற வைக்கின்றன.

படைப்பின் வெற்றி இதுதான். படைப்பாளி தன் உணர்வுகளை அதே தளத்தில்- மற்றவர்கள் மீது ஏற்றி விடுதல் என்பது இலேசான செயற்பாடு அல்ல.

வேலையூர்

சிதம்பர திருச்செந்திநாதன்

படித்ததில் பிடித்தது

மௌனம் என் பாடல்

நாவின் ஒலிகள் நான்
சுதிசூடும் நேரத்தின்
நாராச அபசரங்கள்-மனத்
தீவின் தனிமையில்
தவத்தைப் புரிகின்ற
மௌனமே என்பாடல்

மையெழுத்தோ என்
மனத்துவி எஞ்சிய
வாணம் துடைத்த கறை-மனக்
கையெழுத்தே காந்தத்
திரையில் வரையும்
கனவேளன் பொன்னோவியம்!

தீரையை எரி

தீரையை எரி-மர்மச்
செய்திகள் தெரியட்டும்
கரையை உடை- தேக்கக்
கனவுகள் ஓட்டும்
தரையை விடு-வானத்
தத்துவம் விளக்கட்டும்
உரையை முடி- மௌனம்
உண்மைகள் பேசட்டும்.

சிந்துல் ரகுமான்

எனக்குள் கிணறு

எனக்குள் கிணறு
திடீரென ஒரு நாள் என்னைத்
தோண்ட ஆரம்பித்தேன்
முதலில் எதவும் புதுசாக இல்லை.
மணலும் கல்லும் தான்
என்னைம் அயர்ந்து விடத்
தோன்றவில்லை.
விடாமல் தொடர்ந்தேன்
வினோதமான பூச்சிகளும்
பழுக்களும்
நெளிந்தோடின.

அபாயமற்றவைகளாக இருந்தன
அவை நீங்கும் வரை
காத்குந்தேன்
சிறு சிறு கற்களாக தென்பட்டன
கொஞ்சம் களைப்பு
ஏற்பட்டிருந்தாலும்- தொடர்ந்தேன்
அதன்பின்பு தோன்றின
இரும்பாக பாறைகள்
உடைய மறந்தன
உடல் வியர்த்துக்கொட்டியது
தீயாக எரிந்தன கண்கள்

விடக் கூடாடுதென்ற முனைந்தேன்
பாறைகள் நொறுங்கி
மெல்தாய் நீர்கசிந்தது
களைப்பு மறைந்த மனம்
சந்தோஷப்பட்டது
விடாமல் பாறைகளை பெயர்த்தேன்
தண்ணீர் பெருகத் தவங்கியது
சுற்றினும்
மேலும் தோண்ட தோள்கள்
புடைத்தன
அழமான கிணறாகவே தோண்டி
விட்டேன்

கருணையாக இருந்தது.
எனக்குள் கிணறு இவ்வளவு
தண்ணீர் அதில்
வியப்பாக இருந்தது
எவ்வளவு தண்ணீர்தான் வரும்
எத்தனை அழம் தான் போகும்
பார்த்துவிடத் தயாராகி விட்டேன்
சீர்தையுடன் காலம் பாராமல்
தோண்டினேன்
பளிர்வென பிரளயம் தோன்றினார்
போல்குந்தது
கிணறு மறைந்தது
எங்கும் நிறைந்து தளும்பிக்
கொண்டிருந்தது
கடல்.

சுயமீலி - இராஜித்
ஆங்கிலத்தில்-கொரியூட்டா திருச்சி

கலக்கியப்பகர்வு

வகையில் அமர் பொன்னன் முருகேசு தொடர்பில் மாற்றம் நிகழ்ந்துள்ளது.

“வளநாடன்” என நன்கு அறியப்பட்ட கவிஞரும் போராளியுமான மு.கனகரட்ணம் இதனைச் செய்துள்ளார்.

“கல் வெட்டு அடிக்கச் சொல்லி எல்லோரும் சொன்னார்கள். அதில் அவ்வளவாக எனக்கு உடன்பாடில்லை. நியொரு புதுமை விரும்பி. அதனால் கவிதைத் தொகுதி செய்ய விளைந்து விட்டேன். நல்ல கலைஞன். அதற்கு ஆதரம் எங்கள் கோயிலில் இருக்கும் ஐந்து தலை நாகச் சிற்பம். ஐயா என்ற தலைப்பையிட்டே தொகுதியைச் செய்துள்ளேன்.”

ஐயா தொகுதியை வாசிக்கத் தொடங்க நெஞ்சில் ஒரு வலி ஏற்பட்டது. எத்தனை வருடங்கள் சென்றாலும் ஒரு தகப்பன் தன் மகன் மீது எத்துணை பாசம் வைத்துள்ளார் என்பதை ஒரு மகன் தான் தகப்பனான பின்னர் தான் உணர முடியும். அதன் பின்னர் ஏற்படுகின்ற பழைய நினைவுகள் நிச்சயமாக பெருவலியாக நெஞ்சமெங்கும் வியாபித்து

எனக்கு அதில் உடன்பாடில்லை. நான் வவுனியாவில் இறங்காமல் யாழ்ப்பாணம் போகவே விரும்பினேன். தகப்பனார் தெண்டித்தார். அதன் காரணமாக அரை குறையாக சம்மதித்தேன்.

அதனால் தான் என்னவோ கொழும்பில் இருந்து யாழ்ப்பாணம் போகும்போது நான் வவுனியாவில் இறங்கவில்லை. கடைசி ஸ்ரேசனில் அப்பா நிற்கிறாரா இல்லையா என்பதைக்கூட கவனிக்காமல் என்பாட்டில் இருந்துவிட்டேன்.

ஆனால் அவரோ ஸ்ரேசன் பிளாட் போமில் நின்று என்னை தேடித் தவித்து கடைசியில் ரயில் புறப்பட்டுப் போன பின்னர் கடைசி ஆளாய் ஸ்ரேசனைவிட்டுப் போயிருக்கிறார்.

அப்போதோ அல்லது அதன் பின்னரோ அவருக்கு அப்போது இருந்திருக்கக்கூடிய தவிப்பை அல்லது வேதனையை என்னால் உணர முடியவில்லை.

ஆனால் அந்த வேதனையை புரிந்து கொள்ள எனக்கு வெகுகாலம் பிடித்தது.

அதாவது எனக்கு ஒருமகன் பிறந்த பின்னர். அவன் வளர்ந்து வந்த பின்னர் தான் அதனை உணர முடிந்தது.

அன்று உணரமுடியாத வேதனை-

அன்றைக்கு அவரை ஏமாற்றிய அல்லது அசட்டையாக இருந்த தன்மையை இப்போது நினைக்கும் போதும் குழறி அழுதாலும் தீராத வேதனையை உண்டாக்குகின்றது.

அதனை வி.பி. யோசப் தெரிவிக்கின்றார்.

“தங்கை பூப் பெய்த
நங்கள் அழுதுது ஏனென்று
தந்தையாகிவிட்டதால் புரிகிறது”

“தந்தையா? இல்லையே
நண்பனா? இல்லையே
குருவா? இல்லையே
எனக்கு எப்படி வகுத்துப் பார்ப்பது
தெரிய வில்லை”

என வளநாடன் தன் கவிதையில் குறிப்பிடுவது உண்மையானது.

“என்மகன் கையால் நான் எரியும்
வரையும்

என்னுடன் இருப்பார் அப்பு
கனெக்ஸின் ஐயா போலும்
என் அப்பு போலும்
பிரிவின் பின்னரே வரும் பெரு
வெளிச்சமாகவே

எல்லோரது அப்புமாரும் தெரிவர்
அதுவே அப்புமார் பலம்”

என்றார் புதுவை இரத்தினதுரை.

“இமைப்பொழுதும் என் நெஞ்சில்

நங்காத என் அப்பா”
எனச் சொல்வது பேராசிரியர் என். சண்முகலிங்கம்.

“தோளிலிட்ட தூக்கி
வளர்த்தது

தேசத்தில் எம்மையும்
ஆளாக்கி விட்ட என் தந்தை
ஆவி பிரியும் அக்கணத்தில்
அருகிருக்காததுயர் எனக்குள்”

என வெதும்புகிறார் வேலணையூர் சுஜேஷ்.

ஐயா

வேதனைப் படுத்தும்.

சோ.பத்மநாதன் அவர்கள் “நிழல்” என்ற தலைப்பில் எழுதிய கவிதை இது.

அப்போ

எனக்குப் பன்னிரண்டு வயது
யாழ்ப்பாணத்துக்கு வெளியே
என் முதற் பயணம்

காலை ஆறுமணி பஸ்ஸில்
மாமா ஏற்றிவிட
புறப்பட்டேன் திருமலை நோக்கி!

கெப்பிட்டிக் கொல்லாவ பாதை
திறக்காத காலம் அது.
மதியம் அருராதபுரம்
மாலை திருகோணமலை

ஐயா பஸ் நிலையம் வந்து
சந்திப்பதாக ஏற்பாடு.

பதற்றத்தில்
ஒரு கோலர் முந்தி இறங்கிவிட்டேன்.
ஐயா தேடிப்பிடித்து விட்டார்!

இரண்டு வாரம்
ராஜோபசாரம்!
வெந்நீர் ஊற்றுக் குளிப்பும்,
கோணேசர் வழிபாடும்

கோயில் வளாகத்தில்
உலாவிய மான்கூட்டமும்
கட்டிய ஊஞ்சல்

இன்றும்
ஆடுகின்றன மனதில்!
ஊர்திரும்பும் நாளும் வந்தது
ஐயா என்னை பஸ்ஸில் ஏற்றினார்.

“வெளியே தலை நீட்டக்கூடாது
கை நீட்டக்கூடாது.
எலும்பிச்சம் பழுத்த மணந்துகொள்
வாந்தி வராது!”

எண்ணிலா எச்சரிக்கைகள்
நகர்கிறது பஸ்



யாழ்ப்பாணப் பல்கலைக்கழகம், இலங்கை
வெளிவாரிப் பட்டப் பதிவுகள் பரீட்சைகள் அலகு

வெளிவாரிப் பட்டப்படிப்பு பதிவு 2004/2005 மற்றும் 2005/2006

யாழ்ப்பாணப் பல்கலைக்கழகத்தின் வெளிவாரிப் பதிவுகள் பரீட்சைகள் அலகில் 2004/2005 மற்றும் 2005/2006 கல்வியாண்டுகளுக்குப் பின்வரும் கற்கை நெறிகளுக்கு வெளிநிலைத் தேர்வு நாயகப் பதிவு செய்ய விருப்பமுடைய தகைமை பெற்றவர்களிடமிருந்து கீழ் வரும் ஒழுங்கில் விண்ணப்பங்கள் ஏற்றுக்கொள்ளப்படும்.

| | |
|-----------------------|------------------------------------|
| கல்வியாண்டு 2004/2005 | 10-10-2005 தொடக்கம் 30-11-2005 வரை |
| கல்வியாண்டு 2005/2006 | 02-01-2006 தொடக்கம் 15-02-2006 வரை |

குறிப்பு :-
மேற்படி தகைக்குப்பின் கிடைக்கப்பெறும் விண்ணப்பங்கள் யாவும் நிராகரிக்கப்படும்.
மேற்படி பதிவுகள் தொடர்பான சகல நடவடிக்கைகளும் யாழ்ப்பாணப் பல்கலைக்கழகத்தினால் அமைந்துள்ள வெளிவாரிப்பட்டப் பதிவுகள் பரீட்சைகள் அலகில் மட்டுமே மேற்கொள்ளப்படும்.

1. வர்த்தக முத்தர் கற்கைநெறி.
2. கலை முத்தர் கற்கைநெறி.
3. நுண்கலைமாணி (சங்கீதம்/நாட்டியம்) முத்தலாம் வருடம்.
4. நுண்கலைமாணி (சங்கீதம்/நாட்டியம்) இரண்டாம் வருடம்.
5. நுண்கலைமாணி (சங்கீதம்/நாட்டியம்) மூன்றாம், நான்காம் வருடம்.

பின்வரும் பாடங்களில் மாத்திரம் சிறப்புக் கலைமாணி பகுதி, 1 கற்கைநெறிக்குப் பதிவு செய்து கொள்ளலாம்.

இத்துநாயகரீகம், வரலாறு, புலியியல், பொருளியல், தமிழ், நுண்கலை, நாடகமும், அரங்கியலும், சமஸ்கிருதம், கிறிஸ்தவநாயகரீகம் போயியியல் அரசறிவியல்.

| | | |
|--|------|---------|
| கட்டண விபரம் | ரூபா | |
| விண்ணப்பப்படிவம் | | 100.00 |
| பதிவுக் கட்டணம் | | 1000.00 |
| பாடத்திட்டமும் விதிமுறைகளும், முத்தர் கலை/முத்தல் வர்த்தக நெறிக்கானது) | | 250.00 |

விண்ணப்பப் படிவத்தையும் பாடத்திட்டத்தின் பிரதியையும் நேரடியாகப் பெற விரும்புவோர் யாழ்ப்பாணப் பல்கலைக்கழகத்தில் இயங்கும் மக்கள் வங்கியில் உரிய தொகைகளைச் செலுத்தியமைக்கான பற்றுச் சீட்டைச் சமர்ப்பித்து எமது அலுவலக நேரத்தில் பெற்றுக்கொள்ளலாம்.

தபால் மூலம் பெற விரும்புவோர் யாழ்ப்பாணப் பல்கலைக்கழக நிதியாளருக்கு எழுதப்பட்ட உரிய தொகைக்கான காசுக்கட்டளை/ தபாற் கட்டளையுடன் சுய முகவரியிடப்பட்ட ரூபா 20.00 பெறுமதியுடைய முத்தரை ஒட்டப்பட்ட 28x20 செ.மீ அளவுடைய தபால் உறையுடன் உதவியுதவாளர் வெளிவாரிப்பரீட்சைகள் அலகு, யாழ்ப்பாணப் பல்கலைக்கழகம் யாழ்ப்பாணம் என்ற முகவரிக்கு அனுப்புவதில் வேண்டும். மேலதிக விபரங்களுக்கு 021-3612 என்ற தொலைபேசி எண்ணுடன் தொடர்பு கொள்ளவும்.

பதிவாளர். (சி.13002)

மொவல் வேளாண் வலு (தனியார்) வரையறுக்கப்பட்டது
MOUVAL AGRO POWER (PVT)LTD

பணிநிலை வெற்றிடம்:
மொவல் வேளாண் வலு (தனியார்) வரையறுக்கப்பட்டது. நிறுவனத்தினால் பின்வரும் பணிநிலைக்குத் தகுதியானவர்களிடமிருந்து வேண்டுகைகள் கோரப்படுகின்றன.

1. பணிநிலை : பண்ணை முகாமையாளர் (தரம்-03)
தகைமை : ஏற்றுக் கொள்ளப்பட்ட பல்கலைக்கழகமொன்றில் விவசாய விஞ்ஞானப்பட்டதாரியாக இருப்பதுடன், பண்ணை முகாமைத்துறையில் குறைந்தது மூன்று (03) ஆண்டுகள் பட்டறிவு உடையவராக இருந்தல் வேண்டும்.
அல்லது
ஏற்றுக்கொள்ளப்பட்ட விவசாயக்கல்வி நிறுவனமொன்றில் பொருத்தமான கற்கை நெறியினை பூர்த்தி செய்திருப்பதுடன், பண்ணை முகாமைத்துறையில் குறைந்தது ஐந்து (05) ஆண்டுகள் பட்டறிவு உடையவராக இருந்தல் வேண்டும்.

அகவை : 30 ஆண்டுகளுக்கு மேற்பட்டவராக இருந்தல் வேண்டும்.

ஊதியம் : 8000-12000 +2000
200x20

02. பணிநிலை : பண்ணை மேற்பார்வையாளர் (தரம்-03)
தகைமை : பண்ணை மேற்பார்வைப் பணியில் ஆகக்குறைந்தது ஐந்து (05) ஆண்டுகளுக்கு குறையாத பட்டறிவு உடையவராக இருந்தல் வேண்டும்.

அகவை : 30 ஆண்டுகளுக்கு மேற்பட்டவராக இருந்தல் வேண்டும்.
ஊதியம் : 6000-9000 +2000
150x20

குறிப்பு : பூநகரி பிரதேசச் செயலர் பிரிவிற்குட்பட்டவர்களுக்கு முன்னுரிமை அளிக்கப்படும்.

03. பணிநிலை : கணக்கு எழுதுநர்
தகைமை : க.பொ.த (உ/த) வர்த்தகத்துறையில் மூன்று (03) பாடங்களில் சித்தி அடைந்திருந்தல் வேண்டும்.

அகவை : 19-28 வருடங்கள்
ஊதியம் : 3300-5300 +2000
100x20

குறிப்பு: பூநகரி பிரதேசச் செயலர் பிரிவிற்குட்பட்டவர்களுக்கு முன்னுரிமை அளிக்கப்படும்.

மேற்காட்டப்பட்ட பணிநிலைக்குத் தகுதியானவர்கள் தம்மால் தயாரிக்கப்பட்ட சுய விளக்கங்களுடனும், கீழ்க்காட்டப்படும் ஆவணங்களுடனும் கிளிநொச்சியில் அமைந்துள்ள மொவல் வேளாண் வலு (தனியார்) வரையறுக்கப்பட்டது. இரட்டணாஸ் மேல்மாடி, A9 சாலை, கிளிநொச்சிக்கு 2005.10.19 ஆம் நாள் புதன்கிழமை காலை 10.00 மணிக்கு நேரில் வருகை தருமாறு வேண்டப்படுகின்றனர்.

1. கல்வித் தகைமையை உறுதிப்படுத்தும் சான்றிதழ்கள்.
2. ஏனைய தகைமைகளையும், பட்டறிவையும் உறுதிப்படுத்தும் சான்றிதழ்கள்.
3. ஆள் அடையாளத்தை உறுதிப்படுத்தும் ஆவணங்கள்.
4. நற்சாட்சிப் பத்திரங்கள்.

முகாமைத்துவப் பணிப்பாளர்,
மொவல் வேளாண் வலு (தனியார்) வ.து,
Reg No: N (PVS) 39914.

(சி. 13003)

(16 ஆம் பக்கத் தொடர்ச்சி)
ஏரம்பர்! உதிலை நீர் வரு மட்டும் நிண்ட நேரத்தில கன இயலாத ஆக்களைக் கண்டனான். சுனா மியும் வந்து எங்கட கனசனம் நிரந்தரக் காயங்களுக்கு உட்பட்டிடிது.

எல்லாக் கட்டடங்கனையும் வேண்டாம்! குறைந்தபட்சம் பாடசாலை, வைத்தியசாலை, பொது நோக்கு மண்டபம் எண்டு உந்த பொதுக்கட்டடங்கனள எண்டலும் படியளுக்குப் பக்கத்தில் சக்கர நாற்காலியில் போய்வாறுதுக்கு ஏத்த சரிவுகளோட கட்டலாம் தானே! வன்னியில் கட்டப்படி புதுக்கட்டடங்களில் கூட உது யோசிக்கப்பட்ட மாதிரித் தெரியேல்லை. கிளிநொச்சி பண்பாட்டு மண்டபத்தை ஒருக்கால் யோசிச்சப் பாடும்!. சோமர் சொன்ன தில் நியாயமான உண்மை இருக்கத்தான் செய்தது. முடியுமான இடங்களில் சரிவுப்பாதையளைக் கட்டிற்று ஒண்டும் பெரிய விசய

மில்லை. இவ்வளவு காலத்துக்குப் பிறகெண்டலும் உதுகளைப் பற்றி நாங்கள் சிந்திக்கோணும். எல்லோ! அதிலையும் சரிவுகளைச் சுமமா பேருக்கு 70,80 பாகை ஏற்றத்தோடும் கட்டக்கூடாது. சக மனுசரினரை தேவையளைப் பூர்த்தி செய்யிற மாதிரி அமைக்கப்படுகோணும்.

உதவி செய்யத் தயாராய் இருக்கிறவை, முதல்லை உதவி தேவைப்படி சந்தர்ப்பங்களைக் குறைக்கப் பார்க்கோணும். அதுதான் உண்மையான பண்பாடு. அதை விட்டிட்டு கொக்கும், நரியும் ஒண்டை யொண்டு மாறிமாறி விருந்துக்குக் கூப்பிட்டு ஏமாத்தின மாதிரி நுக்கிறதால் சமூகத்தில் எவருக்குமே லாபமில்லை. இன்னும் தான் எதுவும் பிந்திப்போய் விடேல்லை! கொக்கானும், சாந்தேப்பையும் எல்லா வீடியையும் இருக்கிது. கட்டடங்களைப் போலவே இறுகிப்போன எங்கனையும் இடிச்ச புதுசாய் கட்டுவோம்!!

(03 ஆம் பக்கத் தொடர்ச்சி)
வெறும் பொலிஸ் நிலையங்களை மாத்திரம் தாக்கி அழிப்பது மூலம் முழு நாட்டையும் கட்டுப்பாட்டில் கொண்டு வரலாம். என்று எண்ணுவது சிறுபிள்ளைத் தனமானது என்றும் கருதப்படுகிறது. பெரும்பாலான பொதுமக்கள் மத்தியில் ஜே.வி.பி யினர் திட்டம் பற்றிய தகவல் சரியாகச் சென்றடையவில்லை என்றும் சொல்லப்படுகிறது.

பொலிஸ் நிலையத் தாக்கு தல்கள் உட்பட நான்கு முக்கிய திட்டங்கள் அரசு இயந்திரத்தைக் கைபற்றும் தீவிர நோக்குடன் ஜே.வி.பி யினரால் ஏப்ரல் 1971 இல் உருவாக்கப்பட்டன. அவையாவன- பொலிஸ் நிலையங்களைக் கட்டுப்பாட்டில் கொண்டுவருதல்; மற்றும் பனாகொடை இராணுவ தலைமை யகத்தை கைப்பற்றுதல்; பிரதமர் சிறிமாவோ பண்டார நாயக்காவை கைது செய்தல் அல்லது படுகொலை செய்தல்; மற்றும் முக்கிய அமைச்சர்கள் நிர்வாக அதிகாரிகளைக் கைது செய்தல் உடலது கொலை செய்தல்; கொழுப்பு மாநகரைக் கட்டுப்பாட்டில் கொண்டு வருதல்; இறுதியாக யாழ் சிறச்சாலையிலிருந்து நோகண விஜேவீரவை மீட்டெடுத்தல். 'செம்படை' என்ற நோகண விஜேவீரவால் புகழாரம் சூட்டப்பட்ட மாணவர் அமைப்பினர் இவை யாவற்றையும் செய்து முடிப்பார்கள் என்று தலைமைப்பீடம்

நம்பியது. ஆனால் அவர்களால் முடியவில்லை. "தயாரின்மையும் தக்குதல் திறனின்மையும்" தோல்வியின் அடிப்படைக் காரணங்களாக அமைகின்றன. முயற்சி செய்திருக்கின்றார்கள். ஆனால் நிறைவேற்ற முடியவில்லை. உதாரணத்திற்கு பனாகொடை இராணுவ முகாமில் பணியாற்றிய ஜே.வி.பி உறுப்பினர் ஒருவர் பனாகொடை வரைபடங்களை ஜே.வி.பிக்குக் கொடுத்தார். ஆனால் தாக்குதலுக்கு நியமிக்கப்பட்ட ஜே.வி.பிப் போராளிகள் பனாகொடையை ஏதோ காரணங்களுக்காகச் சென்றடையவில்லை.

ஜே.வி.பி அடைந்த குறுகிய கால வெற்றிகளை இப்படி பட்டியலிடலாம். கைப்பற்றப்பட்ட பொலிஸ் நிலையங்களின் எண்ணிக்கை 35. 25 மேலதிக பொலிஸ் நிலையங்கள் தாக்கப்பட்டன. ஆனால் கைப்பற்றப்படவில்லை. அரசுக்கு 21 மில்லியன் சொத்து மற்றும் நிதி இழப்பு ஏற்பட்டது. கொல்லப்பட்ட ஜே.வி.பி உறுப்பினர் எண்ணிக்கை இதுவரை ஒரு வராலும் சரிவர வெளியிடப்படவில்லை. பாதுகாப்புப் படையினரில் 53 பேர் இறந்தனர். 193 பேர் படுகாய மடைந்தனர். 15000 உறுப்பினர் கொல்லப்பட்டிருக்கலாம். என்று சிறையில் இருந்தபடி நோகணவிஜேவீர 1972 இல் கூறினார். ஒன்று மாத்திரம் நிச்சயம் உண்மை ஒரு போதும் வெளிவரப்போவதில்லை.

பாராட்டி வாழ்த்துகின்றோம்

எமது பாடசாலை அதிபர்

உயர் திரு. க.கிரத்தனகுமார்

உயர் தரம் பிர்வு பகுதித் தலைவர்

உயர் திரு.ம.க. மனுவல்

அவர்களையும் கல்வி முதுமாணிப் பட்டம் பெறுவதையிட்டு பாராட்டி வாழ்த்துவதுடன் இவர்கள் மேலும் சிறப்புகள் பெற்று இப் பாடசாலை வளர்ச்சிக்குத் தொடர்ந்தும் சேவையாற்ற மனதார வாழ்த்துகின்றோம்.

பழைய மாணவர் சங்கம்,
கிளி/இராமநாதபுரம் ம.வி,
இராமநாதபுரம்.

(சி.6820)



போட்டியில் கலந்துகொள்ள வைப்பதற்கு பொறுப்பெடுப்பதாக இங்கிலாந்தைச் சேர்ந்த பெண்ணொருவர் தெரிவித்துள்ளார்.

ஆகவே அந்த போட்டிகளையும் கூட்டு நிகழ்ச்சிகளையும் இணைத்து ஒரு போட்டியை முதலில் மாவட்டங்கள் தோறும் நடத்தி பின் தமிழர் தாயக ரீதியில் நடத்தினால் இந்தக் கூட்டு



சங்கமுடிகாரணமாக அமைந்திருந்தது.

இவ்வாறான அமைப்பை போக்குகள் இல்லாமல் அவர்களை சரியாக வழிநடத்தியிருந்தால் அவர்களின் தரம் உயர்நிறையவே வாய்ப்புள்ளது.

மட்டக்களப்பை பொறுத்தவரையில் பிரித்தலஸ் என்ற இளைஞர் நளம் பாய்தலில் 12 வயதுப் பரிவிலே அகில இலங்கை சாதனையை படைத்ததுடன் சிறந்த மெய்வல்லுனருக்கான தேசிய விருதையும் பெற்றார். அத்துடன் அதி சிறந்த மெய்வல்லுனர் பெறுதியும் அவருக்குக் கிடைத்தது.

எனவே அந்த இளைஞன் சரியான முறையில் வளர்த்தெடுக்கப்பட வேண்டும். அவர் ஒரு சாதனையாளராகத் தொடர்ந்து வளரமுடியும். ஆனால் இவரை பொறுத்து தந்தையை இழந்தவர் தாயாரின் பராமரிப்பில் வாழ்ந்து வருகின்றார். அவர் தொடர்ந்தும் வளர்வதற்கு

வளப்பங்கீட்டில் இன்னும் நாம் இனிதான பாகுபாடு காட்டப்பட்டு ஒதுக்கப்படும் இருக்கிறோம். எனினும் அவ்வாறான ஒடுக்குமுறைகளுக்குள்ளும் சாதனைகளைப் புரியும் எம்முடைய உறுதியையும் முயற்சியையும் யாராலும் தடுத்தவிட முடியாது எனும் மன்னார் புனித சவேரியார் ஆண்கள் கல்லூரி முதல்வர் அருட்சகோதரர் எர்னீஸ் லேஸ் அவர்களின் உறுதியைப் போல ஒவ்வொரு தமிழர் தாயகக் குடும்பமும் கொள்வாராயின் சாதனை படைக்கும் இனத்துக்கு எல்லோருமே வழிகாட்டியாவார்கள்.

இந்த வகையில் வடக்கு கிழக்கு இளையோர் செயற்பாட்டு நிறுவனமும் தமிழ் விளையாட்டுத் துறையும் இணைந்து அண்மையில் தமிழர் தாயக விளையாட்டு சாதனையாளர்கள் தேசிய கௌரவிப்பு நிகழ்வு ஒரு மைல் கல்லாக அமைந்தது.

இதன் மூலம் சாதனையாளர்கள் ஊக்குவிக்கப்படுவதுடன் அவர்களின் பயிற்றுனர்கள் அங்கீகரிக்கப்படுகின்றனர்.

ஒப்பீட்டளவில் அகில இலங்கை ரீதியாக நடைபெற்ற அனைத்துப் போட்டிகளின் அனைத்து தரத்திலும் நடைபெறும் (விளையாட்டு அமைச்சின் தேசிய ரீதியில் நடைபெறும் போட்டிகள் வரை) விளையாட்டுப் போட்டிகள் முக்கியமானவை.

இந்த வகையில் 2005 ஆம் ஆண்டு தமிழர் தாயகத்தில் மெய்வல்லுனரை பொறுத்தவரையில் ஒரு மாற்றத்தை காணக்கூடியதாகவுள்ளது. அதாவது அவர்களை கௌரவிப்பதும் பயிற்சியாளர்களை அங்கீகரிப்பதும் தேவையானதும் முக்கியமானதும் கூட.

மெய்வல்லுனர் போட்டி எனும்போது கூட்டு நிகழ்ச்சி முக்கியமானது. இவை வன்னிப் பகுதியை பொறுத்தவரை இல்லாத ஒன்றாகவே காணப்படுகின்றது.

இவை அகில இலங்கை ரீதியான போட்டியாக நடைபெறுகின்ற போதும் அதில் வடக்கு கிழக்கில் இருந்து தமிழர்கள் கலந்து கொள்வது அரிதாகவே உள்ளது.

அந்த வகையில் திருகோணமலையில் இருந்து மாத்திரம் இருவரால் முதல் இடத்தை பெறமுடிந்ததுள்ளது. இதற்கு அங்கு பயிற்சியாளராக இருக்கும் விஜயநாதன் பாராட்டப்பட வேண்டியவர்.

அதிலும் குறிப்பாக போட்டியாளர் ரதீசன் பெருமைக்குரியவர். அவர் தனது இலட்சியக் கனவு பற்றி தெரிவிக்கையில்,

என்னை பொறுத்தவரையில் ஆசிய கூட்டு நிகழ்ச்சி போட்டியில் கலந்து கொண்டதாகவும். அதில் பத்தாவது இடத்தை

பெற்றதாகவும் ஆனால் தனது இலட்சியம் அந்த போட்டியில் தங்கம் அல்லது வெள்ளி அல்லது வெண்கலப் பதக்கத்தை சவிகரித்துக் கொள்வதையே கனவாகக் கொண்டுள்ளார்.

அவருக்கு இருக்கும் மிக முக்கியமான பிரச்சினையாக ஒரு தொழில் வாய்ப்பில்லை. உயர்தரக் கல்வியில் சித்தியடைந்துள்ளார். அகில இலங்கை ரீதியில் சாதனை

ஏற்படுத்தியுள்ளார். ஆனால் அவருக்கு தொழில் வாய்ப்போ அன்றி எந்த ஊக்குவிப்போ கிடையாது.

இந்த நிலையில் சிறிலங்காவை பொறுத்தவரையில் அங்கு சிங்கள இளைஞர்கள் இவ்வாறான திறமையை கொண்டிருந்தால் அவர்களை படையில் இணைத்து சம்பளமும் பயிற்சிச் சந்தர்ப்பமும் வழங்கப்படுகின்றது. ஆனால் தன்னால் அந்த சந்தர்ப்பத்தை பெற்றுக் கொள்ள முடியாது.

ஆகவே இந்த இளைஞனின் எதிர்காலக் கனவுக்கு வடிவம் கொடுப்பதற்கு வெளிநாட்டில் உள்ள தமிழ் வர்த்தகர்கள் அல்லது பிரமுகர்களில் ஒருவர் முன்வந்து தனது பொறுப்பை எடுப்பாரானால் நிச்சயமாக தன்னால் அந்த சாதனையை எட்டமுடியும் என்கிறார்.

நிகழ்ச்சி ஊடாக அதிகூடிய சாதனையை ஏற்படுத்துகின்ற தலைமுறை ஒன்றை உருவாக்க முடியும்.

இந்த வகையில் கௌரவிக்கப்பட்ட போட்டியாளர்கள், பயிற்சியாளர்கள் என்று பார்க்கும்போது யாழ்ப்பாணத்தை பொறுத்த வரையில் பயிற்சியாளர்களில் ரொகான் ராஜசிங்கம், கிருபாகரன், நமணன் ஆகியோர் முக்கியமானவர்கள்.

இவர்கள் கூந்த நான்கு வருடமாக தீவிர பயிற்சி வழங்கி வருபவர்கள். இதில் கல்விச் சமூகம் அல்லது விளையாட்டுத்துறை அமைச்சு என்பதற்கு அப்பால் தனி மனிதனாக நின்றே இவர்கள் தனது பணியை செய்வதை காணக்கூடியதாகவுள்ளது.

சாதனையாளர்களுக்கு தமிழீழ தேசிய விருது

அதேபோல் பயிற்சியாளர் விஜயநாதன் பாராட்டப்பட வேண்டியவர். அவர் திருமலையில் மட்டும் மூன்று வெற்றியாளர்களை பயிற்றுவித்துள்ளார்.

எனவே மெய்வன்மை போட்டிகள் வளர்வதற்கு அனைத்து பகுதிகளிலும் கூட்டு நிகழ்ச்சிகள் நடாத்தப்பட வேண்டும்.

கூட்டு நிகழ்ச்சி எனும் போது இரண்டு வகையான நிகழ்ச்சி உண்டு. அதாவது ஐந்து நிகழ்வுகளைக் கொண்ட கூட்டு நிகழ்ச்சி, பத்து நிகழ்ச்சிகளைக் கொண்ட கூட்டு நிகழ்ச்சி இவை இரண்டு நாட்களில் நடப்பவை. பெண்களுக்கு ஏழு நிகழ்ச்சிகளைக் கொண்ட கூட்டு நிகழ்ச்சி உள்ளது. இவையும் இரண்டு நாட்களில் நடப்பவை.

இவை தமிழர் தாயகத்தில் திருகோணமலை தவிர ஏனைய இடங்களில் நடத்தப்படுவதில்லை. எனவே இவற்றை மாவட்டத்தின் மெய்வல்லுனர் சங்கங்கள் ஆண்டு தோறும் போட்டிகளையும் மரதன், வேக நடை போட்டிகளை ஊக்குவித்தால் இயல்பாகவே தனிமனித ஆரோக்கியம் ஏற்படுவதற்கான சாத்தியக் கூறும் தனிமனித சாதனை வளர்ச்சிக்கான சாத்தியக்கூறும் நிச்சயம் ஏற்படும்.

மெய்வல்லுனர்களை பொறுத்தவரை ஒரு குறிப்பிட்ட சாதனை அடைவை பெற்றுக் கொள்கின்ற தமிழர் தாயக இளைஞர்களை இங்கிலாந்தில் நடக்கும் உலக மரதன் ஒட்டிப்

இவர்களை பொறுத்தவரை மாவட்ட விளையாட்டு அதிகாரி விளையாட்டு உத்தியோகத்தர் என்பதற்கு அப்பால் இவர்களது பணி ஒரு தனிமனிதனுக்குரியதாகவே இருக்கிறது. எனவே கூட்டமைப்புகள் ஊக்குவிக்க வேண்டும். இதில் பாடசாலைகள் முக்கியமானவை.

இது தொடர்பாக ஒரு வலயக் கல்வி பணிமனையுடன் தொடர்பு கொண்டால் தெரியாது எனது பதில். எனவே நிர்வாக ரீதியாக அந்த விடயத்தில் ஆர்வம் செலுத்தாது இருக்கும் போக்கு கவலையை தருவதாகவுள்ளது.

எனவே நாங்கள் யுத்தத்துக்குள் இருந்தாலென்ன, நெருக்கடிக்குள் இருந்தாலென்ன அல்லது பாகுபாடு காட்டும் சமூகத்துக்குள் இருந்தாலென்ன நாங்கள் சாதனையாளர்களாக மீளிர கடைசிவரை உதவுவதாக இருக்கவேண்டும்.

பாடசாலைகளிலோ அல்லது திணைக்களங்களுக்கு ஊடாகவோ உதவி செய்யும் மனப்பாங்கு வரும்வரை இந்த கனவு பகல் கனவாகத்தான் இருக்கும்.

இதற்கு உதாரணமாக திருமலையை சேர்ந்த முகமட் ஹாரிஸ் என்ற வீரர் உலக மெய்வல்லுனர் போட்டியில் கலந்துகொள்ளும் தகைமை பெற்றிருந்தபோது பங்குபற்ற முடியாது போனதற்கு சிறிலங்கா விளையாட்டுத் துறை அமைச்சு இலங்கை மெய்வல்லுனர்

சமூக அமைப்புகள் முன்வரவேண்டும் என அவரின் பயிற்றுனரான சுவர்ணச் சந்திரன் கேட்டுக்கொண்டுள்ளார்.

இதே போன்று யுத்தத்தால் பெரிதும் பாதிக்கப்பட்ட மாவட்டங்களில் கிளிநொச்சி, முல்லைத்தீவு முதன்மையானவை.

அந்த வகையில் முல்லைத்தீவு மாவட்டத்தைச் சேர்ந்த மாணவன் சகாயரட்ண ராஜா நிரஞ்சன் அகில இலங்கை போட்டி ஒன்றிலும் சர்வதேசப் போட்டி ஒன்றிலும் உத்தியோகப் பற்றற்ற தங்கப்பதக்கத்தை வெல்லும் அளவுக்கு திறமை உள்ளவனாக அந்த மாவட்டத்தில் இருந்துள்ளார்.

அந்த மாணவனை பாடசாலைக் காலங்களில் அடையாளம் கண்டு அவரை சரியான முறையில் ஊக்குவித்தாலேயே அவரால் இந்த இடத்தை அடையக்கூடியதாக இருந்தது. இதற்கு பயிற்சியாளர் முகுந்தனின் பணி முக்கியமானது. ஆகவே இதேபோன்று ஏனையவர்களும் இனங்காணப்பட வேண்டும்.

கிளிநொச்சி மாவட்டத்திலும் ஒருவர் இனங் காணப்பட்டுள்ளார். அக்கராயன் மகாவித்தியாலயத்தைச் சேர்ந்த தாரணி என்ற மாணவி ஈட்டி எறிதல், தட்டெறிதல் போன்ற வற்றில் அகில இலங்கை ரீதியில் வெற்றி பெற்றுள்ளார்.

இதேபோன்று கண்டாவளை மாணவன் ஒருவர் அகில இலங்கை ரீதியான

போட்டியில் இறுதிச் சுற்றுக்கு வந்துள்ள துடன் பளை மத்திய கல்லூரியைச் சேர்ந்த மாணவன் ஈட்டி எறிதலில் ஐந்தாவது இடத்தைப் பெற்றுள்ளார். இவர்களும் நாளை சாதனைக்குரியவர்களே. உரிய முறையில் வளர்த்தெடுக்கப்பட வேண்டும். வளர்த்தெடுக்கப்பட்டவர்கள். எனவே தாயகத்திற்கு மெய்வன்மை போட்டிகளில் ஒளிமயமான எதிர்காலம் வெகு தூரத்தில் இல்லை.

இ. சியான்

(சென்ற வாரத் தொடர்ச்சி....)

வயற்கையோரமாக நடந்து செல்லும் போது வெயிலுக்காகப் பிடித்த குடையை 'ஒரு கை பார்க்கும்' காற்றை நமக்குச் சேவகம் செய்யவைக்கும் இந்த முயற்சிகள் ஏற்கெனவே வெற்றியளித்த வடிவங்கள் தான். ஒவ்வொரு சூழல் தன்மைகளுக்கும் அமைவாகப் பொருத்தமான தீர்வுகள். தெரிந்தெடுக்கப்படுகின்றன. படம் 3 இல் காற்று ஊறுத்துச்செல்ல முடியாத துணிகளைப் பயன்படுத்தியதொரு தீர்வைக் காண்கிறீர்கள். இவ்வாறு காற்றினால் உந்தப்படும் நிலையில் சமூலி இயக்கப்பட்டு சக்தி பெறப்படுகிறது. காற்று வாங்கும் முகப்பரப்பின் அளவு அதிகரிக்கும்போது பெறும் வலுவும் மேம்படும். இருந்தாலும் யதார்த்தத்தைக் கருத்தில் கொண்டு சரியான அளவுகள் தீர்மானிக்கப்படுகின்றன.

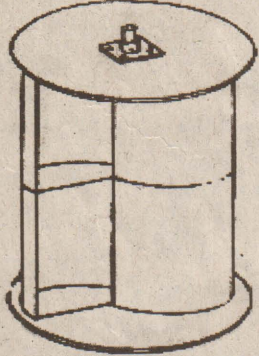

மேற்கண்டவற்றைப் போலவே இடப்பற்றாக்குறை உள்ள சூழலிலே காற்றாடி களையும், அவற்றின் இதழ்களையும் தவிர்க்கும்

தில்லை. எந்தவிதத்திலும் மாசடையாத நீர் அளவு குறையாமல் தொடர்ந்து செல்கிறது. இடைவழியிலே மட்டும் அதன் சக்தியை நாம் எம்முடைய தேவைகளுக்காகப் பயன்படுத்திக் கொள்கிறோம். 1976 ஆம் ஆண்டளவில் தென் சீனாவில் மட்டும் இருந்த இத்தகைய சிறியள விலான நீர்-ஆலைகளின் எண்ணிக்கை 60000 இற்கும் குறையாதது. ஐக்கிய அமெரிக்க நாட்டில் இவ்வாறான 50000 ஆலைகள் பயன்படுத்தப்பட்டு வந்தன.

இயற்கையைத் தெய்வமாக வழிபட்ட பாரம்பரியத்தைக் கொண்டதனாலோ என்னவோ, அவ்வியற்கையை நமக்காகச் சேவகம் செய்ய' நமது மனம் அனுமதிக்கவில்லை போலும்! ஒரேயடியாகச் செயற்கையிலே சாந்தப்போகிறோம். நாங்கள், எங்களுக்காக, நாமாக நிமிர்ந்தெழ வேண்டுமென்றால் எமது முதுகைப் பலப்படுத்த வேண்டியது அவசியமே!

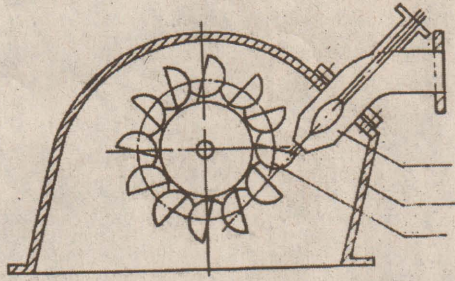

அருகிலே படத்திலுள்ள Pelton சமூலிகள் 19ஆம் நூற்றாண்டிலே வடிவமைக்கப்பட்டவை. வீழும் நீரின் அளவு குறைவாகவும், அழுத்தம் அதிகமாகவும் இருக்கும்

நுழையும் நீரானது செவ்வக வடிவிலமைந்த இல.9 இன் வழி இல. 2 ஐத் தொடர்ச்சியாக அழுத்துகின்றது. சமூலியின் (இல.2) இதழ்களை முழு அழுத்தத்தான் அழுத்தவதற்கு வசதியாகவே இல.9 செவ்வக வடிவினைக் கொண்டுள்ளது. இவ்வாறு தூண்டப்படும் சமூற்சி இல.3 இனூடாக வெளிக்கடத்தப்பட்டு, மின்பிறப்பாக்கியைச் சென்றடைகின்றது. உள்நுழையும் நீரின் அளவைக் கட்டுப்படுத்துவதற்காக இல.5 ஐ நகர்த்தும் கைச்சில் ஒன்று பயன்படுத்தப்படுகின்றது.

இங்கு எடுத்துக்கொள்ளப் பட்ட மாதிரிகள் அனைத்தும் எங்கள் சூழல்களில் பெற்றுக் கொள்ளக் கூடிய வளங்களுக்கு ஏற்ப பயன்படுத்திக்கொள்ளப்படக் கூடியவையே! அதிக விலைக்கு இரவல்களை வேண்டி வைத்துக் கொண்டு அயல் வீடுகளுக்கு அடிக்கும் பெருமையினால் இதயம் குளிரும் எங்களது எண்ணங்களில், இக்கட்டுரை ஏதாவதொரு நல்ல மாற்றத்தைக் கொண்டு வந்திருப்பின் இதையெழுதிய பேனா விழி பெருமகிழ்ச்சியும், திருப்தியும் கொள்ளும்.

கட்டுரையின் ஆரம்பத்தில் சூரிய வெப்பம் 60° C என்றளவில் இருப்பதனால் ஆக்கபூர்வமான பயனை எட்டிக்கொள்ள முடியாதிருப்பது குறித்து பேசப்பட்டிருந்தது அல்லவா! இதைப் போல ஏனைய சிலவற்றையும் பார்க்கும் கண்களில் 'இது எங்கு நாட்டுக்குச் சரிவராது. ஏனென்தால்...' போன்ற எண்ணங்கள் தோன்றலாம். நம்மால் ஏன் முடியாது என்று

இது மட்டுமன்றி அருகிலுள்ள படத்தில் காட்டப்பட்டுள்ளவாறு செபுக்குழாய்களிலே நீர் சூடாக்கப்பட்டு வீட்டின் தேவை பூர்த்தி செய்யப்படுவதும் உண்டு. ஒவ்வொரு சமூகமும் தான் தான் சார்ந்த தட்பவெப்ப சூழ்நிலைக்கேற்ப தத்தம் தேவைகளை நிவர்த்தி செய்து கொள்வதற்காக இவ்வாறான வழிமுறைகளைக் கையாண்டு வருவது போன்று நாமும் எமது தேவைகளுக்காக எமது சூழலில் வீணாகிப்போகும் வளங்களைப் பயன்படுத்துவதற்கான முயற்சிகளில் ஒவ்வொரு தனிமனிதனிலிருந்து, நிறுவனங்கள் வரையும் முன்வர வேண்டும். இவ்வாறான முயற்சிகளை ஊக்குவிப்பதாக பயனாளர்களின் கொள்வனவுக்கான கேள்வியும் அமையவேண்டும்.

இவ்விடத்தில் இன்னுமொன்றைக் குறிப்பிட்டு இக்கட்டுரை நிறைவுகொள்ள விழைகிறது. தங்களது மின்சாரத்தேவையினைப் பூர்த்தி செய்வதற்காக மேற்குலக நாடுகள் பெருமளவிற்கு அணுமின்சக்தியையே நம்பியிருக்கின்றன. இவ்வாறு அணுஉலைகளில் பெறப்படும் மின்சக்தியின் அளவைத் தேவைக்கேற்ப கூட்டிக்கொடுத்துக் கொள்ளமுடியாது. இதனால் இரவு வேளைகளில் மின்சாரப்பயன்பாடு குறைவாக உள்ள வேளைகளிலும் பகலைப் போலவே மின்சாரத்தை உற்பத்தி செய்ய வேண்டிய நிர்ப்பந்தம் உண்டு. அணுமின்னிலையத்தின் பாதுகாப்பைக் கருத்தில் கொண்டு, கட்டாயத்தின் பேரில் உற்பத்தி செய்யப்படும் இந்த அணுமின்சாரத்தை

செத்தவர் தமையெண்ணிச் சத்தியம் செய்தெழட்டும் நம் சாத்திரங்கள்!!

கும் முகமாக அறிமுகப்படுத்தப்பட்டது தான் 'சுவோனி யஸ்' சமூலிகள் (படம் 4).

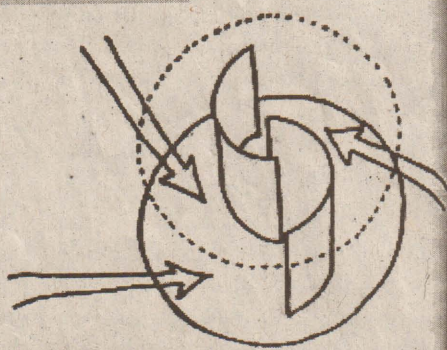

காற்றின் வேகம் 15 km/h இற்குக் குறையாமலிருப்பின் 10-15 ஆழமான கிணற்றிலிருந்து மணித்தியாலத்திற்கு 150 லீற்றர் வரையான நீரை அள்ளிக்கொள்ள இவ்வகையிலான வழியைப் பின்பற்றிக்கொள்ளலாம். பல கழைத்தேச நாடுகளில் இவை இன்னும் பயன்பாட்டில் உள்ளன.

நீர் வலு

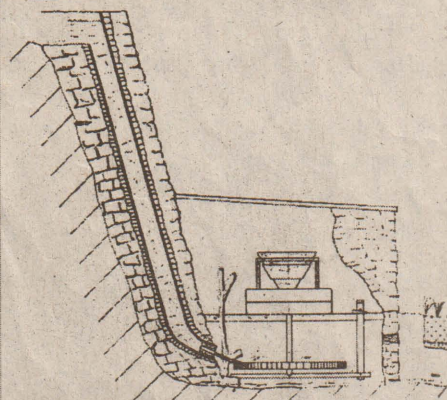

படத்திலே நீங்கள் காணும் வழி முறையைப் பயன்படுத்தி திரிகைகளை இயக்குவதும், மரங்களைச் சீவிக்கொள்வதும் என்பர்பல துறைகளில் நீர்வலு மனிதனின் தேவைகளைப் பூர்த்திசெய்யப்பயன்பட்டது. இதன்போது பயன்படுத்தப்படும் நீர் விரயமாவ

சூழல்களில் இவற்றைப் பயன்படுத்திக் கொள்ளலாம். அதாவது உயரமான இடங்களிலிருந்து குறைவான அளவு நீர் வீழும் இடங்களில் இவற்றைப் பொருத்திப் பிரயோசனம் அடையலாம். *

மேற்கண்டதற்கு எதிர்மாறாக நீரின் அளவு அதிகமாகவும், அதன் அழுத்தம் குறைவாகவும் இருக்கும் சந்தர்ப்பங்களையும் நமக்குச் சாதகமாகப் பயன்படுத்திக்கொள்ளும் நோக்கில் வடிவமைக்கப்பெற்றதே இந்த Kaplan-சமூலிகள். வெறுமனே 30 செ.மீ விட்டத்தைக் கொண்ட சமூலிகளைக் கொண்டே பயனடையக்கூடிய இவற்றையொத்த Cross-Flow-Turbines நோடாத்தில் தயாரிக்கப்பட்டு உபயோகத்தில் உள்ளன. மலைகளும், நீர்வீழ்ச்சிகளும் நமது தாயகத்தில் இல்லாத காரணத்தினால் 'பெல்ற்றன்' வகையின் பயன்பாடு கேள்விக்குரியதே என்று நம்மை ஓய்ந்துபோகச் செய்யாது, ஊக்கம் தர வல்லதாக இந்த 'கப்லான்' வகை திகழ்கின்றது. இதன்படி பெரிய நீர்வீழ்ச்சிகள் அவசியமற்றுப் போகின்றன. வெறுமனே 3 மீற்றரிற்குக் குறையாத வீழ்ச்சியே இதற்குப் போதுமானது.

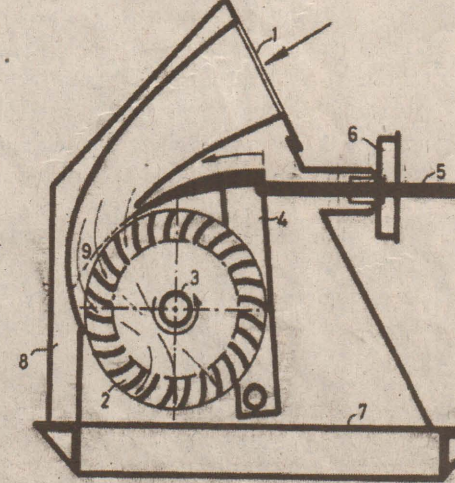

படத்திலுள்ள வடிவமைப்பினைப் பொறுத்தவரையில் இல.1 இனால் உள்

காரணம் சொல்லவிழைபவர்கள், தயவுசெய்து நமக்கு ஏற்றவாறு அவற்றை எவ்வாறு பயன்படுத்திக் கொள்ளலாம் என்று உருப்படியான சிந்தனையை உள்ளத்திலே வளர்த்துக் கொள்ளவும்!

நாம் முதலில் கண்ட சூரிய அடுப்பின் அடுத்தகட்டமாகவே கண்ணாடியிலான கூம்பொன்றின் அடித்தளம் சூரியவெப்பத்தை உறிஞ்சித் தேக்கி வைக்கும் நோக்கில் கருமை நிறம் கொண்டு அமைக்கப்படுகின்றது. கூம்பில் குறிப்பிட்டளவு உயரத்திற்கு நீர் நிரப்பப்பட்டிருக்கும். இவ்வாறு நிரப்பப்பட்ட நீர் அடியிலும், பக்கவாட்டாகவும் சூடாக்கப்படும் காரணத்தினால் வெப்பமாகி நீராவியைத் தோற்றுவிக்கும். இவ்வழுத்தத்தைக் கொண்டும் சமூலிகள் (நீராவி-இயந்திரங்கள்) இயக்கப்பெறுகின்றன. முயற்சியைத் தவிர மூலப்பொருளாக எதுவுமே தேவையில்லாத இந்த இலகுவான மாதிரியை ஏன் பெரியளவில் அந்நிய நிறுவனங்கள் உற்பத்தி செய்வதில்லை? ஆகவே இதில் ஏதோ குறையிருக்க வேண்டுமே என்று எங்கள் பூர்வீகச்சொத்தாகிய சந்தேகம் கருத்தறுக்க/கழுத்தறுக்கக் கூடும். இப்படியானவற்றைத் தயாரித்து சந்தைப்படுத்தினால் ஒரு பயனாளர் தன் வாழ்நாளில் ஒருமுறைதான் இதை வாங்க வேண்டியிருக்கும். பழுதடைவதற்கென்று பெரிதாக ஏதும் இல்லாத காரணத்தினால் தொடர்ச்சியான சந்தைப் படுத்தல் வாய்ப்புகள் இல்லாமல் அந்நியத்தயாரிப்பாளர்கள் அண்டியும் வாபத்திற்குப் பங்கம் ஏற்பட்டு விடும் அல்லவா!

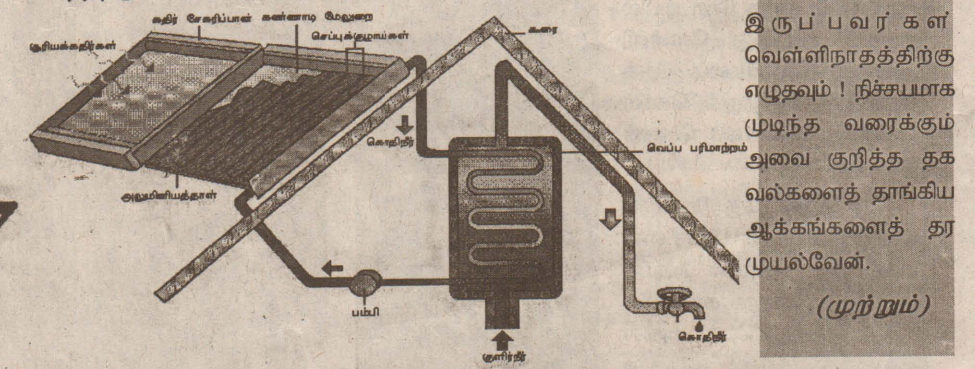

எப்படியாவது பயன்பாட்டிற்கு விட்டுத்தீர வேண்டும். பெல்ஜியத்தில் இந்தக் காரணத்தினாலேயே நெடுஞ்சாலைகள் முழுவதையும் இரவினில் ஒளியூட்டுகிறார்கள். ஆனால், யேர்மனியர்களோ நீர்த்தேக்கங்களில் உள்ள நீரைக் குறிப்பிட்டளவு உயரத்திலுள்ள பாரிய தாங்கிகளிற்கு இறைத்துக் கொள்வதற்காக தங்கள் மிதமிஞ்சிய மின்சாரத்தைப் பயன்

சு.ஞாலவன்

படுத்துகிறார்கள். இவ்வாறாக நாட்டின் பல பாகங்களிலும் இரவுவேளைகளில் நீர் உயரத்திற்கு ஏற்றிக்கொள்ளப்படுகிறது. பின்னர் பகற்பொழுதிலே மதியம் ஏற்படும் (சமையல் வேளை என்பதால்) மேலதிக மின்சாரத் தேவையை ஈடுசெய்வதற்காக, இரவு ஏற்றப்பட்ட நீரைக் கீழ்நோக்கிப் பாயவிட்டு அதன்போது சமூலிகளை (பெல்ற்றன், கப்லான் சமூலிகள்) இயக்குவதினூடாகப் பெறப்படும் மின்சாரம் பயன்படுத்தப்படுகிறது. மேலும், புதிதாக அணுமின்னிலையங்கள் நிறுவப்படுவதை நிறுத்திக்கொண்டு விட்ட யேர்மனி எதிர்காலத்தில் முற்று முழுக்க சூழலைப் பாதிக்காத வழிகளில் (Alternative Energy Sources) பெறப்படும் மின்சக்தியினைப் பயன்படுத்தும் நாடாகிவிட உறுதியுண்டுள்ளது.

இத்தொடரிலே குறிப்பிடப்பட்ட ஏதாவது விடயம் பற்றி மேலதிக தகவல்களை அறிந்து கொள்ளும் ஆர்வம் இருப்பவர்கள் வெள்ளிநாதத்திற்கு எழுதவும்! நிச்சயமாக முடிந்த வரைக்கும் அவை குறித்த தகவல்களைத் தாங்கிய ஆக்கங்களைத் தர முயல்வேன்.

(முற்றும்)

கண்டல் காடுகள் இயற்கை எமக்கு அளித்த ஒரு கொடையாகும். வடமராட்சி கிழக்குப் பகுதியில் தொண்ட மனாரும் கடலும் கலக்கும் இக்கடல் நீரேரியை அண்டிய பகுதி கண்டல் காடு வளர்வதற்குரிய சூழலைக் கொண்டது.

பல்வேறு நன்மைகளைத் தரக்கூடிய இப்பகுதி தொண்டமனாறு தொடக்கம் மண்டலாய் வரைக்கும் சிறுபற்றைகளையும் பெருமரங்களையும் கொண்ட காடுகளையும் கொண்டதாக அப்பகுதி முன்னர் காணப்பட்டதாம். எனினும் யாழ்



எங்கள் பொருண்மிய வளம்

சிதம்பரத்திடு

குடாநாட்டில் சிங்கள அரசால் அப்போது விதிக்கப்பட்ட எளிப்பொருட்டை காரணமாக விருத்த தேவைக்காக இக்கண்டல் காடுகள் அழிக்கப்பட்டன. இதன் விளைவாக இக்காடுகளின் பரப்பெல்லை வெகுவாகக் குறைந்து போயிற்று.

யாழ் குடாநாட்டில் சேற்றுப் பகுதியான சண்டிக்குளம், கிளாலி, கேரத்தீவு, மண்டைதீவு, ஆனையிறவுக் கடல்நீரிழிப் பகுதிகளிலும் இக்காடுகள் கணிசமான அளவு காணப்பட்டன. நாவாந்துறை, அராலி, பொன்னாலைப் பகுதிகளிலும் இக்கண்டல்காடுகள் இருந்தமைக்கான அடையாளங்களாக சிறு சிறு காடுகள் உள்ளதாக அறியப்படுகின்றது.

இந்தப் பகுதிகளில் முன்னரே அல்லது இப்போதே சிங்கள இராணுவம் ஆக்கிரமித்து இருந்தது அல்லது இருக்கின்றது.

இதுவே இப்போது எமக்குள்ள பிரச்சினையாக அமைகின்றது. கிட்டத்தட்ட 40%இற்கு மேற்பட்ட காடுகளை இப்போது புதிதாக சிங்கள இராணுவம் அழித்துவிட்டதாக இப்பகுதி மக்களால் தெரிவிக்கப்படுகின்றது.

எமது வளங்களில் பனை, தென்னை போன்ற பயன்தரும் மரங்களை சிங்கள இராணுவம் முன்பும் சரி இப்போதும் சரி அழித்து அல்லது அழித்து வருகிறது. இதன் இன்னுமொரு செயற்பாடாகவே இந்தக் கண்டல் காடுகள் அழிப்புமாகும்.

பொருண்மிய பலமும் இயற்கை அழகும் கொண்ட எமது தாயகத்து கடற்கரையேர கண்டல் காடுகளை காப்பாற்ற வேண்டிய தேவையும் அவசியமும் மண்ணின் மைந்தர்களான எமக்கு உரியதாகும்.

பசிய தாவரங்களை அல்லது பசிய இலைகளை களை நிலத்திற்கு இவ்வதே பசுந்தாட்பசனையாகும். பூவரசு, ஆவரசு, காவிலாய், எருக்கலை, வேம்பு, பனைஓலை, பாவட்டை, பன்னை, காட்டுச்சூரிய காந்தி, சணல் போன்ற பயிர்கள் எமது பகுதிகளில் கூடியளவு பாவனையிலுள்ளன. இவற்றை எமது தேவைகளுக்கு நாம் போதுமான அளவு பாவிப்பதில்லை. இவை போதுமான அளவு இல்லாமையும் ஒரு குறைபாடாகும். பன்னை வேலிகளாக பசுந்தாட்பசனை தரும் தாவரங்களை வளர்ப்பதன்மூலம் தரிசு நிலங்களிலும், பனங்காணிகளிலும் வளர்ப்பதன் மூலமும் எமது தேவைகளைச் சமாளித்துக் கொள்ளலாம். வேலி மதிலாகக்கட்டப்பட்ட இடத்தில் உட்பக்கமாக இவற்றை வளர்த்துக் கொள்ளலாம். வரட்சியைத் தாங்கும் தன்மையுள்ள மேலே கூறப்பட்ட பசுந்தாட் பயிர்களை மழைகாலத்தில் உற்பத்தியாக்கினால் கோடைகாலத்தில் பராமரிப்பு இல்லாமலே வருடா வருடம் பலன் பெறலாம். குறிப்பாக காவிலாய் போன்ற செடிகளை உண்டாக்குவதனால் சமகுடும்பங்கள் பக்கத் தொழிலாக மேற்கொண்டு மேலதிக வருமானம் பெறலாம்.

* விரைவில் சிதைவடையும் பயிர்.

* வரட்சியைத் தாங்கி எந்த மண்ணிலும் வளரும் பயிர்.

பசுந்தாட்பசனை இதேவிலுள்ள பிரச்சினைகள்:-

* அதிகளவு தேவையாகையால் ஏற்றி இறக்கல் சிரமம்.

* பயிர் நடமுன் தாக்கவேண்டும்.

* நைதரசனுக்கு தற்காலிக தட்டுப்பாடு ஏற்படும்.

* அவசியமான மூலகங்களை குறைந்தளவில் கொண்டிருந்தல்.

பனை ஓலை ஒரு சிறந்த பசுந்தாட்பசனையாகும். விரைவில் சிதைவடைவதற்காக வீடு மேய்ந்த ஓலைகளையும் நிலத்துக்கு இடுவார்கள். மண்ணில் எடுபடாத நிலையிலுள்ள சேதனைப் பொருட்களை பயிர்கள் அடுக்கும் நிலைக்குக் கொண்டுவரும். கீழேயுள்ள மண் போசணைப் பொருட்கள் மேலே வருவதால் களைகளும் கட்டுப்படுத்தப்படுகிறது. பலஇடங்களில் பனை ஓலையால் பத்திரக்கலவையாக நிலத்தை மூடிவைத்திருப்பதன் மூலம் களை முளைக்காது இருப்பதுடன் மண்ணீரம் பாதுகாக்கப்படுகிறது. கிளிசறியா (சீமைக்கிளுவை) ஒரு சிறந்த பசுந்தாட்பசனையாகும். ஆயினும் கூடியளவில் கால்நடைத் தீவனமாக பாவிக்கப்படுகின்றது.

பசுந்தாட் பசனை

வேறு இடங்களில் பசுந்தாட்பசனையை உண்டாக்கி பயிர்செய்யும் இடத்துக்குக் கொண்டு வந்து இடுவது போல் பயிர் செய்யும் நிலத்திலே நேரடியாகவே காவிலாய், சணல் போன்ற பயிர்களை உண்டாக்கி நிலத்தில் தாழ்ப்பதன் மூலம் இரட்டிப்பான பயன் கிடைக்கும். இவை அவரைக் குடும்பப் பயிர்களாக இருப்பதால் வளியிலுள்ள நைதரசனை நிலத்தில் பதிக்கும் தன்மையுடையன. ஏற்றி இறக்கல் கூலியும் தேவையில்லை. சணல் ஒரு ஏக்கரில் பசுந்தாட்பசனை பெறுவதற்கு 80 கிலோ சணல் விதை விதைக்கப்படுகின்றது. விதைத்து 50% பூக்கும்போது நிலத்தில் தாழ்ப்பதன் மூலம் 135 கிலோ அமோனியம் சல்பேற்றுக்கும் சமமான பசனை கிடைக்கிறது. புகையிலைக்கு சணல் ஒரு சிறந்த பசுந்தாட்பசனையாகும். சணல் போன்று செஸ்போனியா, ஸ்போசியா செஸ்போனியா அக்கு லோட்டா வரட்சியை தாங்கும் பசுந்தாட் தாவரங்களையும் வளர்க்கலாம்.

பசுந்தாட் பசனைகளை தெரிவுசெய்யும்போது கவனிக்க வேண்டியவை:-

* கூடியளவு நைதரசனை கொடுக்கக் கூடிய பயிர்.

* குறைந்த வயதுள்ள பயிர்.

* விரைவில் வளரும் பயிர்.

* இலைகளை கூடுதலாகக் கொண்ட பயிர்.

500 கிலோ கிளிசறியாவிலிருந்து 13 கிலோ யூரியா, 4கிலோ சுப்ப பொஸ்பேற்று, 6 கிலோ பொட்டாசுக்கு சமமான பசனையைப் பெறலாம். தென்னை தோட்டங்களின் வேலிகளில் கிளிசறியாவை வளர்த்து வேறு பசனை பாவிக்காமல் இதை மட்டும் பாவிக்கமுடியும். 1ஏக்கர் வேலியில் 400 கிளிசறியா மரங்களை உண்டாக்கலாம். பெருந்தோட்டங்களில் நிழலுக்காக வளர்க்கப்படும் கிளிசறியா பசுந்தாட்பசனையாக பயன்படுத்தப்படுகிறது. தமிழ் நாட்டில் கிளிசறியா பிரதான பசுந்தாட் பசனையாகும். கிளிசறியாவைப் போன்று இப்பில் இப்பிலையும் பயன்படுத்தலாம்.

வேப்பம் குழையும் கூடியளவு நைதரசன் கொண்ட பசுந்தாட் பசனையாகும். புகையிலைக்கு கசப்புத் தன்மையைக் கொடுக்கும் என்ற காரணத்தினால் பாவிப்பதில்லை. மற்றைய பயிர்களுக்கு பசுந்தாட் பசனையாக பாவிக்கலாம். நிலத்திலுள்ள பீடைகளை அழிக்கும் வல்லமை வேம்புக்கு உண்டு.

நெல் வயலுக்கு பசுந்தாட்பசனை இடல். நெல் விதைப்பதற்கு 1 1/2 - 2மாதத்திற்கு முன்பு பசுந்தாட் பசனையை மண்ணுடன் சேர்த்து விடவேண்டும். சேற்று நில வயல்களுக்கு பசுந்தாட் பசனை இடக்கூடாது. சேற்றுநிலத்தில் பசுந்தாட் பசனை இடும்போது காற்றின்றிய சவாசத்தால் ஐதரசன் சல்பைட் போன்ற வாயு உண்டாகி பயிருக்கு நச்சுத்தன்மையைக் கொடுக்கும். பிறவுன்சிங் போன்ற நோய்கள் உண்டாகும்.

தென்னைகளைத் தாக்கும் சிவப்பு நீள் மூஞ்சி வண்டு

தாக்கத்தை அடையாளம் காணல்:-

(1) சேதத்தினால் இலைகள் குருத்துக்கள் கருகுதல்.

(2) வளர்ச்சி, விளைச்சல் பாதிக்கப்படுதல்.

(3) முடிப்பகுதியில் ஆரம்பத்தில் வெளிப் பகுதிக்குரிய முதிர்ந்த இலைகள் பாதிப்பிற்குட்பட்டுக் கருகுதல். பின்னர் இது படிப்படியாக குருத்துப் பகுதியை நோக்கி (உள்நோக்கி) தொடர்தல்.

(4) சேதம் அதிகமாக இருக்கும் பல இடங்களில் தண்டு கோரையாகி பலவினம் அடைதல். முடிப்பகுதி முறிந்து விழுதல்.

(5) குடும்பிகளினால் சிதைக்கப்படும் தண்டின் இழையங்கள் இறந்து மிக விரைவாக பிரிந்தழி தலுக்குட்படுதல். இப்பிரிந்தழியும் கூறுகள் காயங்களினூடே மணத்தூன் கூடிய மண்ணீர்ச் சாறாக வடிதல்.

(6) பாதிப்பிற்குட்படுகின்ற மரத்தண்டுகளில் காதை வைத்துக் கேட்டும்போது "கரகர்" (குறுகுறு) ஒலிகேட்டல். இது குடும்பித்தாவர இழையங்களை வெட்டி மெல்லும்போது ஏற்படுகின்ற ஒலியாகும்.

நிறையுடலிகள் (தாய்ப்பருவம்)

(1) செந்நிறம் கலந்த மண்ணிறமுடைய / செங்கபில நிறமுடைய உடல் கொண்டவை.

(2) 35 மில்லிமீற்றர் நீளம் உடையவை.

(3) இவற்றின் தலைப்பகுதி முன்னீண்டு அலகுருமுளையாகக் காணப்படும்.

(4) இவற்றின் நெஞ்சறைப் பகுதியை முடியுள்ள முதுகுப்புற வன்கோதில் (முதுகுப்பட்டையில்) 3 சோடி கறுப்புப் புள்ளிகள் காணப்படுகின்றன (இவ்வண்டுகள் பறக்கும் வேளையில் இப்புள்ளிகள் ஒரு சக்கர

சுழல் அமைப்பைத் தோற்றுவிக்கின்றன.

நிறையுடலி வண்டுகள் தென்னை மரத்தினுள்ளேயே வாழ்க்கைக் காலம் முழுவதும் காணப்படுகின்றன. தேவைப்படும் போது இவை நீண்டதூரம் பறக்கக் கூடியவை. இராக் காலத்திற்கு குரியவை.

வாழ்க்கை வட்டம் (Life Cycle)

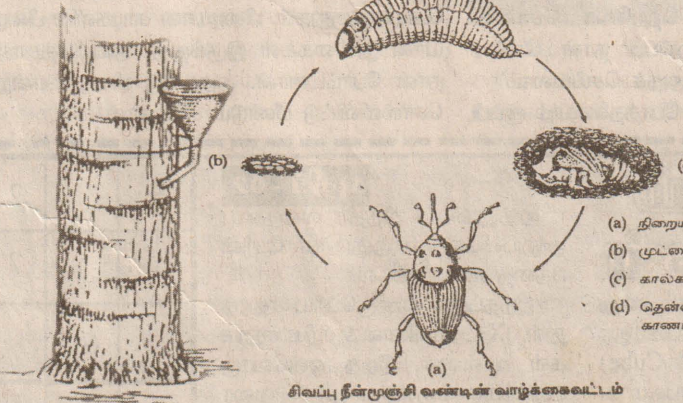

(6) நிறையுடலி ஆண் வண்டுகள் ஒப்பீட்டளவில் குறுகிய வளைந்த அலகுரு முளையை யும், வட்டமானதும் அழுத்தமானதுமான வயிற்றுப்பகுதியையும் கொண்டிருக்கும். இவ்வியல்பு ஆண், பெண் நிறையுடலி வண்டுகளை இனங்காண பயன்படுத்தப்படுகிறது.

(7) நிறையுடலிகள் 3-4 மாதங்கள் உயிர்வாழக் கூடியவை.

முட்டைகள்(Eggs)

(1) நிறையுடலிப் பெண்வண்டுகள் தண்டின் மென்மையான பகுதிகளினுள் அல்லது தண்டில் காணப்படும் காயங்களினுள் இலை மடல்கள் விழும் இடங்களில் உள்ள

மென்மையான பகுதிகளினுள் முட்டைகளை இடுகின்றன.

(2) ஒரு நிறையுடலிப் பெண்வண்டு ஒரு தடவையில் 200-500 வரையான முட்டைகளை இடுகின்றது. இவை சிறியவை வெண்ணிறமானவை.

குடும்பிகள்(புழுப்பருவம்)

(1) முட்டைகளில் இருந்து 03 நாட்களில் இளம் குடும்பிகள் வெளியேறுகின்றன.

(2) இவை வெண்ணிறமுடையவை. கால்கள் அற்றவை. கதிர்வடிவானவை. மண்ணிறமான தலை உறை உடையவை.

(3) இவற்றின் தலைப்பகுதியில் மிகவும் பலம் வாய்ந்த ஒரு சோடி சிபுகங்கள் காணப்படுகின்றன.

(4) குடும்பிகள் தென்னை மரத்தண்டை/ அடிமரத்தை துளைத்து தண்டினுள் உட்புகுகின்றன. இவை தண்டின் உள்ளிழையங்களைச் சிதைத்து உணவாக்குகின்றன.

(5) நன்கு வளர்ச்சியடைந்த குடும்பிகள் 5cm-6cm நீளம் உடையவை. உறுதியானவை/ விநையானவை. குடும்பிக் காலம் ஒரு மாதத்திலும் அதிகமானதாகும். இது 02-04 மாதங்கள் வரை நீடிக்கலாம்.

கூட்டுப்புழுக்கள்(Pupae)

(1) நன்கு வளர்ச்சியடைந்த குடும்பி தோல் கழற்றி கூட்டுப்புழுவாக மாறுகின்றது.

(2) கூட்டுப்புழுக்கள் தென்னை நாள்களினாலான

அல்லது சிதைவடையும் தென்னைக்குரிய இழையங்களினாலான உருளை வடிவ கூட்டுப்புழு உறைகளினுள் காணப்படுகின்றன.

(3) கூட்டுப்புழு நிலை உணவுக்கொள்ளாத பருவம் ஆகும். இந்நிலை 14-28 நாட்கள் நீடிக்கும்.

(4) கூட்டுப்புழுக்கள் ஒருதடவை தோல் கழற்றி நிறையுடலிகளாக மாறுகின்றன.

(5) நிறையுடலிகள் வன்மையடையும் வரை சிலகாலம் புழுக் கூட்டினுள் தங்கியிருந்து (08-14 நாட்கள்) பின்னர் வெளியேறுகின்றன.

(6) முட்டைகளில் இருந்து நிறையுடலி சிவப்பு நீள்மூஞ்சி வண்டுகள் வெளியேறுவதற்கு 03-06 மாதங்கள் தேவைப்படுகின்றன.

கட்டுப்படுத்தல்(Control)

(1) மரத்தில் காயம் ஏற்படுவதைத் தடுத்தல். காயங்கள் காணப்படுமாயின் தார்புசி அடைத்து விடுதல். இதன் மூலம் நிறையுடலிப் பெண் வண்டுகள் முட்டையிடுவது தடுக்கப்படுகின்றது.

(2) பழுத்த இலைகளைப் பிடுங்குவதைத் தவிர்த்து இவற்றை இயல்பாகவே விழவிடுதல். இச் செயற்பாடும் பெண் வண்டுகள் மென்மையான தாவரப் பகுதிகளில் முட்டையிடுவதைத் தவிர்க்க உதவுகின்றது.

(3) பட்ட மரங்களை உடனடியாக வெட்டி, எரித்து விடுதல். இதனால் இப்பீடையின் சகல வாழ்க்கை வட்டப் பருவங்களும் அழிக்கப்படுகின்றன.

(4) தண்டினுள் சிறுதுளையிட்டு படத்தில் காட்டியவாறு புளலிட்டு மிகவும் நச்சுத்தன்மையான தொகுதிப் பூச்சி நாசினியொன்றைச் சேர்ப்பதன் மூலம் குடும்பிகளையும் நிறையுடலிகளையும் அழிக்கலாம். (தென்னை அழிவிருத்தி உத்தியோகத்தரின் ஆலோசனையுடன்)

(5) மரத்தில் உள்ள காயங்களினுள்ளும் பொருத்தமான தொகுதிப் பூச்சி நாசினிகளைச் சேர்த்தல்.

நா.கு.கா.நா.ந.ந.

உளவியல் ருவினம்...

அத்தியாயம்- 16
பகுதி -67

“அவயாளும் என்ன விரும்பவேண்டுமெண்டு நான் நினைக்கிறேன். ஆனா இஞ்ச எங்கனோட அவை வாரத நான் விரும்பயில்ல. நீங்கள் எனக்கு மட்டுந்தான். எனக்கு மட்டும் சிறப்பா சொந்தமானவர். நாங்கள் இரண்டு பேரும் மட்டும்தான் இங்க இருக்கவேணும்”

“உங்களிற்கு மற்றப் பிள்ளையளில் விருப்பம்தான். ஆனா இந்த நேரத்த எங்கள் இரண்டு பேருக்கும் மட்டும் எண்டு வைச்சிருக்க நீங்கள் விரும்புறீர்கள். அப்படியா?”

“ஓம் அது சரிதான்” என்று அவன் சொல்லவும் ஆலய மணிகள் அடிக்கவும் சரியாக இருந்தது.

“நாலு மணி. நாலுமணிக்கு அடிக்கிற மணிகள். நாலுமணிப் பூக்கள். சூரியன்

மிக மெதுவாகவும் “என்னால்... முடியும். “என்னால்... என்னால்... என்னால்...” என்றான். விளையாட்டறைக்குள் சுற்றி வந்தபடியே தனது மாட்பில் தட்டிக் காட்டியபடி “என்னால்... என்னால்... என்னால்...” என்றபடி வந்தவன் எனக்கு முன்னால் தரித்துக்கொண்டான். “நான் டிப்ஸ். என்னால் பல வேலைகளைச் செய்யமுடியும். நான் டிப்ஸ் விரும்புகிறேன். நான் என்னை விரும்புகிறேன்” என்றவன் மகிழ்ச்சியோடு புன்னகைத்துக் கொண்டே தண்ணீரோடு விளையாடத் தொடங்கினான்.

குப்பிப்போத்தலை நீர்த்தொட்டிக்குள் வைத்துவிட்டு முழு வீச்சோடு நேரத் திறந்து விட்டான். அது விளையாட்டறை எங்கும் விசிறியடித்தது. பின்னால் துள்ளிப்பாய்ந்த டிப்ஸ் மனம்விட்டுச் சிரித்தான். “தண்ணி என்னில் படயில்ல..!” என்று உரத்துச் சொன்னான். “அது வற பாத்தையில இருந்து பாஞ்சிடுவன். அல்லது வேற ஏதாவது செய்யவும் ஏலும்.” சிறிய போத்தல் ஒன்றை பெரியபோத்தல் ஒன்றுக்குள் அவன் வைத்தான். ஒரு போத்தலை உயரே தூக்கிப்பிடித்து அதற்குள் இருந்த நேர சிறிய போத்தலுக்குள் விழுப்படி ஊற்றினான். “ஓ! நான் எத்தினையோ வேலைகளைச் செய்யலாம்!” வியப்புத் தொனியோடு ஒலித்தது அவன் குரல். “நான் இதச் செய்யலாம். அதச்செய்யலாம்” “நான் பரிசோதனைகள் செய்யலாம்”

நேரையும் பல்வேறு கொள்கலன்களையும் பயன்படுத்தி தனது பரிசோதனைகளை அவன் நடத்திக்கொண்டான். “இது நல்ல பம்பலாய் இருக்குது” என்று உரக்கவே சொன்னவன்,

யையும் எடுத்துக்கொண்டான். “இத எனக்கு போட்டுத் தாருங்கோ” என்று கேட்டான்.

அவன் போத்தலைப் பிடித்திருக்க நான் அதைப் போட்டுக்கொடுத்தேன்.

அவன் குப்பிப் போத்தலிலிருந்து நேரக் குடித்துக்கொண்டே என்னைப் பார்த்துக் கொண்டிருந்தான்.

“நான் ஒரு குழந்தையா ஆக விரும்பின் அப்படி இஞ்ச ஆகலாம். வளர்ந்த ஆனா ஆக விரும்பினா அப்படியும் ஆகலாம். கதைக்க விரும்புறேம் கதைக்கலாம். அசையாம இருக்கவிரும்பினா இருக்கலாம். அப்படியெல்லோ?”

“ஓம் அப்படித்தான் நிலைமைகள் இருக்குது” என்று நான் சொன்னேன்.

அவன் குப்பியைக் கழற்றிவிட்டு நேராக போத்தலிலிருந்தே நேரக் குடித்தான்.

“உங்களுக்கு ஆர்வமுடக்கடிய ஒண்டக் காட்டப்போறேன்” என்றவன். சில கிளாஸ்களை எடுத்து வரிசையாக நிறுத்தினான். பிறகு அவை ஒவ்வொன்றிலும் வெவ்வேறு அளவுகளில் நேர ஊற்றினான். பிறகு ஒரு கரண்டியை எடுத்து அவை ஒவ்வொன்றிலும் தட்டிக்காட்டினான்.

“வேற சத்தங்கள் உங்களுக்குக் கேட்குதா?” என்று உரத்த குரலில் கேட்டான்.

“ஒவ்வொரு கிளாசையும் வெவ்வேறு சத்தங்களா போடவைக்க என்னால் ஏலும். அதுகள்ள இருக்கிற வேற வேற அளவான தண்ணிதான் அப்படி வேற வேற ஒலிகள கேட்கச் செய்யுது. நான் இந்தக் குளாயில தட்டயுக்க வற ஒலிய கவனமா கேளுங்க, இந்தப் பெட்டியில் தட்டயுக்க வறதையும் கேளுங்கோ. ஒவ்வொரு சத்தமும் வித்தியாசம். சில சத்தங்கள நான் செய்யிற இல்ல. அதுகள் தாங்களாகவே கேட்கும். இடிமுழக்கமும் அப்படியான ஒரு ஒலிதான். சாமான்களக் கீழ போட்டாலும் சத்தம் கேட்கும். போத்தலும் சத்தம் கிளப்பும். ஓம். என்னால் எல்லா வகையான சத்தங்களையும் கேட்கச் செய்யேலும். நான் சத்தமே எழுப்பாமல் அமைதியாகவும் இருக்கலாம். எந்தச் சத்தத்தையும் எழுப்பாமலும் இருக்கலாம். மௌனத்தையும் நான் உருவாக்கலாம்”

“ஓம் உங்களால் ஒலிகளையும் மௌனத்தையும் உருவாக்க ஏலும்” என்றேன் நான்.

நண்ட நேரம் கைகளை நீரில் வைத்துப் பிடித்துக்கொண்டிருந்தான். பிறகு கைகளை எடுத்து நான் பார்க்கும்படி நீட்டினான். “பார்த்தீங்களா என்ற கையச் சுருங்கிப் போயிற்றுதுகள்”

“எனக்குத் தெரியுது”

“இப்ப முக்கியமான வேலையொண்டு எனக்கு இருக்குது” என்று சொன்ன அவன், வரையும் பீடத்தின் விளிம்பில் தீந்தைச் சாடிகளை ஒழுங்கற்ற முறையில் வைத்தான். “இதுகளை பாருங்கோ சிவப்பு... நலம்... மஞ்சள்... சாம்பல்... செம்மஞ்சள்... ஊதா... பச்சை... வெள்ளை... எண்டு எல்லாம் கலந்து போயிருக்குதுகள். பிழையான தூரிகைகள் பிழையான சாடிகளில் போட்டிருக்கிறேன்” என்றான்.

அப்படித்தான் அவன் செய்திருந்தான். பின்னால் நகர்ந்து நின்று கொண்டு வரையும் பீடத்தைப் பார்த்துச் சிரித்தான். “இது தான் பழைய காலமுறை... எல்லாம் கலந்து குழப்பிப் போயிருக்குதுகள். பிழையான சாடிகளில் பிழையான தூரிகைகள் இருக்குது. அப்படித்தான் நான் போட்டனான். அது படு பிழை” என்று சொல்லிவிட்டு மீண்டும் சிரித்தான்.

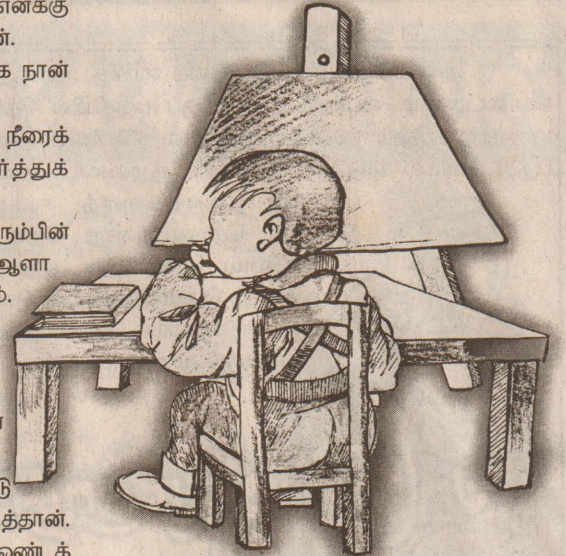

“அப்ப நீங்கள் எல்லாத்தையும் கலந்து குழப்பிப்போட்டீங்கள்... இந்தத் தீந்தைகளையும் தூரிகைகளையந்தான் சொல்லுறேன்” என்று நான் சொன்னேன்.

“ஓம். இது ஒரு பெரும் குழப்பமான வேலை. எல்லாத்தையும் ஒழுங்கில்லாமல் ஆக்கிவிட்ட குழப்பம். அநேகமா, நான் செய்த பெரிய குழப்பமா இதுதான் இருக்கும். ஆனா இப்ப நான் அதுகளை முறையான ஒழுங்கில் வைக்கவேணும். தூரிகைகள் வெளியில் எடுக்க வேணும். எடுத்து எல்லாத்தையும் ஒழுங்காக்கி விடவேணும்” என்று சொல்லிவிட்டு, தீந்தைச் சாடிகளை ஒழுங்காக அடுக்கிக் குழப்பத்தைச் சீர் செய்தான்.

“இதுகளை ஒரு குறித்த ஒழுங்கில் வைக்க வேண்டுமெண்டு நீங்க நினைக்கிறீங்களோ?” நான் கேட்டேன்.

“ஓ... ஓம். இங்க பன்றெண்டு தூரிகைகள் இருக்குது. பன்றெண்டு நிறங்களும் இருக்குது” என்று சொல்லிவிட்டுச் சிரித்தான்.

“ஓ டிப்ஸ். வா. வந்து இதுகளைச் சரிப்பண்ணு” என்று மென்மையாகச் சொன்னான்.

“ஒவ்வொண்டையும் செய்யிறதுக்கெண்டு சரியான ஒவ்வொரு முறையள் இருக்குது. நீ எல்லாத்தையும் முறையான ஒழுங்கில் வை!”

“இதுகள் எப்போதுமே முறையான ஒரு ஒழுங்கில் இருக்கவேண்டுமெண்டு நீங்கள் நினைக்கிறீங்களோ?” என்று நான் கேட்டேன்.

“ஓ... ஓம்...” என்று ஒரு இனிப்புடன் சொன்னான். “அதாவது அதுகள் எல்லாம் குழப்பிப்போய் இருந்தால்...”

“அப்படியென்ன இரண்டு மாதிரி இருக்கிறதும் சரியா?” நான் கேட்டேன்.

“இதுக்குள்ளே... நீங்கள் நல்லா ஞாபகம் வைச்சுக்கொள்ளுங்கோ... இதுக்குள்ள எப்படி இருந்தாலும் அது சரிதான்”

என்னருகே நடந்துவந்த அவன் ஆதரவாக என் கைகளில் மெதுவாகத் தட்டினான்.

“நீங்கள் புரிஞ்சுகொள்ளுவிங்கள்” என்று ஒரு புன்னகையுடன் சொன்னவன் “வாருங்கோ உங்கட அலுவலகத்துக்குப் போவோம். அங்க சந்திப்புக்குப் போவம்”

“நீங்கள் விரும்பினா மிச்சமா இருக்கிற நேரத்துக்கு அங்க போகலாம்” என்றேன்.

மண்டபம் நெடுக ஆர்வத்துடன் நடந்து எனது அலுவலகத்துக்குச் சென்றான். நூல்களின் உள் அட்டைகளில் உரிமையாளரின் பெயரை பொறித்து ஒட்டுவதற்கான சீட்டுகளின் கட்டு ஒன்று எனது மேசையின் மேல் இருந்தது. அதை அவன் எடுத்துக்கொண்டான். (தொடரும்)



முருபிக்குள் ஒரு ஜேட்ஸ்

மொழியாக்கம் - வி.யோசப்

வானத்தில் இருக்குது. சூரிய காந்திப் பூக்களும் இருக்குது. எவ்வளவோ வித்தியாசம் வித்தியாசமான பொருட்கள் இருக்குதுகள்”

“ஓம்” என்றேன் நான்.

தண்ணீர்த் தொட்டிக்குச் சென்ற அவன், முழுவீச்சையோடு நேரத் திறந்துவிட்டான். பிறகு அவன் அதை மிகச் சிறிய அளவில் ஒடுப்படி செய்துவிட்டான். பிறகு என்னைப் பார்த்த அவன் கருத்தான்றிய விதமாக, “இந்தத் தண்ணீரைச் சொட்டுச் சொட்டா விழச் செய்யவும் என்னால் முடியும். சோ... என்று ஓடவைக்கவும் முடியும். நான் விரும்பின படி ஓடவைக்கலாம்” என்றான்.

“ஓம் இந்த அறைக்குள்ள தண்ணிய நீங்க நினைக்கிறமாதிரி ஓடவைக்கலாம்.”

“நான் அத நிப்பாட்டலாம். நான் அத ஓடவைக்கலாம்” என்றான்.

“ஓம்” நீங்கள் அதக் கட்டுப்படுத்தலாம்” நான் பதில் சொன்னேன்.

“ஓம்” என்ற அவன் திட்டமிட்ட ரீதியிலும்

“பொருட்கள் ஒன்று சேர்ந்ததால் பம்பலான விசயங்கள செய்யுதுகள். இங்க இருக்கயுக்குள்ள நான் உலகம் அளவுக்குப் பெரிசா ஆகலாம். நான் செய்ய விரும்புற எல்லாத்தையும் செய்யலாம். இங்க இருக்கயுக்குள்ள நான் பெரிய ஆளும் சக்திமிக்க ஆளுமா மாறப்போறேன். தண்ணிய வரச்செய்யவும் போகச்செய்யவும் என்னால் ஏலும். நான் செய்ய விரும்புற எதையும் நான் செய்யலாம்... ஹேலோ குட்டிப் போத்தல் சுகமா இருக்கிறீங்களா? பம்பலா இருக்கிறீங்களா? அந்தச் சின்னப்போத்தலோட கதைக்காதே. இந்தச் சின்னப்போத்தல் வெறும் பொருள்தான். ஆக்களோட கதையுங்க, ஆக்களோட கதையுங்க. ஹேலோ ஜோன், ஹேலோ பொபி, ஹேலோ கார்ள் ஆக்களோட கதையுங்க. ஆனா எனக்கு குட்டிப்போத்தலுக்கு ஹேலோ சொல்ல விரும்பமாயிருக்குது. அப்படி நான் செய்ய விரும்பினா இங்கதான் அதச் செய்யலாம்”

வேகமாகச் சூப்பிப் போத்தலையும் சூப்பி

உலகை ஆட்டும் படைக்கும் புதிய புதிர் விளையாட்டுக்கள்

புதிர் ஒன்றிக்கான விடையினை சரிபார்த்துக் கொள்ளுங்கள்

| | | | | | | | | |
|---|---|---|---|---|---|---|---|---|
| 3 | 7 | 8 | 9 | 1 | 6 | 2 | 5 | 4 |
| 9 | 1 | 6 | 4 | 5 | 2 | 7 | 8 | 3 |
| 5 | 4 | 2 | 7 | 8 | 3 | 9 | 6 | 1 |
| 6 | 5 | 4 | 3 | 9 | 7 | 8 | 1 | 2 |
| 7 | 3 | 1 | 5 | 2 | 8 | 4 | 9 | 6 |
| 2 | 8 | 9 | 1 | 6 | 4 | 3 | 7 | 5 |
| 8 | 6 | 7 | 2 | 3 | 1 | 5 | 4 | 9 |
| 4 | 9 | 3 | 6 | 7 | 5 | 1 | 2 | 8 |
| 1 | 2 | 5 | 8 | 4 | 9 | 6 | 3 | 7 |

ஒன்றை இலக்கம் என்று அதற்கு பொருள். றாபிக்கதுர முகிக்குப் பின் (Rubik Cube) உலகிலேயே ஆகப் பிரபலமான எண்- விளையாட்டாக உருவாகியிருப்பது சுடோக்கு ஆகும்.

சுடோக்கு (SUDOKU)

இப்புதிரை தீர்க்கத்தொடங்கினால் அதைக் கீழே வைக்கவே மாட்டீர்கள். எண்கணித அறிவு எதுவும் இதற்குத் தேவையில்லை. உங்களுக்குத் தேவையான தெல்லாம் தர்க்கபூர்வமானமும் ஒரு பென்சிலும் ஒரு அழிப்பரும் மட்டும் தான். முயற்சியைத் தொடங்குங்கள்.

புதிர் -02

அதனுடைய சித்திர வதையை அனுபவிப்புகள். அதுதரும் பேரின் பத்தை உணருங்கள். இந்தப்புதிரில் ஒருபெரிய சதுரத்துள் 3X3 அளவிலான 9 சிறிய சதுரங்கள் உள்ளன. இந்த ஒவ்வொரு சதுரங்களுக்குள்ளும் 1-9 வரையான எண்களை நிரப்ப வேண்டும். ஒருமுறை பயன்படுத்த திய என்னை

இந்தச் சதுரங்களில் மீண்டும் பயன்படுத்தக் கூடாது. அதேபோலவே பெரிய சதுரத்து நிரல்களிலும் நிரல்களிலும் ஒரு முறை பயன்படுத்திய என்னை மீண்டும் பயன்படுத்தக்கூடாது. ஒருகுறிப்பிட்ட புதிருக்கு ஒரு சரியான தீவு மட்டும் உள்ளது. (இதற்கான விடை அடுத்தவாரம்)

| | | | | | | |
|---|---|---|---|---|---|---|
| 4 | 2 | 7 | 1 | 6 | | |
| | 7 | 9 | 2 | 5 | 8 | |
| 6 | | 2 | 8 | 7 | 1 | |
| | 8 | 5 | | | 3 | |
| 5 | 7 | | 3 | 4 | 2 | 9 |
| 2 | | | 7 | 1 | | |
| | 4 | 9 | 2 | 6 | | 3 |
| 8 | 5 | 6 | | 3 | 9 | |
| | | 4 | 8 | | 5 | 1 |

பாவலன் பதில்கள் என்ற வாசகர்களின் கேள்விகளுக்கான எங்களின் பதில்களை உங்களுக்குத்தரும் நோக்குடன் இந்தப் பகுதி ஆரம்பிக்கப்பட்டுள்ளது. இதற்கான கேள்விகளை கீழ்க்காணும் முகவரிக்கு நீங்கள் அனுப்பி வைக்கலாம்.

**பாவலன் பதில்கள்,
வள்ளிநாதம்,
யாழ்சாலை, கிளிநொச்சி.**

பாவலா!
இலங்கை சனாதிபதி சந்திரிகா அம்மையார் விடுதலைப் புலிகள்தான் பேச்சுவார்த்தைக்கு வருகின்றார்கள் இல்லை. நாம் பேச்சுவார்த்தைக்குத் தயார். விடுதலைப் புலிகளுக்கு வெளிநாடுகள் அழுத்தம் கொடுக்கவேண்டும் என்று தனது உரைகளில் கூறுகிறாரே இவருடைய உரையை பற்றி தாங்கள் என்ன கூறுகிறீர்கள்.

அ.அஜந்தன்,
முள்ளிவாய்க்கால்-கிழக்கு.
மாரித் தவக்கை ஏன் கத்துகிறது என கேட்டால் அதற்கு நான் என்ன சொல்வதாம்.

பாவலா!
விடுதலைப் புலிகளுடன் பேசத் தயார் என்று அரசாங்கம் கூறிக் கொண்டு மறு முனையில் பேச்சுக்களை

யுவதிகளுக்கு வேலை வாய்ப்புகளைப் பெற்றுத்தர முடியும் என்று ஓர் அரசியல்வாதி கூறியிருக்கிறார். அது வெறும் வாய்ச்சொல்லில் தான் இருக்குமா? அல்லது செயலில் நடக்குமா? கொஞ்சம் காரமாக விடை தாரும்.

அ.பாவலன்,
புதுக்குடியிருப்பு,
கடந்த தேர்தலின் போதும் அவர் நிரந்தர சமாதானத்தை கொண்டு வருவார் என்று தானே சொல்லி இருந்தார். ஆனால் உடன்பாட்டுக்கு அப்பால் ஓடி கூட அவரால் நகர முடியவில்லை.

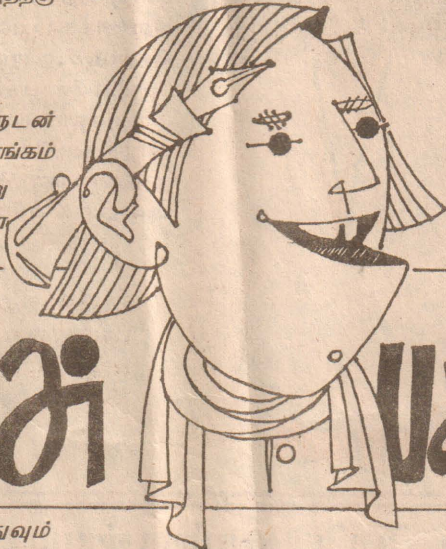

பாபலன் பதில்கள்

உள் நாட்டிலேயே அதுவும் ஓமந்தை போன்ற சூனியப் பிரதேசத்தில் தான் நடத்தப்பட வேண்டும் என்று முடிவாகிக் கொண்டிருக்கும் சிறிலங்கா அரசாங்கத்தின் சூட்சுமம் என்ன?

திரிஷா,
ஜெயந்திநகர்.
அரசியலில் சூனியம் செய்வதற்கு சூனியப்பிரதேசம் தான் வாய்ப்பான இடம் என்று கருதுகிறார்களோ தெரியவில்லை.

பாவலா!
இலங்கையின் புதிய சனாதிபதியாக ரணிலைத் தெரிவு செய்தால் ஏராளமான இளைஞர்

பாவலா!
நீங்கள் அடிக்கடி சந்தோஷம் கொள்ளும் விடயம்?

ராதிசா,
கிளிநொச்சி.
புதிதாகப் பிறக்கும் குழந்தைகளும் புதிதாக மலரும் மலர்களும் என்னைச் சந்தோஷமும் நம்பிக்கையும் கொள்ள வைக்கும் விடயம்.

பாவலா!
உங்களுக்கு பிடித்த பாடல்...பிடிக்காத பாடல்... எது?
தர்மினி,
பரந்தன்.

இசைக்குள் அடங்கிய பாடல் எல்லாமே பிடித்த பாடல்கள் தான், வசையாக வந்து விழும் பாடல் எவருக்குத்தான் பிடிக்கும்!

பாவலா!
சிலரை சரியாகப் புரிந்து கொள்ள முடியவில்லையே ஏன்?

சிவாஜினி,
கிளிநொச்சி.
நம்மை நாமே சரியாகப் புரிந்துகொள்ள முடியாத நிலையில் மற்றவரை எவ்வாறு புரிந்துகொள்ள முடியும்.

பாவலா!
ஒருவரைப்பற்றி சரியான முறையில் தெரிந்து கொள்ளாமல் தவறான முறையில் வீண் விமர்சனம் செய்ய வர்களை என்ன செய்யலாம்? இதனைப்பற்றி உமது கருத்து என்ன?

சலாசா,
புளியங்குளம்.
இவர்கள் திண்ணை பேச்சு வீரர்கள் வறட்டு விமர்சனம் செய்வதையே வாழ்க்கையாகக் கொண்ட ஒரு வகை சமூக விரோதிகள்.

பாவலரே!
எதிர்வரும் சனாதிபதித் தேர்தலில் மகிந்த ராஜபக்ஷ

வென்றால் எமது தமிழ் மக்களுக்கு என்ன செய்வார்?

சலாசா,
வவுனியா.
ஜே.வி.பியும் ஹெல உறுமயவும் இந்தியாவும் சொல்ல தையே செய்வார்கள்.

பாவலரே!
இப்போது நடந்து வரும் எழுச்சிப் பேரணிபற்றி உமது கருத்துயாது?

செந்தேவி,
கடற்புலிமகளிர்.
மக்கள் புரட்சிக்கான அத்தீவரப்பணி ஆரம்பமாகிவிட்டது.

படத்திற்கு மெருகூட்டுங்கள்-140

நாட்டு வரிகளுக்கு உங்கள் உள் எத்தில் தோன்றும் உணர்வுகளை கீழ் உள்ள வரிகளில் எழுதி அனுப்புகள். சிறந்த வரிகளுக்கு நினைவுப் பரிசு வழங்கப்படும்.

படத்திற்கு மெருகூட்டுங்கள்-140

பெயர் :
முகவரி :

ஈழநாதம்
யாழ்சாலை,
கிளிநொச்சி.

படத்திற்கு மெருகூட்டுங்கள் -139

வே.அகமொழி,
இல:921 சிவீச்சென்றர்,
வட்டக்கச்சி.

பரிசுக்கு வரிகள்

எரிகின்ற தீபங்களே!
எந்தன் இலட்சிய தாகத்தை- தொடர
எமது இனத்தின் விடுதலைக்காய்
அணையாது சுடர்விட்டுரொளிவீர்களா?

பாராட்டுக்குரிய வரிகள்

விடுதலைக்காக விதையாகிப் போன வித்துக்களின் முகங்களை காண்பதற்காய் எத்தனிக்கும் பெண்ணே! சற்று பொறுமை கொள் மாவீரர் நாளில் நாமும் இணைந்து தீபம் ஏற்றுவோம்.

தெ.மோகனதாசன்,
வருவாய்ப்பகுதி.

மெழுகுதிரி சுவாலையில் கண்பதித்து மனம் கலங்க எதை தேடுகிறாய் ஒளியினூடாக, ஒளி தேடும் கண்மணியே! தமிழ் உறவுகள் உனக்குண்டு உன் வாழ்வு சுடராக ஒளிவீசுமம்மா.

ரா.சுஜந்தன்,
பரவிப்பாஞ்சான்.

மெழுகு உருகும், உருகி உருகி, எரியும் நெருப்பில் தமிழ்மும் மலரும், தங்காய்! உன் சோகம் கலை(ரை)யும், தாகம் தணியும் மனது சிறகடித்து வானில் பறக்கும்.

எஸ்.ஆர்.எஸ்,
கிளி/செந்தூரன் களஞ்சியம்.

வெள்ளைத் தோலின் கறப்பு மனதால் புண்பட்டுக் கலங்குகிறாயோ? கலங்கிய மனதினை சுவாலையில் ஒருமுகப்படுத்தி "தன் கையே தனக்குதவி" என நினைக்கிறாயா?

சு.ராஜசெல்வி,
சென் திரேசா பெண்கள் கல்லூரி.

இப்பேட்டிக்கான பரிசினை வழங்குவோர்

அருச்சுனா

புனைப்படக்கலையகம்

கிளிநொச்சி புதுக்குடியிருப்பு



"நீ கெட்டிக்காரன் தான் இல்லையெண்டு சொல்லேல்ல. அதுக்காக இப்பிடி எப்பயார்த்தாலுங் கேட்டுக்கொண்டு நிண்டா என்ன செய்யிறது. என்ற நிலைமையையும் நீ கொஞ்சம் பாக்கோணும். பள்ளிக் கூடச் செலவெண்டாலும் இப்பிடயே"

"அம்மா முதல் ஆசிரியர் தினம் நாங்க செய்யத்தானே வேணும்"

"ஆர் இல்லையெண்ட"

"சிறுவர் தினம், முதியோர்தினம் இதுகும் செய்யத்தானே வேணும்"

"கட்டாயம்"

"அப்ப இப்பயேன் இதுக்கேன் மாட்டெண்டு சொல்லுறாய்"

"தம்பி உன்னப் படிக்கவேண்டு விட்டது படிக்கத்தான். இப்பிடி கண்டபடி சுத்தயில்லை"

"நண்பர்களோட கூடி எங்கயும் போறது பிழையெ. என்னம்மா நீங்கள்" பிழையெண்டு நான் சொல்லயில்லை. அதுக்கு நீ என்னட்ட செலவுக்கு காசு கேக்கிறதுதான் பிழை. மற்றமற்ற பொடியப் போல மற்றவயட செலவில் சுத்தன் நானேன் கேக்கிறன். எல்லாத்துக்கும் புத்தி வேணும்"

"என்னவோ. சும்மா உதில் நிண்டு அலட்டாம அங்கால போ பாப்பம்."

"அம்மா இண்டைக்கு மட்டுந்தான் இனி இல்ல"

"போன கிழமையுங் கொண்டு போனந்தானே"

போன கிழமை வேற... அம்மா உன் பிள்ளைதானே. நான் தான் எல்லாத்திலும் முதல் எண்டு எங்கட ஆசிரியர் சொன்னவா."



புதுக்குடியிருப்பு பிரதேச மக்களுக்கான மக்கள் கட்டுமானப்பயிற்சி ஆரம்பவிழா 05-10-2005 மாலை புதுக்குடியிருப்பு சிறி சுப்பிரமணிய வித்தியாலயத்தில் இடம்பெற்றபோது கலந்து கொண்ட மக்களை மேலுள்ள படங்களில் காணலாம். படப்பிடிப்பு-க.தவரட்ணம்

31 ம் நாள் நினைவலையில்..

பிறப்பு
1936

-

06

-

09

இறப்பு
2005

-

09

-

08

திருமதி.மகேஸ்வரி நடராசா

அம்மாவாய், அன்னையாய், மாமியாய், பேர்த்தியாய், பூட்டியுமாகி நிறைவான வாழ்வுவாழ்ந்து இறைவனடி சேர்ந்து விட்டார்கள். கிருந்தும் எம் வாழ்வில் நீங்கள் கில்லாத குறைவினை எண்ணிக்கலங்குகின்றோம்.

08-10-2005 முருகமுர்த்தி கோவில் ஆனைக்கோட்டை என்னும் முகவரியில் நடைபெறும் அந்தியேட்டிக்கிரியைகளில் கலந்து கொள்ளுமாறு அன்புள்ளங்கள் அனைவரையும் அன்புடன் கேட்டுக்கொள்கின்றோம்.

வீரமாணிக்கதேவன்குறை, மயிலிட்டி. (6722) க.ந.நாகபாதம் குடும்பத்தினர், 152/1 உதயநகர் மேற்கு, கிளிநொச்சி.

பாராட்டி வாழ்த்துகின்றோம்

சீ.தாரணி

பாடசாலைகளுக்கிடையிலான தேசியமட்ட விளையாட்டுப்போட்டியில் பங்குபற்றி வெள்ளிப்பதக்கம் பெற்ற கிளி/அக்கராயன் ம.வி மாணவி செல்வி. சீ.தாரணி மற்றும் அவருடன் போட்டியில் பங்குபற்றிய சி.துவாரகா, க.ரஞ்சலா ஆகியோரை பாராட்டி வாழ்த்துவதோடு மேலும் பல சாதனைகள் பெற உளமகிழ்ந்து வாழ்த்துகின்றோம்.

அதிபர், ஆசிரியர்கள், பாடசாலை அபிவிருத்திச்சங்கம், பழையமாணவர் சங்கம், கிளி/அக்கராயன் ம.வி. (சி-12958)

நிறைந்த ரகங்கள்

நிகரில்லாத ரகங்கள்

அழகிய புடைவைத்தினுசுகளின் குளிர்ந்தப்பட்ட சாம்ராஜ்யம்

தீபாவளிப் பண்டிகை சிறப்பு விலைக்கழிவுடன்..

கிறீன் பலஸ் எம்போறியம்

பலால் வீதி, திருநெல்வேலிச்சந்தி, திருநெல்வேலி. (சி-12959)

குமரகுரு

புடைவை அழகுப்பொருள் வாணிபம்

இந்தியாவில் கிருந்து கிரக்குமதி செய்யப்பட்ட அதி நவீன ஆடைகளை உள்ளடக்கிய திருமணம் மற்றும் மங்கள நகழ்வுகளுக்கான காஞ்சிபுரம் சாறிகள் பட்டுசாறிகள் பட்டுவேட்டிகள் மற்றும் சல்வார் சோல்கிற் சூட் கவுண் சேட் சூட்டிங் மற்றும் பெரியோர்கள் சிறியோர்களுக்கான ஆடைகளை மொத்தமாகவும் சில்லறையாகவும் பெற்றுக்கொள்ள உடன் நாடுங்கள்

குமரகுரு புடைவை அழகுப்பொருள் வாணிபம்

யாழ்சாலை, கிளிநொச்சி (சி-12960)

KUMARAKURU
Textile & Fancy House
Yarl Road, Kilinochchi.

EXPOAIR
your friend in the skies...

எக்ஸ்போ எயரில் பயணியுங்கள்... யாழ்ப்பாணத்தைக்கண்டுகளியுங்கள்...

அனுபவம் வாய்ந்த நட்புறவு...

நம்பகத்திற்கு எக்ஸ்போ எயர்... (C-11725)

EXPO AVIATION(PVT)LTD.
1E,Stanly Road, Jaffna.
Tel: 021-222 3891/6297 077-2349999/8888
email:Jaffna@expoavi.com/reservations@expoavi.com

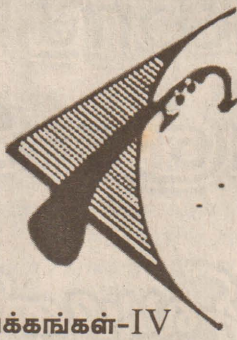

அரசுநாதம்

பக்கங்கள்-IV

மக்கள் நாளிதழ்

உலகில்
215 நாடுகளையும், 138 000 உழியர்களையும்,
50 000 க்கும் மேற்பட்ட முகவர்தலையங்களையும்
தனது சேவையில் உள்ளடக்கிய

FedEx
Express®

உள்நாட்டிலும், வெளிநாடுகளிலும் உள்ள உங்கள்
உறவுகளுக்கு கடிதங்கள், பொதிகள் மற்றும்
ஏனைய அன்பளிப்பும்பொருட்களை
குறிதமாகவும், விரைவாகவும் பாதுகாப்பாகவும்
உத்தரவாதத்துடன் அனுப்பி.

திருமுருகன் கோம் நெடு
259, கே.கே.எஸ் வீதி, யாழ்ப்பாணம்.
Tel - 021 222 7835 (P-12961)

நாடம் 16

திருவள்ளூர் ஜூன் 20 2036

புரட்டாதி-21

07-10-2005

வெள்ளிக்கிழமை

ஒசை-232

சர்வதேசத்தின் மீதான தமிழர்களின் நம்பிக்கை

சிதைவடையாது பாதுகாத்துக் கொள்ள வேண்டும்!

நோர்வேத் தூதுவருடனான சந்திப்பில் அரசியல்துறைப் பொறுப்பாளர் சு.ப. தமிழ்ச்செல்வன்

(கிளிநொச்சி)

தமிழ் மக்கள் ஐரோப்பிய யூனியன் அறிக்கை தொடர்பில் கவலை கொண்டுள்ளார்கள். சர்வதேச சமூகத்தின் மீது எமது மக்கள் வைத்திருந்த நம்பிக்கைகள் பலவீனமடைந்து போய்விடாது பார்த்துக் கொள்ளப்படுதல் வேண்டும் என நேற்று தம்மைச் சந்தித்த சிறிலங்கா விற்கான நோர்வேத் தூதுவரிடம் அரசியல்துறைப் பொறுப்பாளர் சு.ப. தமிழ்ச்செல்வன் அவர்கள் வலியுறுத்தியுள்ளார்.

கிளிநொச்சிலுள்ள தமிழ் விடுதலைப் புலிகளின் சமாதானச் செயலகத்தில் முற்பகலில் இச்சந்திப்பு இடம்பெற்றது. நேற்றைய சந்திப்புக் குறித்து அரசியல்துறைப் பொறுப்பாளர்

சு.ப. தமிழ்ச்செல்வன் அளித்த பேட்டியின் விபரம் வருமாறு; கேள்வி:- இன்றைய சந்திப்பில் முக்கிய விடயங்கள் எதுவும் பேசப்பட்டதா? (IIIஆம் பக்கம் பார்க்க)



புல்கள் - நோர்வேத் தூதுவர் இரு மணி நேரம் சந்திப்பு

(அலுவலக செய்தியாளர்)

தமிழ் விடுதலைப்புலிகளுக்கும் நோர்வேத் பிரதிநிதிகளுக்கும் சந்திப்பு நேற்றுக் காலை கிளிநொச்சியில் அமைந்தது. விடுதலைப்புலிகளின் சமாதானச் செயலகத்தில் நடைபெற்றது.

நேற்றுக் காலை 9.30 மணியளவில் விசேட உலங்குவானூர்தியில் கிளிநொச்சி சந்திரன் விளையாட்டு மைதானத்தை

(IV ஆம் பக்கம் பார்க்க)

அரசியல் வன்முறைகள் சமாதான முன்னெடுப்பிற்கு எதிர்மறையான விளைவை ஏற்படுத்தும்

-நோர்வேத் தூதுவர் கவலை

இன்றைய சந்திப்பில் பிரச்சினைகளைத் தீர்த்துக் கொடுக்க சமாதான முன்னெடுப்பிற்கு எதிர்மறையான விளைவுகளை ஏற்படுத்தும் என நான் கவலை



(IV ஆம் பக்கம் பார்க்க)

ஈ.பி.டி.பி. உறுப்பினர் சுட்டுக்கொலை

(திருகோணமலை)

திருகோணமலை பாலையூற்றில் நேற்று வியாழக்கிழமை முற்பகல் 10.45 மணியளவில் ஈ.பி.டி.பி. உறுப்பினர் ஒருவர் இனநெருக்கிய நபர்களினால் வீதியில் சுட்டுக் கொல்லப்பட்டுள்ளார்.

கொல்லப்பட்டவர் கே.பி. வீரரட்ண என அடையாளம் காணப்பட்டுள்ளார்.

தினமூல பத்திரிகை விற்பனையில் ஈடுபட்டுக் கொண்டிருந்தபோதே இத்தாக்குதல் இடம்பெற்றுள்ளது (IV ஆம் பக்கம் பார்க்க)

தமிழ் இனத்தின் பதிவுகளை பி.பி.சி இருட்டடிப்புச் செய்கிறது

யாழ். மாவட்ட பொது அமைப்புகளின் ஒன்றியம் கடிதம்

உரிமைக்காகப் போராடும் தமிழ் இனத்தின் பதிவுகளை பி.பி.சி. செய்தி நிறுவனம் இருட்டடிப்புச் செய்வதோடு பக்கச்சார்பாக நடந்து வருவதும் தமிழர்கள் மத்தியில் விசனத்தை ஏற்படுத்தியுள்ளதாக யாழ். மாவட்ட பொது அமைப்புகளின் ஒன்றியம் பி.பி.சி. செய்திச்சேவைக்கு "பி.பி.சி. தனது தனித்துவத்தை

இழந்து வருகிறது" என்று தலைப்பிட்டுக் கடிதம் ஒன்றை அனுப்பி வைத்துள்ளது.

அதன் முழு விபரம் வருமாறு; நமது வாழ்வு உரிமைக்காகப் போராடும் இனத்தின் பதிவுகளை சர்வதேச ஊடகங்கள் முக்கியத்துவப்படுத்தி செய்திகளை

(IV ஆம் பக்கம் பார்க்க)

மகிந்தவின் பிரச்சாரப்பணியில் சனாதிபதி பங்கு கொள்ளுவாரா?

மகிந்த ராஜபக்ஷவின் பிரச்சாரப்பணிகளில் சனாதிபதி பங்குகொள்வாரா என்ற விடயம் இன்னும் தெளிவற்றதாகியுள்ளதாகத் தெரிவிக்கப்பட்டுள்ளது.

அத்துடன் தேர்தல் விஞ்ஞானம் தயாரிப்பதிலும் தொடர்பும் தாமதம் ஏற்படும் சூழ்நிலை எழுந்துள்ளதாக தகவல்கள் வெளியாகியுள்ளன. தற்போது வெளிநாடு சென்றிருக்கும் சனாதிபதி நாடு திரும்பிய தும் இது தொடர்பில் தீர்மானம் மேற்கொள்ளப்படும்.

(IV ஆம் பக்கம் பார்க்க)

வாழைச்சேனை பொதுச்சந்தையில் கைக்குண்டுத் தாக்குதல்

- பொலிசார் ஒருவர் உட்பட 11 பேர் காயம்

மட்டக்களப்பு வாழைச்சேனையில் பொதுச் சந்தையில் நேற்றுப் பிற்பகல் 1.15 மணியளவில் கைக்குண்டுத் தாக்குதல் ஒன்று நடைபெற்றுள்ளது. திமீர் என்று அழைக்கப்பட்டிருந்த ஒருவரின் கைக்குண்டு வெடித்து உடல் காயம் அடைந்தது. இதுடன் 11 பேர் காயம் அடைந்தது. பொலிசார் உட்பட 11 பேர் படுகாயம் அடைந்து வாழைச்சேனை மருத்துவமனையில் அனுமதிக்கப்பட்டு, அதன் பின்னர் இவர்களில் ஐந்து பேர் மேலதிக தீவிர சிகிச்சைக்காக மட்டக்களப்பு போதனா வைத்தியசாலையில் அனுமதிக்கப்பட்டுள்ளனர்.

(IV ஆம் பக்கம் பார்க்க)

14 வேட்பாளர்கள் கட்டுப்பணம் செலுத்தினர்

(கொழும்பு)

சிறிலங்கா சனாதிபதித் தேர்தலுக்கான கட்டுப்பணம் செலுத்துவதற்கான காலம் நேற்று நண்பகல் 12.00 மணியுடன் முடிவடைந்தது. அதுவரை 14 வேட்பாளர்கள் கட்டுப்பணம் செலுத்தியுள்ளனர்.

11 வேட்பாளர்களுக்கான கட்டுப்பணம் புதன்கிழமை வரை செலுத்தப்பட்டிருந்தது. மேலும் மூவர் கட்டுப்பணம் செலுத்தினார்கள். இன்று நண்பகல் 12.00 மணிவரை வேட்பு மனுத்தாக்கல் செய்யப்படும்.

(IV ஆம் பக்கம் பார்க்க)

தேச விரோதக் குழுவினரின் வாகனத்திற்குள் குண்டு வெடிப்பு

(கொழும்பு)

வெள்ளவத்தையில் தினமூல பத்திரிகை காரியாலயத்திற்கு முன்னால் நிறுத்தி வைக்கப்பட்டிருந்த ஈ.பி.டி.பி. தேச விரோதக்குழுவினரின் வாகனத்திற்குள் குண்டு ஒன்று வெடித்துள்ளது. இதனால் அந்த வாகனத்தின் ஓட்டுநர்

(IV ஆம் பக்கம் பார்க்க)



தருமலைச் சோதனைச்சாவுடி மீது கைக்குண்டுத் தாக்குதல்

இராணுவம், பொலிஸ், பொதுமக்கள் காயம்

(திருகோணமலை)

திருகோணமலை நகர்ப்பகுதி சீவியு வீதியில் உள்ள இராணுவச் சோதனைச் சாவுடி மீது இனநெருக்கியதோர் மேற்கொண்ட கைக்குண்டுத் தாக்குதலில் இராணுவச் சிப்பாய் ஒருவரும், பொலிஸ் உத்தியோகத்தர் ஒருவரும்,

(IV ஆம் பக்கம் பார்க்க)

MEDICINE IN RUSSIA

SMOLENSK STATE MEDICAL ACADEMY
DOCTOR OF MEDICINE (MD)
MAIN SUBJECTS IN ENGLISH
Internationally Recognized, Including British,
Srilanka Medical Council and W.H.O
2000 US \$ Per annum (6 Years)

குறைந்த கட்டணத்தில் கற்பதற்கும், A/L பரீட்சையில் சிறந்த பெறுபேற்றினைப் பெற்றும் பல்கலைக்கழக அனுமதி கிடைக்காதோருக்கும் அரிய சந்தர்ப்பம்

Admission, மற்றும் மேலதிக தகவல்களை சிரேஷ்ட மருத்துவ மாணவர்கள் மூலம் நேரடியாகப் பெற்றுக்கொள்ளலாம்.

T. THULASY 0776147339
SMOLENSK FRIENDSHIP MEDICAL ASSOCIATE
672 K.K.S ROAD Nachchimarkovillady Jaffna 021-2222536.
NO.33, Rudra Mawatha, Wellawtta

தமிழ் மாணவர்கட்கு சிறந்த வாய்ப்பு

குறிப்பிட்ட அளவு மாணவர்களுக்கே அனுமதி (சி.12898)

தமிழ் நுண்கலைப் பிரிவின் நுண்கலைக் கல்லூரிகளுக்கான புதிய மாணவர் இணைப்பு

நாள்- விஜயதசம் தீசம்-12.10.2005- புதன்கீழமை மாலை.3.30 மணி.

மாலை நேர சனி, குாயிறு தினங்களுக்கான கீழ்வரும் கல்லப்பிரிவுகள் ஆரம்பமாகவுள்ளன. நுண்கலைக் கல்லூரிகளின் அலுவலக நேரத்தில் வந்து பெயர்களைப் பதிந்து கொள்ளவும்.

முள்ளியவளை நுண்கலைக் கல்லூரி

வாய்ப்பாட்டு, வயலின், மிருதங்கம், நடனம், ஓவியம், அழகுக்கலைப் பயிற்சி.

புதுக்குடியிருப்பு நுண்கலைக் கல்லூரி

வாய்ப்பாட்டு, வயலின், மிருதங்கம், நடனம், வீணை, ஓகன், ஓவியம், அழகுக்கலைப்பயிற்சி, தபேலா, மேலைத்தேய வீரக்கலை.

கிளிநொச்சி நுண்கலைக் கல்லூரி

வாய்ப்பாட்டு, வயலின், மிருதங்கம், நடனம், ஓவியம், ஓகன், கிற்றார், நாடகமும் அரங்கியலும், ட்றம்ஸ், தபேலா, மேலைத்தேய வீரக்கலை.

மல்லாவி நுண்கலைக் கல்லூரி

வாய்ப்பாட்டு, வயலின், மிருதங்கம், நடனம், ஓவியம், ஆர்மோனியம், நாடகமும் அரங்கியலும்.

குறிப்பு- கிளிநொச்சி நுண்கலைக் கல்லூரியில் புதிதாகத் தொடங்க இருக்கும் ட்றம்ஸ்செற் வகுப்புக்கு 20 மாணவர்கள் மாத்திரமே இணைக்கப்படுவர்.

(சி.13005) - தமிழ் நுண்கலைப் பிரிவினர்.

சாவு அறிவித்தல்

கனரெட்ணம் சுரேஸ்குமார்

கிளிநொச்சியைப் பிறப்பிடமாகவும், பூநகரியை வசிப்பிடமாகவும் கொண்ட கனரெட்ணம் சுரேஸ்குமார் (சுரேஸ்) அவர்கள் 06-10-2005இல் அகாலச் சாவடைந்துள்ளார். அன்னாரின் இறுதிக் கிரியைகள் கச்சாய் வாகையடியிலுள்ள அவரது இல்லத்தில் நடைபெற்று 07.10.2005 இன்று வெள்ளிக்கிழமை காலை 11.00 மணிக்கு அல்லாரை சொற்புலவு கொடிகாமம் இந்து மயானத்தில் புதவுடல் தகனம் செய்யப்படும். இவ்வறிவித்தலை உற்றார், உறவினர், நண்பர்கள் அனைவரும் ஏற்றுக்கொள்ளவும்.

தகவல்:

விஜயன் (ஆட்டோ) சகோதரன்,
24 மணிக்கூட்டு வீதி,
பிரவுன் வீதி, யாழ்ப்பாணம்,
பிரசாத் (ஆட்டோ) சகோதரன்
கச்சாய், கொடிகாமம்.

(சி-13009)

இதயத்தை விட்டகலாத ஈராண்டு நினைவுஞ்சலி

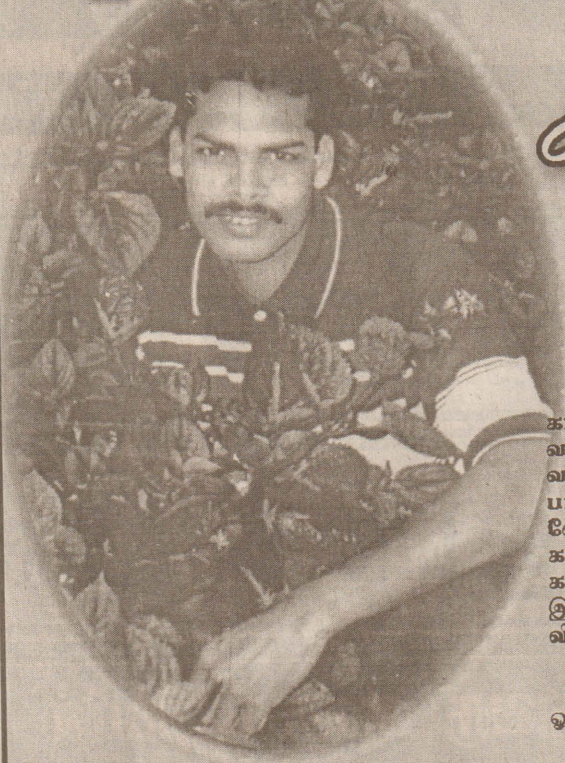

அமர் மஹமூன் சயீகாருதீன்

மலர்வு : 07-01-1977
உதிர்வு : 07-10-2003

காந்தா! வானவில்லாய் எம் வாழ்வில் வந்து போனாய் வாடுகின்றோம் வர்ணம் தேடி எங்கு போனாய்? யார்வீட்டுப் போய் இன்று ஈராண்டு ஆனதா வேர்வீட்டு நன் தேச உறவு நிற்குதா காயம் உள்ளவரை அடியாது உன் நினைவு காவியமாய் மனதிலே என்றும் நிலைத்திருக்கும் இனிய உயிர் சாத்தப்பெற எம் இதய அஞ்சலிகள். வீழ் நிறைய பெரு மழைகள்.

ஓம் சாந்தி! ஓம் சாந்தி! ஓம் சாந்தி!!

உன் பர்வால் துயருறும் மாமா சூடும்பத்தினர்.

காந்தன் மன் வழங்கல், புன்தபூம் வீதி, வள்ளிபுளம்.

(6821)



கிராமிய வொருளாதார கல்வி ஆய்வு அறிவிருத்தி நிறுவனம் முல்லைத்தீவு அரசாங்க அதிபர் பணிமனையின் நிதிப்படுத்தலுடன் நடைமுறைப்படுத்தவுள்ள

தொழில்சார் பயிற்சிநெறிக்கான நேர்முகத் தேர்வு

| பயிற்சி நெறி விபரம் | மாதம் | இடம் |
|--------------------------------------|-----------|--------------------|
| 01) T.V. திருத்தல் பயிற்சி | ஆறு மாதம் | புதுக்குடியிருப்பு |
| 02) மோட்டார் சைக்கிள் திருத்தம் | ஆறு மாதம் | புதுக்குடியிருப்பு |
| 03) மின் ஒட்டுப் பயிற்சி | ஆறு மாதம் | புதுக்குடியிருப்பு |
| 04) வெளியிணைப்பு இயந்திரத் திருத்தம் | ஆறு மாதம் | பொக்கணை |
| 05) விவசாய உபகரணங்கள் திருத்தம் | ஆறு மாதம் | விசுவமடு |

வயதெல்லை - (18-26) ஆண் / பெண்

பயிற்சிக் காலத்தின் நன்மைகள் :

- பயிற்சி நெறிகள் முற்றிலும் இலவசம்.
- தரமான சான்றிதழ் வழங்கப்படும்.
- பயிற்சி முடிவில் 6000/- பெறுமதியான உபகரணத் தொகுதிகள் வழங்கப்படும்.
- பயிற்சிக் காலத்தில் ஊக்குவிப்புத் தொகையாக நாள் ஒன்றுக்கு 150/- வழங்கப்படும்.
- பயிற்சிக் காலத்தில் சீருடைகள் வழங்கப்படும்.
- பயிற்சி முடிவில் தொழில் வாய்ப்புக்கள் பெற்றுக்கொடுக்கப்படும்.

நேர்முகத் தேர்வு இடம்பெறும் முகவரி:-

T.R.O
மாவட்டச் செயலகம்,
புதுக்குடியிருப்பு.

திகதி : 12-10-2005
நேரம் : 10.00 மணி

நர்வாகம்,
REERDO முல்லை மாவட்டம்,
T.R.O.

(சி-13004)

அகவியு

ஆசிரியத்துவ நோக்கு

கல்வி மாற்றங்கள், கல்விச் சீர்திருத்தங்கள் ஏன்? எதற்கு?

ஆசிரியர் கல்வியினதும் பயிற்சியினதும் போதாமையை உணர்ந்து கொள்ள.

கிளி. பண்பாட்டு மண்டபத்தில் முன்பள்ளி ஆசிரியர் கௌரவிப்பு

(அலுவலகசெய்தியானர்)

சர்வதேச ஆசிரியர் தினத்தை முன்னிட்டு கிளிநொச்சி மாவட்ட முன்பள்ளி ஆசிரியர்களைக் கௌரவிக்கும் நிகழ்வு நேற்றுக் கிளிநொச்சி மண்டபத்து சிறப்பு நடைபெற்றது.

தமிழர் புனர்வாழ்வுக்கழகமும் முன்பள்ளி கல்விமேம்பாட்டு நிறுவனமும் அரசாங்கத்தின் நிறுவனங்களும் இணைந்து மேற்கொண்ட மேற்படி ஆசிரியர்கள் கௌரவிப்பு விழாவானது நேற்றுக் காலை 10.00 மணியளவில் ஆரம்பமானது. ஆரம்ப நிகழ்வாக முன்பள்ளி ஆசிரியர்கள் கிளிநொச்சி கரைச்சி பிரதேச சபை அலுவலகத்திலிருந்து கிளி. மத்தியகல்லூரி மாணவர்களின் பாண்ட வாத்திய அணிவகுப்புடன் அழைத்து வரப்பட்டு கிளி. பண்பாட்டு மண்டபத்தில் கௌரவிப்பு நிகழ்வு நடைபெற்றது.

தொடர்ந்து கருத்துரைகளை ஆரம்பிப்பதற்கு முன்பு அபிவிருத்திப் பணிப்பாளர் பாண்டியன். தமிழர் புனர்வாழ்வுக்கழக திட்டமிடல் பணிப்பாளர் லோரன்ஸ் கிறிஸ்தி, ஐ.ஓ.எம் நிறுவன உத்தியோகத்தர் எஸ். அருளஞ்சாமி ஆகியோர் நிகழ்த்தினர்.

நிகழ்வின் சிறப்புரைகளை அரசியல்துறை துணைப்பொறுப்பாளர் சோ.தங்கன் ஆற்றினார். அடுத்து முன்பள்ளி ஆசிரியர்களுக்கான சான்றிதழ்களையும் நினைவுப்பிரிசில்களையும் விருந்தினர்கள் வழங்கிக் கௌரவித்தனர்.

அத்துடன் ஐ.ஓ.எம். நிறுவனத்தால் முன்பள்ளி ஆசிரியர்களுக்கான கற்றல் உபகரணமும், துவிச்சக்கர வண்டியும் வழங்கப்பட்டன.

இதேவேளை தமிழர் புனர்வாழ்வுக் கழகத்தின் பராமரிப்பிலுள்ள முன்பள்ளிகளின் ஆசிரியர்களைக் கௌரவிக்கும் நிகழ்வு புதுக்குடியிருப்பிலுள்ளமுல்லை மாவட்ட அரச சார்பற்ற நிறுவனங்களின் இணையத்தில் இடம்பெற்றது. (தீ.லோ. கு.08)

சர்வதேசத்தின்.....

பதில்:- இன்றைய சந்திப்பில் முக்கியமாக தற்போது யுத்த நிறுத்த உடன்பாட்டு நெருக்கடி நிலைமைகள், தமிழர் தாயகத்தில் இடம்பெற்று வரும் படுகொலைகள் அதனை நிறுத்துவதற்கு சம்பந்தப்பட்டவர்கள் உடனடியாக நடவடிக்கை எடுக்கவேண்டும் எனவும் வலியுறுத்தியுள்ளோம். யுத்த நிறுத்த உடன்படிக்கையில் ஏற்றுக்கொள்ளப்பட்ட விதிமுறைகளைப் பேணுகின்ற செயற்பாட்டை வலுப்படுத்த வேண்டும். அரசுபடைத்தரப்புடன் அவசரமாகக் கலந்து ரையாடி உடனடியாக முடிவுகள் எடுக்கும் படியும் வேண்டியுள்ளோம். முக்கியமாக ஐரோப்பிய யூனியனின் சார்பாக பிரிட்டன் வெளியிட்ட அறிக்கை பற்றியும் எமது கரிசனைகளையும், கவலைகளையும் வெளியிட்டுள்ளோம். ஐரோப்பிய யூனியனின் அறிக்கையானது இலங்கைத் தீவில் அமைதித்தீவைக்கொண்டிருவதற்கு இரு தரப்புகள் என்ற வகையில் ஒரு தரப்பின் சம அந்தஸ்து சம அங்கீகாரத்தை பலவீனப்படுத்திவிடுமோ என்ற அச்சத்தை வெளிப்படுத்தியுள்ளோம். தமிழ் மக்கள் ஐரோப்பிய யூனியனின் அறிக்கை தொடர்பில் கவலை கொண்டுள்ளார்கள். சர்வதேச சமூகத்தின் மீது எமது மக்கள் வைத்திருந்த நம்பிக்கைகள் பலவீனமடைந்து போய் விடாமல் பார்த்துக் கொள்ள வேண்டும் என்பதையும் வலியுறுத்தியுள்ளோம். ஐரோப்பிய ஒன்றிய நாடுகளுக்கும் நோர்வே ஊடாக எமது நிலைப்பாட்டை தெளிவுபடுத்தும் படி வேண்டியுள்ளோம்.

கேள்வி:- அரசு தரப்பின் நேரடிப் பேச்சுக்கான சூழல் தொடர்பாகப் பேசப்பட்டதா?

பதில் :- பேச்சுக்கள் தொடர்பான எமது நிலைப்பாட்டை மீளவும் உறுதிப்படுத்தியுள்ளோம். எங்களைப் பொறுத்த வரையில் யுத்த நிறுத்த உடன்பாடு அமுலாக்கம் பற்றி பேச்சுக்களை உடனடியாக ஆரம்பிக்கவேண்டும் என்பதில் எமது தலைமைப்பீடம் மிக உறுதியாக உள்ளது. யுத்த நிறுத்த சூழலைப் பாதுகாக்கும், பலப்படுத்தும் நோக்கோடு உடனடியாக அரசுடன் பேசி நடைமுறைக்கு கொண்டு வரவேண்டும் என்பது பற்றியும் வலியுறுத்தியுள்ளோம்.

கேள்வி :- ஐரோப்பிய யூனியனின் தடைகுறித்து நோர்வே என்ன கருத்துக்களைப்பிரகீர்த்து கொண்டது?

பதில் :- நோர்வேத்தரப்பினர் அண்மையில் இடம்பெற்ற சிறிலங்காவின் வெளிவிவகார அமைச்சர் படுகொலையும் அதன் பின்பு நடக்கின்ற சம்பவங்களைப்பற்றித் தீவிரமாகக் கொண்டுதான் ஐரோப்பிய யூனியன் பயணத்தடை பிறப்பித்ததாகத் தெரிவித்தனர். இவ்விடயம் தொடர்பாக நாம் தெளிவான முடிவைக் கொடுத்துள்ளோம். கடந்த முற்றரை ஆண்டு காலத்தில் எமது நூறுவகையான பேராசிரியர்கள் படுகொலை செய்யப்பட்டுள்ளது மட்டுமல்லாது பல மக்களும் உயிரிழந்துள்ளனர். யுத்த நிறுத்த உடன்பாடு அச்சுறுத்தலான சூழலை அடைவது எனப் பல நடவடிக்கைகள் முன்னெடுக்கப்படுவதும் ஆயுதக்குழுக்கள் தொடர்பாக அரசு கவனம் எடுக்காமலும் ஆயுதக்குழுக்களை செயற்பட அனுமதித் திருப்பது பற்றிய எமது குற்றச்சாட்டை தெரிவித்தோம். கதிர் காமரின் கொலைதொடர்பான உண்மைநிலைமைகளை அறிந்து கொள்ளாமல் இலங்கை அரசாங்கத்தின் ஒரு தலைப்பட்சமான முறைப்பாடுகளையும் குற்றச்சாட்டுக்களையும் மட்டும் நம்பிக்கொண்டு சர்வதேச சமூகம் முடிவுகளை எடுக்கக்கூடாது என்பதையும் தெளிவு படுத்தியுள்ளோம். அமைதி முயற்சிகளில் இருதரப்பு இருக்கின்றது. ஒன்று தமிழர் தரப்பு மற்றது சிங்களத் தரப்பு இரண்டு தரப்பினதும் நியாயங்களையும் நிலைப்பாடுகளையும் உள்வாங்கிக் கொண்டுதான் தீர்மானம் எடுப்பது பொருத்தமாக இருக்கும். தமிழ்மக்களின் பிரதிநிதிகள் தமிழீழ விடுதலைப் புலிகள் என்றவகையில் தமிழர் தரப்பின் நியாயப்பாட்டை எடுத்துச்செல்லும் வழிமுறைகளை முடிவிட்டு ஒரு தலைப்பட்சமாக இலங்கை அரசாங்கம் முன்வைக்கின்ற குற்றச்சாட்டுக்களையும் கருத்துக்களையும் ஏற்றுக்கொண்டு தீர்மானம் எடுப்பது எந்தவிதத்திலும் நியாயமற்றது என்பதை இன்று சுட்டிக்காட்டியுள்ளோம். ஆகவே ஐரோப்பிய ஒன்றிய நாடுகளுக்கு நோர்வேத்தரப்பு தெளிவுபடுத்துவார்கள் என்று நம்புகிறோம். அமைதி முயற்சிகளில் ஈடுபடும் இருதரப்பு என்ற வகையில் இருதரப்பின் நியாயப்பாடுகளையும் கேட்டபின்பு முடிவுகளை எடுப்பதுதான் பொருத்தமாக இருக்கும்.

கேள்வி :- ஐரோப்பிய யூனியன், தடை சமாதான முயற்சி களுக்கு இடையூறுகளை நோர்வேக்கு ஏற்படுத்தும் என கூறப்பட்டதா? பதில் :- இது விடயம் தொடர்பாக நோர்வே தரப்புக்கும் சுட்டிக்காட்டினோம். நோர்வே அனுசரணை முயற்சியை மட்டுமல்ல சமதரப்பு என்ற வகையில் தமிழர் தரப்பையும் பலவீனப்படுத்தி இருக்கின்றது. தற்போது தென்னிலங்கையில் உள்ள சிங்கள போரினவாதிகள் உற்சாகமடைந்திருக்கிறார்கள். தமிழர் தரப்பு மீண்டும் மீண்டும் ஆக்கிரமிப்பையோ ஆதிக்கத்தையோ செலுத்துகின்ற ஒரு இனவாத முறையைக் கட்டவிழ்த்து விடக்கூடிய சூழ்நிலைக்குள் வருவதற்கான உற்சாகத்தைப் பெற்றிருப்பதாக உணர முடிகிறது. இனவாத சக்திகளிடமிருந்தும் ஊடகங்களிடமிருந்தும் கிடைக்கும் கருத்துக்கள் சிங்கள இனவாத சக்திகள் பலமடைந்த நிலையை ஐரோப்பிய யூனியன் சார்பாக பிரிட்டன் விடுத்த அறிக்கைக்குப் பின்னரான சூழல் தென்னிலங்கையில் ஏற்பட்டுள்ளது. கேள்வி :- புதிய சனாதிபதி தெரிவு செய்யப்பட்ட பின்புதான் நேரடிப் பேச்சுவார்த்தைக்கான சூழல் வருமா? அல்லது அதற்கு முன்பா?

பதில் :- எங்களைப் பொறுத்தவரையில் சமாதான முயற்சிகளை முன்னெடுப்பதில் உறுதியாகவுள்ளோம். குறிப்பாக யுத்த நிறுத்த சூழலை காத்திரமான முறையில் வலுவாக்கிக் கொள்ள எப்போதும் தயாராகவுள்ளோம். ஆனால் தெற்கைப் பொறுத்தவரையில் காலத்துக்கு காலம் அதிகாரங்களைக் கைப்பற்றிக் கொள்வதற்காக, நடைபெறுகின்ற தேர்தல் முறையாகும். கடந்த முற்றரை ஆண்டுகால அமைதி முயற்சி கால கட்டத்தில் கூட ஆட்சிகள் மாறியுள்ளன. ஒவ்வொரு ஆட்சி தலைமைகளும் மாறும் போது நிலைமைகள் மாறும் என்று மக்கள் நம்பியிருந்தார்கள். எவையுமே நடைபெறாது எமது மக்களுக்கு ஏமாற்றத்தைத் தந்துள்ளன. அந்த வகையில் புதியதேர்தல் மூலம் வருகின்ற அரசியல் தலைமைகள் எவ்வளவு தூரம் அமைதி முயற்சிகளில் ஈடுபாட்டோடும் அர்ப்பணிப்போடும் செயற்படுவார்கள் என்பதைக் கூறமுடியாதுள்ளது. இந் நிலையில் நேரடிப் பேச்சுக்கள் முன்பு வருமா? பின்பு வருமா? என்பதை கூறமுடியாத நிலையில் உள்ளோம்.

கேள்வி :- எதிர்வரும் தேர்தலில் யார் வெற்றி பெற்றால் சமாதான முயற்சிகள் வெற்றியடையும் என்று கூறமுடியுமா?

பதில் :- தற்போது உள்ள சூழலில் இரண்டு சனாதிபதி வேட்பாளர்களும் தங்களுக்கான வாக்குகளை நிரப்பிக் கொள்வதற்கான உத்திகளில் தான் அதிக கவனம் செலுத்துகிறார்கள். எவருமே தமிழ் மக்களுடைய பிரச்சினைகளைத் தீர்ப்பதற்கான நடைமுறைச் சாத்தியமான நிலைப்பாடுகளை வெளிப்படுத்தவில்லை. மகிந்த ராஜபக்ஷ சிங்களப் போரினவாதிகளோடு கூட்டுச் சேர்ந்து கொண்டு தமிழ் மக்களின் நியாயமான கோரிக்கைகளுக்கு எதிரான கருத்துக்களை விதைத்து வருகிறார் ரணில் விக்கிரம சிங்கவைப் பொறுத்தவரையிலும் சிங்களப் போரினவாத சக்திகளின் இணக்கப்பட்ட பெற்று அமைதி முயற்சிகளை முன்னெடுக்கப் போவதாகக் கூறுகின்றார். இரண்டு தரப்பிலும் இருந்து வருகின்ற கருத்துக்கள் தமிழ் மக்களுக்கு சார்பானதாக தீர்வு தருவதாகத் தெரியவில்லை.

கேள்வி :- எதிர்வரும் தேர்தலில் தமிழ் மக்களின் நிலைப்பாடு எவ்வாறானதாக அமையவேண்டும்?

பதில் :- எமது கருத்துக்களை மக்களுக்குள் திணிக்க விரும்பவில்லை. தமிழ் மக்கள் சுதந்திரமாக முடிவு எடுப்பார்கள் கடந்த காலங்களிலும் தங்களுடைய அரசியல் அபிலாசைகளைத் தெளிவாக சர்வதேசத்திடம் தெரிவித்துள்ளார்கள். அதேபோன்று சனாதிபதித்தேர்தலிலும் தெளிவான நிலைப்பாட்டை வெளிப்படுத்துவார்கள்.

கேள்வி :- வடக்கு கிழக்கில் நீதி நியாயமான தேர்தலை நடத்துவது தொடர்பாக நோர்வே தூதுவர் தங்களிடம் கலந்துரையாடியதாகக் கூறினார்கள் என்ன விபரம் கதைத்தார் என்று கூறமுடியுமா?

பதில் :- வடக்கு கிழக்கிலே எப்போதும் நீதியாகத்தான் எல்லாம் நடந்துள்ளன. நீதிநியாயமற்ற முறையில் எவையும் நடக்கவில்லை. ஏனெனில் எமது மக்கள் பூரண அரசியல் தெளிவோடு உள்ளார்கள். இது ஒடுக்கு முறைக்கும் வன்முறைக்கும் நண்டகாலமாக யுகம்கொடுத்து ஒரு அரசியல் விழிப்பை பெற்ற மக்களாக எமது மக்கள் உள்ளனர். தமது அரசியல் நிலைப்பாடுகளைத் தெளிவாக மக்கள் வெளிப்படுத்துவார்கள்.

கேள்வி :- வடக்கு கிழக்கில் நீதி நியாயமான தேர்தலை நடத்துவது தொடர்பாக நோர்வே தூதுவர் தங்களிடம் கலந்துரையாடியதாகக் கூறினார்கள் என்ன விபரம் கதைத்தார் என்று கூறமுடியுமா?

பதில் :- வடக்கு கிழக்கிலே எப்போதும் நீதியாகத்தான் எல்லாம் நடந்துள்ளன. நீதிநியாயமற்ற முறையில் எவையும் நடக்கவில்லை. ஏனெனில் எமது மக்கள் பூரண அரசியல் தெளிவோடு உள்ளார்கள். இது ஒடுக்கு முறைக்கும் வன்முறைக்கும் நண்டகாலமாக யுகம்கொடுத்து ஒரு அரசியல் விழிப்பை பெற்ற மக்களாக எமது மக்கள் உள்ளனர். தமது அரசியல் நிலைப்பாடுகளைத் தெளிவாக மக்கள் வெளிப்படுத்துவார்கள்.

கிளிநொச்சி, புதுக்குடியிருப்பில் ஆசிரியர் கௌரவிப்பு

(அலுவலக செய்தியானர்)

கிளி/ மத்திய கல்லூரி மைதானத்தில் மாலை 3.00 மணியளவில் கிளி/ மாவட்ட ஆசிரியர்களை கௌரவிக்கும் நிகழ்வு இடம்பெற்றது.

இந் நிகழ்வின் ஆரம்ப நிகழ்வாக தமிழீழதேசியக் கொடியினை தமிழீழ கல்விக்கழகப்பொறுப்பாளர் இளங்குமரன் ஏற்றி வைத்தார். அதனைத்தொடர்ந்து வலயக் கொடி ஏற்றப்பட்டது. வலயக் கொடியினை கிளி/மாவட்ட கல்விப்பணிப்பாளர் குருகுலராஜா ஏற்றி வைத்தார். தொடர்ந்து மாவீரர் மதன் அவர்களின் திருவுருப்படத்திற்கான ஈகச்சூர் ஏற்றப்பட்டது. ஈகச் சடரினை மாவீரனின் சகோதரி சாந்தினி ஏற்றி வைத்தார். தொடர்ந்து தொடக்கவுரை, சிறப்புரை, பிரதம அதிதியுரை என்பன இடம்பெற்றது. தொடக்கவுரையினை கிளி/மாவட்ட உதவிக்கல்விப்பணிப்பாளர் அமிர்தலிங்கம் நிகழ்த்தினார். சிறப்புரைகளை கல்விக்கழகப்பொறுப்பாளர் இளங்குமரன், பேராசிரியர் சபாஜெயராஜா ஆகியோர் நிகழ்த்தினர் தொடர்ந்து ஆசிரியர்களுக்கிடையே நடாத்தப்பட்ட விளையாட்டு நிகழ்வுகளுக்கான சான்றிதழ்கள் வழங்கப்பட்டன.

சர்வதேச ஆசிரியர் தின விழா நேற்றுக்காலை புதுக்குடியிருப்பில் மிகவும் சிறப்பாக இடம்பெற்றது. புதுக்குடியிருப்பு சிறி சுப்பிரமணியவித்தியாசாலையில் ஒன்று கூடிய ஆசிரியர்கள் மலர் மாலை அணிவித்து மங்கள வாத்தியத்துடன் வரவேற்று புதுக்குடியிருப்பு மத்திய கல்லூரியின் கலாச்சார மண்டபத்துக்கு அழைத்து வரப்பட்டனர்.

அங்கு முல்லை வலயக்கல்விப்பணிப்பாளர் ப. அரியரத்தினம் தலைமையில் நிகழ்வுகள் ஆரம்பமாகின. மங்கல விளக்கை புதுக்குடியிருப்பு பங்குத்தந்தை

வண.பிதா இராஜசிங்கம் அடிகளாரும், முல்லை வலய வள நிலைய முகாமையாளர் சுகுமாரும் ஏற்றி வைக்க தேசியக்கொடியை முல்லை மாவட்ட அரசியல்துறைப் பொறுப்பாளர் செ.முருந்தன் ஏற்றி வைத்தார். தொடர்ந்து வலயக் கொடியினை வலயக் கல்விப்பணிப்பாளர் அரியரத்தினம் ஏற்றிவைக்க கல்லூரிக் கொடியை பாடசாலை அதிபர் சிவலிங்கம் ஏற்றி வைத்தார். தொடர்ந்து அரங்க நிகழ்வுகள் இடம்பெற்றன.

இதேவேளை வன்னித் தொழில்நுட்ப நிறுவனத்திலும் ஆசிரியர்தின நிகழ்வுகள் சிறப்பாக நடைபெற்றுள்ளன. நிறுவன மாணவி செல்வி. குவேதினி தலைமையில் இந் நிகழ்வு ஆரம்பிக்கப்பட்டது. இதன்போது நிறுவன மாணவர்களால் ஆசிரியர்கள் கௌரவிக்கப்பட்டதுடன் நிகழ்வு நிறைவடைந்தது. (தீ.லோ. 08)

கேள்வி :- ஐரோப்பிய யூனியன் பயணத்தடை விதித்துடன் கிழக்கில் துணைப்படைகளின் படுகொலைகள் நிறுத்தப்படவேண்டும் எனவும் அறிவித்துள்ள போதிலும் படுகொலைகள் இடம்பெற்ற வண்ணம் உள்ளன. இது பற்றி கலந்துரையாடப்பட்டதா?

பதில் :- ஐரோப்பிய யூனியனின் அறிக்கையில் குறிப்பாக விடுதலைப்புலிகளின் அரசியல் குழுவினர் ஐரோப்பிய ஒன்றிய நாடுகளினால் வரவேற்கப்படக்கூடாது என்ற வகையிலான அறிக்கைதான் வெளிவந்துள்ளது. அந்த வகையில் அமைதி முயற்சிகளில் ஒரு தரப்பு என்ற வகையில் தமிழர் தரப்பின் நியாயப்பாடுகளை எடுத்துச் செல்வதற்கான தடையே விதிக்கப்பட்டுள்ளது. இதுவொரு தூதிரஷ்டமானது தமிழ் மக்கள் எல்லோரையும் கவலை கொள்ளச் செய்துள்ளது. இவற்றை விட நடைபெறும் படுகொலைகள் தமிழர் தாயகப் பிரதேசத்தில் தீவிரமடைந்துள்ளது. குறிப்பாக எமது ஆதரவாளர்களும் பொதுமக்களும் தான் குறிவைத்துக் கொல்லப்படுகின்றார்கள். இவை ஆயுதக் குழுக்களினால்தான் முன்னெடுக்கப்பட்டுள்ளது. இதைக் கட்டுப்படுத்துவதில் சர்வதேச சமூகம் கவனம் எடுக்க வேண்டும் என்பதை இன்றைய சந்திப்பில் சுட்டிக்காட்டியுள்ளோம்.

கேள்வி :- ஐரோப்பிய ஒன்றியம் பயணத்தடை விதித்துள்ள நிலையில் பேச்சுவார்த்தைகள் வெளிநாட்டில் ஒன்றில்தான் இடம்பெறவேண்டும் என முன்னர் அறிவித்திருந்த நிலைப்பாட்டின் தற்போதைய நிலைவரம் என்ன?

பதில் :- பேச்சுவார்த்தை முயற்சிகள் என்பது இரு முரண்பட்ட தரப்புகளை மேசைக்குக் கொண்டுவருவதாக இருந்தால் நடு நிலைமையான சமூகமான சூழலில் இயல்பான சூழலில் தான் இடம்பெறவேண்டும். இச் சமாதான முயற்சிகளின் ஆரம்பத்தில் இரு தரப்பையும் நோர்வே தரப்பு இயல்பான சூழலில்தான் சந்திப்பை ஒழுங்கு செய்தது. இரண்டு தரப்புக்கும் பொருத்தமற்ற இடங்களைத் தெரிவு செய்வதென்பது அமைதி முயற்சிகளை முன்னகர்த்திச் செல்ல வழிவகுக்காது. இந் நிலையில் சர்வதேச சமூகம் நல்ல முடிவை எடுக்க வேண்டுமென்று நினைக்கின்றேன்.

கேள்வி :- தமிழ் மக்கள் தங்களுடைய பொறுமையை இழந்து சர்வதேச சமூகத்திடம் தமது அபிலாசைகளை தெரிவித்துள்ளார்கள் ஐரோப்பிய யூனியன் தடை தொடர்பான முடிவை அறிவித்துள்ளது. இந் நிலையில் அமைதிச் சூழல் ஏமாற்றங்களுடன் நகருமா?

பதில் :- எமது மக்களைப் பொறுத்தவரையில் சர்வதேச சமூகத்தின் ஈடுபாடு ஆதரவு என்ற அடிப்படையில் தான் தமிழர் தரப்பின் நம்பிக்கைகள் கட்டியெழுப்பட்டது. தமிழர் தரப்பை கடந்த 50 ஆண்டுகளுக்கு மேலாக சிங்களத் தரப்பு ஏமாற்றியுள்ளது. தமிழ் மக்களுடைய பிரச்சினையில் சர்வதேச சமூகத்தின் அனுசரணை, ஈடுபாடு நடுநிலைப்போக்கு என்ற ஒரே ஒரு காரணத்திற்காகத்தான் அர்ப்பணிப்புடன் செயற்பட்டு வந்துள்ளார்கள். இந்நிலையில் பயணத்தடை தொடர்பில் மக்கள் கவலையடைந்து உள்ளார்கள். அந்த வகையில் தான் மக்கள் தமது அபிலாசைகளை சர்வதேச சமூகத்திற்கு தெரிவித்து வருகிறார்கள். சர்வதேச சமூகம் தீர்க்கமான முடிவை விரைவில் எடுக்கும் என்று நினைக்கின்றேன்.

கேள்வி :- எதிர்வரும் சனாதிபதித்தேர்தலில் தமிழர் தரப்பின் நிலைப்பாடு தொடர்பாக தமிழ்த் தேசிய கூட்டமைப்புடன் பேசிய பின்னர் முடிவெடுக்கப்படும் என முன்னர் கூறியிருந்தீர்கள் தற்போது மக்களே சுயமாக முடிவு எடுப்பார்கள் என்று கூறுகிறீர்களே இதுதான் இறுதி முடிவா?

பதில் :- எங்களுடைய நிலைப்பாடு எதுவாக இருந்தாலும் மிக விரைவில் தமிழ் தேசிய கூட்டமைப்புடன் சந்திப்பை நடத்துவோம். தேர்தலில் நிற்பவர்களின் நிலைப்பாடு வெளிப்படுத்தப்பட்ட பின்னர் நாம் கூடி நிலைமையை ஆராய்வதென முடிவெடுத்திருக்கின்றோம். தேர்தல் விஞ்ஞானங்கள் வெளிவந்துள்ளன. மிக விரைவில் தமிழ் கூட்டமைப்புடன் கலந்துரையாடி முடிவுகள் எடுக்கவுள்ளோம்.

கேள்வி :- பெரும்பான்மையாக கட்சிகள் சாராமல் தமிழர் தரப்பிலிருந்து வேட்பாளரை நிறுத்தி அவரை ஆதரிக்கும் நிலைப்பாடு ஏதும் உள்ளதா?

பதில் :- தமிழ் மக்கள் என்றோ இலங்கையினுடைய அரசியல் அமைப்பை நிராகரித்து விட்டார்கள் ஆகவே தமிழர்கள் போய் சிறிலங்காவின் அரசியலமைப்பை ஏற்றுக்கொண்டு அதனுடைய தலைமைப் பதவிக்கு போட்டியிடுவது என்பது தமிழர் தரப்பின் நிலைப்பாடாக இருக்கும் என்று நாம் நினைக்கவில்லை. (லோ.தீ)

பதில் :- எமது கருத்துக்களை மக்களுக்குள் திணிக்க விரும்பவில்லை. தமிழ் மக்கள் சுதந்திரமாக முடிவு எடுப்பார்கள் கடந்த காலங்களிலும் தங்களுடைய அரசியல் அபிலாசைகளைத் தெளிவாக சர்வதேசத்திடம் தெரிவித்துள்ளார்கள். அதேபோன்று சனாதிபதித்தேர்தலிலும் தெளிவான நிலைப்பாட்டை வெளிப்படுத்துவார்கள்.

கேள்வி :- வடக்கு கிழக்கில் நீதி நியாயமான தேர்தலை நடத்துவது தொடர்பாக நோர்வே தூதுவர் தங்களிடம் கலந்துரையாடியதாகக் கூறினார்கள் என்ன விபரம் கதைத்தார் என்று கூறமுடியுமா?

பதில் :- வடக்கு கிழக்கிலே எப்போதும் நீதியாகத்தான் எல்லாம் நடந்துள்ளன. நீதிநியாயமற்ற முறையில் எவையும் நடக்கவில்லை. ஏனெனில் எமது மக்கள் பூரண அரசியல் தெளிவோடு உள்ளார்கள். இது ஒடுக்கு முறைக்கும் வன்முறைக்கும் நண்டகாலமாக யுகம்கொடுத்து ஒரு அரசியல் விழிப்பை பெற்ற மக்களாக எமது மக்கள் உள்ளனர். தமது அரசியல் நிலைப்பாடுகளைத் தெளிவாக மக்கள் வெளிப்படுத்துவார்கள்.

கேள்வி :- வடக்கு கிழக்கில் நீதி நியாயமான தேர்தலை நடத்துவது தொடர்பாக நோர்வே தூதுவர் தங்களிடம் கலந்துரையாடியதாகக் கூறினார்கள் என்ன விபரம் கதைத்தார் என்று கூறமுடியுமா?

பதில் :- வடக்கு கிழக்கிலே எப்போதும் நீதியாகத்தான் எல்லாம் நடந்துள்ளன. நீதிநியாயமற்ற முறையில் எவையும் நடக்கவில்லை. ஏனெனில் எமது மக்கள் பூரண அரசியல் தெளிவோடு உள்ளார்கள். இது ஒடுக்கு முறைக்கும் வன்முறைக்கும் நண்டகாலமாக யுகம்கொடுத்து ஒரு அரசியல் விழிப்பை பெற்ற மக்களாக எமது மக்கள் உள்ளனர். தமது அரசியல் நிலைப்பாடுகளைத் தெளிவாக மக்கள் வெளிப்படுத்துவார்கள்.

லெப். கேணல் திருவடி பயிற்சிக் கல்லூரியின்

1ஆவது துணைப்படை அணி நேற்று பயிற்சி முடித்து வெளியேறியது

லெப். கேணல் திருவடி பயிற்சிக் கல்லூரியின் முதலாவது துணைப்படை அணி நேற்று தனது பயிற்சி களை நிறைவு செய்து வெளியேறியுள்ளது. மணலாற்றுப் பகுதியில் அமைந்துள்ள லெப். கேணல் திருவடி பயிற்சிக் கல்லூரியில் இது தொடர்பான நிகழ்வுகள் இடம்பெற்றன. சிவபாதம் தலைமையில் நடைபெற்ற இந் நிகழ்வில் தமிழீழ கடற் படையின் சிறப்புத் தளபதி கேணல் குசை கலந்து சிறப்பித்தார். நிகழ்வின் ஆரம்பத்தில் பொதுச் சுடரினை கரைதுறைப் பற்று பிரதேச செயலாளர் சீரு. கிருஷ்ணப் பிள்ளை, முல்லை மாவட்ட சமாச்சங்களின் தலைவர்

மரியதாஸ் ஆகியோர் ஏற்றிவைத்தனர். லெப். கேணல் திருவடியின் திருவருவப் படத்திற்கான ஈசுச்சுடரை அவரது சகோதரர் ஏற்றி வைக்க, லெப். கேணல் ராஜன் கல்விப்பிரிவுப் பொறுப்பாளர் கீதன் மலர்மாலை அணிவித்தார். இதனை அடுத்து கரைச்சிப்பற்று பிரதேச செயலாளர் மற்றும் சமாச்சங்களின் தலைவர் ஆகியோர் உரையாற்றினர். சிறப்புரையை கேணல் குசை நிகழ்த்தினார். பின்னர் பயிற்சியில் தமது திறனாற்றலை வெளிப்படுத்திய துணைப்படை வீரர்களுக்கான பரிசில்களும் கேணல் குசை அவர்களால் வழங்கிக் கௌரவிக்கப்பட்டனர்.



ஐ.தே.கட்சியின் படுகொலைகளையும் விசாரித்தால் விமல் வீரவன்ச மீதான விசாரணையை ஆதரிப்போம் - அமைச்சர் ஜெயராஜ் வெளியீட்டிள்ளே கூறுகிறார்

ஐக்கிய தேசியக் கட்சி ஆட்சிக் காலத்தில் நடாத்தப்பட்ட படுகொலைகளையும் விசாரிப்பதாக இருந்தால் விமல் வீரவன்சவை தண்டிக்கக் கோரும் வழக்கை அரசாங்கம் ஆதரிக்கும் என்று அமைச்சர் ஜெயராஜ் பெர்னாண்டோயுள்ளே கூறினார். நாட்டின் படுகொலைச் சம்பவங்களுக்குக் காரணமாக இருந்த ஜே.வி.பி யின் பிரச்சாரசெயலாளர் விமல் வீரவன்சவைத் தண்டிக்க வேண்டும் என்று குமார் ரூபசிங்க என்பவர் வழக்குத் தொடர்ந்துள்ளார். இந்த வழக்குத் தொடர்பாக அரசாங்கத்தின் நிலைப்பாடு என்ன என்று பாராளுமன்றத்தில் ஐக்கிய தேசியக் கட்சியின் ஜோன் அமரதங்க கேள்வி எழுப்பினார். இதற்குப்பதிலளித்தபோதே ஜெயராஜ் பெர்னாண்டோயுள்ளே இவ்வாறு தெரிவித்துள்ளார். குமார் ரூபசிங்க வின் மனுவில் ஐக்கிய தேசியக்

கட்சி ஆட்சிக்காலத்தில் நடாத்தப்பட்ட படுகொலைகளையும் சேர்த்தால் விமல் வீரவன்ச மீதான வழக்கிற்கு ஆதரவாக அரசாங்கம் நீதிமன்றில் அறிக்கையைத் தாக்கல் செய்யும் என்றார். ஐக்கிய தேசியக் கட்சி ஆட்சிக்காலத்தில் 60 ஆயிரம் படுகொலை செய்யப்பட்டதையும் அம்மனுவில் இணைத்தால் அரசாங்கம் விமல் வீரவன்ச மீதான வழக்கை ஆதரித்து பிரமாண வாக்கு முலம் தாக்கல் செய்யும் என்றார் அவர்.

படுகொலை செய்யப்பட்டதையும் அம்மனுவில் இணைத்தால் அரசாங்கம் விமல் வீரவன்ச மீதான வழக்கை ஆதரித்து பிரமாண வாக்கு முலம் தாக்கல் செய்யும் என்றார் அவர்.

திருமலைச்..

பொதுமகன் ஒருவரும் படுகாய மடைந்தனர். நேற்று இரவு 8.30 மணியளவில் இத்தாக்குதல் சம்பவம் இடம்பெற்றுள்ளது. இதனையடுத்து சிவியு வீதியிலிருந்து எவரும் வெளியேறாதவாறு பாதைகள் அடைக்கப்பட்டு தீவிர தேடுதலையும் நடத்தி, படையினர் அவ்வழியால் வந்தவர்கள் தீவிர விசாரணைக்குப் படுத்தினர். இதில் யாரும் கைது செய்யப்பட்டார்களா என்ற தகவல் எவையும் கிடைக்கப்பெறவில்லை. இதேவேளை, மேலும் மற்றொரு குண்டு வெடிப்புச் சத்தம் நேற்று இரவு 9.30 மணியளவில் திருகோணமலை நகர்ப்பகுதியில் கேட்டதாக அப்பகுதி வாசிகள் தெரிவிக்கின்றனர்.

அரசியல்..

கொண்டுள்ளேன். இக்கொருமான கொலைச் சம்பவங்கள் உலகை அதிர்ச்சிக்குள் ளாக்கியுள்ளதுடன் இவ்வன்முறைகள் பல உயிர்களைப் பலி கொள்வதையிடும் நாம் மிகவும் கவலை கொண்டுள்ளோம். நாம் ஐரோப்பிய ஒன்றியத் தீர்மானம் பற்றியும் ஆராய்ந்தோம். விடுதலைப்புலிகள் தொடர்ந்தும் போர் நிறுத்த உடன்படிக்கையைக் கடைப்பிடிக்க வேண்டும் என்றும் சமாதான முன்னெடுப்புக்களிற்கு ஆதரவு வழங்க வேண்டும் எனவும் தமிழ்ச்செல்வனைக் கேட்டோம். ஐரோப்பிய ஒன்றியத் தீர்மானம் பற்றிய கருத்துக் கூற முடியுமா? நாம் இத்தீர்மானங்களிற்கான காரணங்கள் பற்றி கலந்துரையாடினோம். நாம் இது பற்றி ஊடகங்களிற்கு எந்தக் கருத்தையும் கூறமுடியாது. ஏனெனில், இது ஐரோப்பிய ஒன்றியம், விடுதலைப்புலிகள் சம்பந்தப்பட்ட விடயம். நோர்வே சம்பந்தப்பட்டதல்ல. இது பற்றி ஐரோப்பிய ஒன்றியப் பிரதிநிதிகளுடன் கலந்துரையாட வேண்டும். இது சமாதான முன்னெடுப்புக்களைப் பாதிக்குமா? இது எவ்வாறு சமாதான முன்னெடுப்புக்களைப் பாதிக்கும் என்று சொல்ல முடியாது. எவ்வாறு நோர்வே இந்த சமாதான முன்னெடுப்புக்களை முன்னெடுத்துச் செல்லப்போகிறது? இந்த நிலைமை குறித்து இன்று அதிகம் கவனம் செலுத்தினோம். தொடரும் அரசியல் வன்முறைகளைக் குறைப்பது பற்றியும் சமாதான முன்னெடுப்புக்களிற்கு பலமான ஆதரவு வழங்குவது பற்றியும் இன்று ஆராய்ந்தோம். சமாதான முன்னெடுப்புக்களை எதிர்காலத்தில் தொடர்ந்து முன்னெடுத்துச் செல்வது தொடர்பான சாத்தியப்பாடுகள் விடுதலைப்புலிகளினும் சிறிலங்கா அரசினும் தான் தங்கியுள்ளது. நீங்கள் விடுதலைப்புலிகளுக்கெதிரான அரசியல் படுகொலை தொடர்பாக அரசாங்கத்திற்கு அழுத்தம் ஏதாவது கொடுத்தீர்களா? நாம் ஒவ்வொரு அரசியல் படுகொலைகளுக்கும் சகல தரப்பினருக்கும் அழுத்தம் கொடுத்து வருகின்றோம்.

மகிந்தவின்.

படும் என சிறிலங்கா சுதந்திரக் கட்சி தரப் புகள் தெரிவித்துள்ளன. சிறிலங்கா சுதந்திரக் கட்சியின் சனாதிபதி வேட்பாளரான மகிந்த ராஜபக்ஷ எதிர்வரும் சனாதிபதித் தேர்தலில் வெற்றியைச் சின்னத்தின் கீழ் வேட்புமனுத்தாக்கல் செய்யவுள்ளார்.

வாழைச்..

காயமடைந்தோர் விபரம்: ஐ.எல். மிறாசாயு(வயது-47) பொலிஸ் உத்தியோகத்தர், எஸ். கமலேஸ்வரன் (வயது-39), கே. சிவகுமார் (வயது-28), பி.எச். மாறட்(வயது-28), என். சின்னத்தம்பி(வயது-60), எஸ். செல்வராசா(வயது-47), கே. வாகித் (வயது-35), எம். வுஹாரி (வயது70), எஸ்.எல். அகமட் (வயது-48), எச்.எம் முஸ்தப்பா (வயது-47), என். தங்கம்மா(வயது-44) போன்றோர்களே காயமடைந்தவர்களாவர்.

தமிழ்.

வெளியிட்டு வரும் வேளையில் தங்களை ஒலிப்பரப்பு நிறுவனம் (பி.பி.சி) தமிழர் தாயகத்தில் நடைபெறும் நிகழ்வுகளை இருட்டடிப்புச் செய்தும், வெளியிடாமலும் ஒரு பக்கச்சார்பாகவும் நடந்து வருகின்றன. இது தமிழர்கள் மத்தியில் விசனத்தை ஏற்படுத்தி வருகின்றன. இது குறித்து யாழ்ப்பாண மாவட்ட பொது அமைப்புக்களின் ஒன்றியம் தனது ஆழ்ந்த கவலையைத் தெரிவிக்கின்றது. இலங்கையில் வடக்கு கிழக்கு பகுதி தமிழர்களின் தாயகமாகும். இங்கு அரசியல் முக்கியத்துவம் வாய்ந்த நிகழ்வுகள் விடுதலைக்கான போராட்ட நிகழ்வுகள் தமிழர்களின் உரிமைக்குரலான பொங்கு தமிழ் நிகழ்வுகள் என ஏராளமான நிகழ்வுகள் நாளாந்தம் நடைபெற்று வருகின்றன. இது தொடர்பாக எந்த ஒரு செய்தியையும் பி.பி.சி. வெளியிடவில்லை என்பது தெட்டத்தளிவாக எமக்குத்தெரிகின்றது. தேமதூரத் தமிழோசை உலக மெல்லாம் பரவ வகை செய்தல் வேண்டும் என்ற குரல் முழக்கமிட்டு நிகழ்ச்சிகளை ஒலிப்பரப்பும் பி.பி.சி அந்த தாரமீக பொருளை மறந்து எமது மண்ணில் நடக்கும் நிகழ்ச்சிகளை ஒலிப்பரப்பாமல் புறக்கணித்து வந்துள்ளது. மெய்யான செய்திகளைமூடி மறைத்து பக்கச்சார்புடன் செய்திகளை வெளியிட்டு வருவது அண்மைக்காலமாக அதிகரித்துள்ளது. கடந்த 30 ஆண்டுகளுக்கு மேலாக சிறிலங்கா ஆக்கிரமிப்புப் படைகளில் யுத்தத்தால் துன்பமான வாழ்வை சுமந்து நிற்கும் தமிழ் மக்களின் மெய்யான நிலைப்பாட்டை வெளியிட மறுத்து பக்கச்சார்புடைய செய்தி நிறுவனமாக மாறிவிட்டதா என எம்மைச் சந்தேகம் கொள்ள வைக்கின்றது. இது தொடர்பான பி.பி.சி அதன் தனித்துவத்தை இழந்து போக நேரிடும். இனி வரும் காலத்திலாவது நடுநிலைமையுடன் நடந்து கொண்டு தமிழர் தாயகத்தில் நடைபெறும் நிகழ்வுகளை ஒலிப்பரப்புச்செய்துவமாறு அன்புடன் கேட்டுக்கொள்கிறோம். (33)

தேச

படுகாயமடைந்துள்ளார் வெள்ளவத்தை நெல்சன் பிளேசிலே இந்தக்குண்டு வெடிப்பு நேற்று காலை 7.45 மணிக்கு நிகழ்ந்துள்ளது. இதனையடுத்து குறிப்பிட்ட வீதி பொலிசாரினால் போக்குவரத்திற்குத் தடை செய்யப்பட்டுள்ளதாக அறிவிக்கப்பட்டுள்ளது. இதேவேளை இந்தக்குண்டு வெடிப்பில் வடக்கு கிழக்கு இந்துக் கலாச்சார அமைச்சின் செயலாளர் அண்டன் ஜெயராஜின் வாகன ஓட்டுனரே படுகாயமடைந்துள்ளதாக தெரிவிக்கப்படுகிறது.

14 வேட்பாளர்..

ஐக்கிய தேசியக் கட்சி, ஐக்கிய மக்கள் சுதந்திரக் கூட்டமைப்பு, சிறிலங்கா முற்போக்கு முன்னணி, புதிய இடதுசாரி முன்னணி, சோசலிச சமத்துவக் கட்சி, ஐக்கிய தேசிய மாற்று முன்னணி, ஐக்கிய இலங்கை பொதுசனக் கட்சி, ஐக்கிய சனநாயகக் கூட்டணி, ருகுணை மக்கள் கட்சி, முஸ்லிம் தேசிய கூட்டணி, ஐக்கிய லலித் முன்னணி, தேசிய அபிவிருத்தி முன்னணி, ஐக்கிய சோசலிச கட்சி, சிறிலங்கா தேசிய முன்னணி ஆகிய கட்சிகளின் 14 வேட்பாளர்களின் சார்பில் கட்டுப்பணம் செலுத்தப்பட்டுள்ளது.

புலிகள்...

வந்தடைந்த நோர்வேக் குழுவினரை தமிழீழ விடுதலைப்புலிகளின் சமாதானச் செயலகத்தைச் சேர்ந்த பிரதிநிதிகள் கைலாகு கொடுத்து வரவேற்றனர். தொடர்ந்து சமாதானச் செயலகத்துக்கு அழைத்து வரப்பட்ட இலங்கைக்கான நோர்வேத் தூதுவர் ஹான்பிறஸ்கர் உள்ளிட்ட குழுவினர் தமிழீழ அரசியல் துறைப் பொறுப்பாளர் சுப.தமிழ்ச்செல்வன், காவல்துறைப் பொறுப்பாளர் பா. நடேசன், சமாதானச் செயலகப் பணிப்பாளர் புலித்தேவன் ஆகியோரைச் சந்தித்து பேச்சு நடத்தினர். இச்சந்திப்பு குமார் இரண்டு மணி நேரம் வரை நடைபெற்றது குறிப்பிடத்தக்கது. (லோ, தி)

ஈ.பி.டி.பி..

இரு பிள்ளைகளின் தந்தையான இறுத்தவரின் தந்தை சிங்களவர் எனவும், தாய் தமிழர் என்றும் பொலிசார் கூறியுள்ளார். துப்பாக்கிச் சூட்டை மேற்கொண்ட துப்பாக்கிதாரிகள் உந்து ருளியில் தப்பிச் சென்றுள்ளனர். கொல்லப்பட்டவரின் சடலம் திருகோணமலை வைத்திய சாலையில் வைக்கப்பட்டுள்ளதாகத் தெரிவிக்கப்படுகின்றது. இச்சம்பவம் தொடர்பாக திருகோணமலை சிறிலங்கா பொலிசார் விசாரணைகளை மேற்கொண்டு வருகின்றனர். (25)

8ஆம் ஆண்டுநினைவலைகள்

2ஆம் லெப்ரினன் குமார்
(தனபாலன் ரோகினி)
(273 சிவ்வா வீதி, வட்டக்கச்சி)

பிறப்பு: 28-02-1976
வீரச்சாவு: 07-10-1997

கண நேரம் கல்லறை முன்னே கண்முடி நிற்கையிலே - எம் கண்ணீரோடு கதை பேசும் கல்லறைக் கனவுகளை - நாம் நனவாக்க வேண்டாமா.....

இந்நாளில் இவருடன் வீரச்சாவு டைந்த அனைத்து மாவீரர்களை யும் நினைவு கூருகின்றோம்.

தகவல்: **கரும்பத்தினர்**

(6823)